



# Super Series

車主手冊

## 道路救援

### 經銷商網路

McLaren 授權經銷網路正在持續擴展當中，您可在下列網址找到完整清單及聯絡方式：

[www.retailers.mclaren.com](http://www.retailers.mclaren.com)

發生緊急狀況時，請撥打當地緊急電話。

如需要非緊急協助，請與最近的 McLaren 經銷商聯繫。

您可在下列網址找到 McLaren 客戶服務聯絡人詳細資料：

<https://cars.mclaren.com/contact-us>



## 內容

1.01 上路行駛前

2.01 駕駛控制介面

3.01 儀錶板

4.01 中央顯示幕

5.01 舒適及便利功能

6.01 維護您的 McLaren 汽車

7.01 車輛資料和術語

8.01 驗證資訊

# 簡介

## 簡介

正式上路行駛前請先詳讀本資訊，以便熟悉您的 McLaren 汽車以及其各項功能。這樣您才能夠享受受到 McLaren 汽車的最佳效果。

本手冊說明 McLaren Super Series 提供的所有選項和功能。包括顯示幕和選單功能在內的部分說明，可能因為車款、國家規格、選購配備或 McLaren 核准配件裝置等因素而不適用於您的車輛。

 **注意：** 本手冊內顯示的圖片，可能未必和您的車輛一模一樣。

本車主手冊也屬於您 McLaren 汽車的一部分。若您轉售車輛，也請將本手冊一併交予新車主。

本手冊資訊細分成數個章節，能讓您更迅速的找到特定資訊：

### 上路行駛前

詳細說明您上車後需要進行的各項設定，以確保您正式上路前準備充足、安全無虞，同時能夠輕鬆操作各項控制介面。

### 駕駛控制介面

本章節詳細說明了 McLaren 汽車上的各項配備和駕駛控制介面，以及如何在行車途中妥善運用這些控制功能。

### 儀錶板

本章節詳細說明收摺式駕駛顯示幕的相關資訊，包括如何操作 McLaren Infotainment System (MIS) (McLaren 資訊娛樂系統，簡稱 MIS) 功能的說明。

### Central Display (中央顯示幕)

本章節詳細說明 McLaren Infotainment System (MIS) (McLaren 資訊娛樂系統，簡稱 MIS) 的相關資訊，包括如何判讀以及調整各項設定的說明。

### 舒適及便利功能

介紹各項能讓行駛途中享有愉快車內氛圍的系統與功能。

### 維護您的 McLaren 汽車

所有 McLaren 汽車的維護資訊都放在這裡。另外也提供如何在冬季使用您的 McLaren 汽車、於國外行駛、發生問題時，以及如何處理可能遭遇的問題等相關建議。保險絲、車燈相關資訊，以及輪胎刺穿時的處理方法。

### 車輛資料和術語

當您需要您的 McLaren 汽車各系統油液規格與容量等資訊，以及特定數據或性能資料時，請參閱本章節。

技術術語包括您的 McLaren 汽車所配備之複雜系統的簡要說明。若您需要詳細資訊，您的 McLaren 經銷商將十分樂意協助您。

### 索引

此目錄表格以及索引將能幫助您迅速找到您需要的資訊。

# 簡介

## 本文件相關資訊

McLaren 會持續更新車款以追求更先進的技術。因此 McLaren 保有隨時修改車輛設計、配備或技術規格的權利。

© McLaren 汽車有限公司。

未經 McLaren 汽車有限公司書面同意，不得複製、翻譯或複印本車主手冊內的任何部份。

視車輛與市場規格而定，您的 McLaren 安裝的配備可能會與手冊上的圖片有所出入。視車輛與市場規格而定，您的 McLaren 可能會與手冊上的圖片有所出入。

在我們應用程式中的所有資訊、圖例和規格係根據於付印當時為可用且正確的資料。受到當地限制與法規所規範，各市場可使用的選項可能會有出入。在這些應用程式中的部分圖例未必和您當地市場可使用的規格或選項相同，可能會顯示選購配備。

這些應用程式中包含的規格僅供資訊參考，McLaren Automotive 保有隨時變更產品規格的權利，恕不另行通知。如需標準和選購配備的完整規格詳細資料和資訊，請洽詢您的 McLaren 經銷商。

本車輛可能受多項專利保護。請參閱 [cars.mclaren.com/patents](http://cars.mclaren.com/patents)。

英國印刷，14QB463CP。

## 電子版使用手冊

如果您的車輛配備電子版使用手冊，您可以在中央資訊娛樂觸控螢幕 (中央資訊娛樂觸控螢幕) 上取得車主手冊。

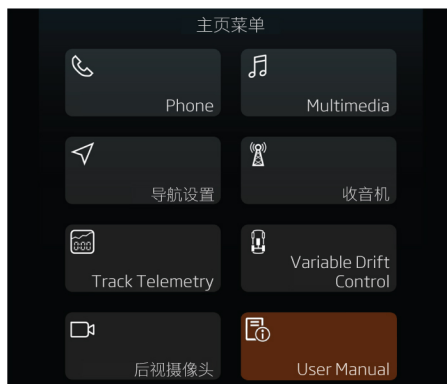

若要存取手冊，請從 McLaren Infotainment System (MIS) (McLaren 資訊娛樂系統，簡稱 MIS) (McLaren 資訊娛樂系統，簡稱 MIS) 主畫面選擇 User manual (使用手冊)。



選擇所要的語言，然後從內容頁面選擇一個主題。

 首頁圖示會出現在每個頁面的頂端和底部。選擇首頁按鈕可讓您返回主內容頁面。

 圖示可視需要用來導覽至上一個或下一個主題。

選擇 Related Topics (相關主題) 以快速存取目前章節內的其他資訊。





 此圖示可當成網頁瀏覽器的返回按鈕使用，以返回上一個檢視。

 此圖示可返回主內容頁面。

# 簡介

## 符號

您會在本車主手冊中看到以下符號。這些符號是要讓您迅速知道您看到的是何種類型的資訊。

	警告
	警告訊息是要您注意可能會導致受傷或致命的活動。
注意	
	注意訊息是要您留意可能會對您的 McLaren 汽車造成危害的活動、提供實用的建議，或者是針對特定主題補充額外資訊。
環保資訊	
	環保資訊會告訴您讓您的車輛對環境所造成之衝擊降至最低的小訣竅。

## 運轉安全

 **警告：您的 McLaren 汽車所配備的電子系統均彼此相連互通。試圖修改這些系統將有可能會導致其他相關系統發生故障。這類故障會嚴重影響您 McLaren 汽車的運轉安全以及自身安全。**  
**任何錯誤的額外車輛改裝作業，都有可能影響車輛本身的運轉安全。**

### 車輛使用

使用您的 McLaren 汽車時，請遵守以下要點：

- 本手冊中的安全注意事項
- 道路交通法規

 **警告：您的 McLaren 汽車上貼有許多種警告標籤。這些標籤的用意是要您與他人留意各項潛在危險。請勿將車上的任何警告標籤撕除。**  
**若您將這些標籤撕除，您或他人有可能會忽略這些潛在危險而導致受傷。**

### 離地高度

 **警告：接近陡升或陡降處時，車輛底面可能會受損。**

以下情況請小心駕駛：

- 接近路緣石。
- 接近陡升處。
- 以陡降方式出發。

- 在崎嶇道路駕駛。
- 在採用交通減速措施的地區駕駛。
- 在停車場等路面高度或仰角突然改變的任何其他環境中駕駛。

請參閱車身尺寸，頁 7.06。

### 賽道行駛

若要達到最佳效能和可靠性，嘗試在賽道駕駛車輛前，務必確定符合下列先決條件：

- 引擎機油處於正常操作溫度
- 引擎機油油位顯示 3、4、5 或 6 個綠色區段，請參閱 檢查引擎機油，頁 6.02
- 引擎冷卻劑處於正常操作溫度
- 輪胎不應超過安全操作溫度

 **注意：**將車輛開往賽道使用前，請先與 McLaren 經銷商諮詢建議。McLaren 建議您在賽道駕駛前後，檢查您的車輛。

 **注意：**請一律在您個人和車輛限度允許內駕駛。

### 冷卻

McLaren 建議您在賽道行駛時花點時間冷卻車輛，因為煞車和變速箱產生的高溫可能會影響性能。請花時間低速行駛，而且不要重踩煞車或過度換檔，因為必須使用氣流來冷卻車輛。

McLaren 建議您先等車輛降回正常操作溫度再離開賽道。

## 簡介

**i** 注意：在高性能駕駛後直接停車時，McLaren 建議您不要馬上關閉點火開關或使用駐車煞車。McLaren 建議先讓引擎怠速再關閉點火開關。

**i** 注意：請參閱保養和保固手冊，瞭解賽道競技用途可能的後果。

### 已儲存的資料

在您的車輛中有好幾個組件可收集資料並暫時或永久儲存資料。這項技術資料提供下列相關領域的資訊：車況、已發生的任何事件以及車輛目前或過去已曾發生的故障。

例如，其中包括：

- 系統組件的操作條件，例如油液液位。
- 車輛及其個別組件的狀態訊息，例如 Windscreen washer fluid low (擋風玻璃清洗液液位過低)。
- 重要系統組件中的故障及瑕疵，例如 Light switch fault (車燈開關故障)。
- 特定行駛情況下的車輛反應及操作條件，例如氣囊觸發。
- 周圍狀況，例如車外溫度。

此為專屬技術性資料，能用來：

- 協助辨識及校正故障和瑕疵。
- 分析車輛功能，例如在發生意外事故後。
- 最佳化車輛功能。

資料無法用來追蹤車輛的移動。

保養車輛時，可從車輛讀取的技術資訊包括：

- 維修保養紀錄。
- 保固事件。
- 品質保證。

保養網的員工 (包括製造商) 可使用特殊的診斷測試器讀取此資訊。必要時可從中取得更詳盡的資訊。

在故障修復後，資訊會從故障記憶中刪除，或繼續覆寫。

操控車輛時，可能會發生與其他資訊相關的技術資料可追蹤至個人的情況。

範例包括：

- 事故報告。
- 車輛損壞。
- 證人證詞。

除非發生以下情況，否則 McLaren 將不會存取您的損毀事件相關行為資訊，或與他人共用該資訊：

- 取得您的同意，或若是租借的車輛，則取得承租人的同意。
- 回應警察或類似政府機構的正式要求。
- 在發生法律訴訟時，成為製造商抗辯部份內容。
- 依法律規定。

此外，McLaren 可將已收集或已收到的診斷資料進行以下使用：

- 供 McLaren 研究需求使用。
- 確有必要時供研究所需，同時保持適當的機密性。

## 簡介

- 與其他組織分享用於研究的非特定車輛摘要資料。



# 上路行駛前

<b>開啟與關閉</b> .....	<b>1.02</b>	電動方向盤調整.....	1.27
概要說明.....	1.02	喇叭.....	1.28
開啟一扇車門.....	1.04	<b>乘客安全</b> .....	<b>1.29</b>
將一扇車門上鎖.....	1.04	安全帶.....	1.29
上鎖失敗.....	1.05	輔助防護系統 (SRS).....	1.30
個人化設定.....	1.06	孩童乘客.....	1.33
從車內上鎖和解鎖.....	1.06	<b>後視鏡</b> .....	<b>1.34</b>
從車內開啟車門.....	1.07	安全.....	1.34
關閉一扇車門.....	1.07	車內後視鏡.....	1.34
自動上鎖.....	1.08	車外後視鏡.....	1.34
保養蓋 - Coupe 車款.....	1.08	<b>照明</b> .....	<b>1.36</b>
保養蓋 - Spider 車款.....	1.09	車外照明.....	1.36
前方行李廂.....	1.10	車燈開關.....	1.37
伸縮式車頂 - Spider 車款.....	1.11	頭燈遠光燈.....	1.38
後擋風玻璃 - Spider 車款.....	1.15	頭燈.....	1.38
敞篷蓋板 - Spider 車款.....	1.16	日間行車燈.....	1.38
<b>置物</b> .....	<b>1.18</b>	後霧燈.....	1.39
置物 - Spider 車款.....	1.18	方向燈.....	1.39
<b>防盜警報系統</b> .....	<b>1.19</b>	危險警示燈.....	1.40
警報系統.....	1.19	駐車燈.....	1.40
電子禁制啟動系統.....	1.19	<b>清洗器及雨刷</b> .....	<b>1.41</b>
拖吊保護.....	1.20	擋風玻璃雨刷.....	1.41
車內監控感知器.....	1.20	<b>車高調整</b> .....	<b>1.43</b>
<b>座椅</b> .....	<b>1.22</b>	車高調整.....	1.43
安全.....	1.22		
手動座椅.....	1.22		
賽車座椅.....	1.23		
電動座椅.....	1.24		
<b>方向盤及方向機柱</b> .....	<b>1.27</b>		
手動方向盤調整.....	1.27		

## 上路行駛前 開啟與關閉

### 概要說明

本車可使用免持鑰匙進出功能，或者按壓遙控鑰匙上對應按鈕的方式，將車輛上鎖或解鎖。

使用免持鑰匙進出功能時，遙控鑰匙必須在距離感測器 1.2 公尺 (3 英尺 11 英吋) 的範圍內。

引擎未運轉時，不管電源狀態為何，都能將車輛上鎖，請參閱車輛電源狀態, 頁 2.02。

### 免持鑰匙進出

只要遙控鑰匙在距離感測器 1.2 公尺 (3 英尺 11 英吋) 的範圍內，免鑰匙進出功能就可以讓使用者簡單開啟車門，便可將車輛解鎖並且解除警報。遙控鑰匙只需由使用者隨身攜帶，或放在非金屬的容器 (例如手提包內)。不需要拿出來。

車上一共有五個感測器，能偵測遙控鑰匙的所在位置。

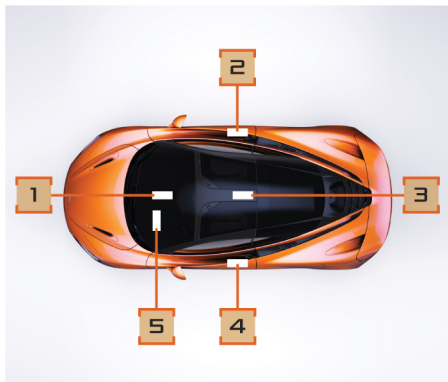

右駕車款

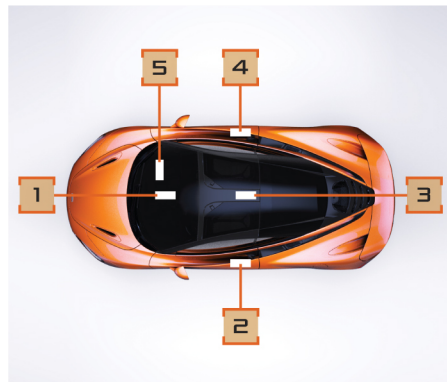

左駕車款

1. 車內前方感測器
2. 駕駛座車門感測器
3. 車內後方感測器
4. 乘客座車門感測器
5. 乘客座腳踏區感測器

### 使用遙控鑰匙進出

您的 McLaren 跑車一共有兩組遙控鑰匙。遙控鑰匙能讓您將車輛遙控上鎖和解鎖。

**i** 注意：為了避免竊賊，僅限人在車輛附近時再使用遙控鑰匙。

遙控鑰匙會將以下項目上鎖和解鎖：

## 上路行駛前 開啟與關閉

- 車門
- 行李廂
- 油箱蓋板
- 中控台置物盒



若要使用遙控鑰匙將車輛解鎖，請按下解鎖按鈕。前、後和側邊方向燈（僅限特定市場）將閃爍兩次，防盜警報系統也將解除。

解鎖按鈕的運作會依據是否有選擇車輛設定中的 Driver's door (駕駛座車門) 或 Both doors (兩扇車門) 選項而定，請參閱車門解鎖, 頁 4.17。

**警告：** 遙控鑰匙可用來啟動引擎，亦可用來啟動車上的其他配備。

**每次離開車輛時，請務必隨身攜帶遙控鑰匙。**

**i** 注意：請勿讓遙控鑰匙暴露在高度電磁輻射環境下。否則有可能會導致運作異常。例如靠近筆記型電腦、平板電腦、個人媒體播放器或行動電話等。

解鎖按鈕	結果
單次按壓	若選擇的是 Both doors (兩扇車門)，按一下按鈕，就可將兩扇車門解鎖。 若選擇的是 Driver's door (駕駛座車門)，按一下按鈕，即可將駕駛座車門解鎖。(暫停後) 按第二下，則可將乘客座車門解鎖。
連按兩下	若選擇的是 Both doors (兩扇車門)，按二下按鈕，即可將兩扇車門解鎖，並開啟駕駛座車門。 若選擇的是 Driver's door (駕駛座車門)，按二下按鈕時，僅會解鎖和開啟駕駛座車門。

### 存放遙控鑰匙

安全起見，建議您在車內時隨身攜帶遙控鑰匙。然而，若您希望將遙控鑰匙放在車內，請確保不是放在視線可及之處。

**i** 注意：若收摺式駕駛顯示幕(收摺式駕駛顯示幕)上出現Key not found within vehicle (鑰匙不在車內)訊息，請重新放置遙控鑰匙，直到偵測到鑰匙。

**i** 注意：請勿將遙控鑰匙放在中控台置物盒、置杯架、座椅間的置物網、車門置物盒，或是座椅正後方的置物架上，因為系統可能會偵測不到鑰匙，而使車輛無法發動。

### 電瓶電力耗盡

若您遇到電瓶電力耗盡的情況，仍然可以利用機械鑰匙開啟車門，請參閱解鎖-電瓶電力耗盡, 頁 6.23。

## 上路行駛前 開啟與關閉

### 開啟一扇車門



1. 確實按下按鈕 (1)，將車門解鎖和開啟。

**i** 注意：使用免持鑰匙進出功能時，遙控鑰匙必須在距離感測器 1.2 公尺 (3 英呎 11 英吋) 的範圍內。

**⚠** 警告：將車門開啟之前，請務必站在車門後方，因為車門開啟的動作有可能會導致受傷。車門開啟的速度會因氣溫而異。

**i** 注意：由於車門會先向外推出後再向上開啟，因此在開啟車門之前，請確保車側及上方有足夠空間，請參閱車身尺寸，頁 7.06。

2. 若使用免持鑰匙進出功能，前後方向燈和側邊方向燈 (僅限特定市場) 將閃爍兩次，防盜警報系統也將解除。
3. 接著車門門扣會釋放，後視鏡如有收起來則會展開，讓車門在自動外推並且往上開啟之前，先稍微升起。

**i** 注意：在 Spider 車款上，當車門開啟時，車窗會稍微下降。車門關上後，車窗就會再度上升至關閉位置。如果車窗沒有降下，例如因為電瓶電力耗盡或溫度降至冰點，打開及關閉車門時請小心。在車門開啟或關閉期間請勿強迫施力，否則有可能會使車門膠條或車窗受損。

**i** 注意：持續長按解鎖按鈕即可自動降低車窗。車窗將繼續降下，直到放開解鎖按鈕或車窗達到預設限度為止。請參閱 Hot Evac (熱排氣)，頁 5.05。

**i** 注意：若使用遙控鑰匙將車輛解鎖，但是並未開啟車門或行李廂，車輛會在 30 秒鐘後重新上鎖。

### 將一扇車門上鎖



1. 將車門關上。請參閱關閉一扇車門，頁 1.07。
2. 若要使用遙控鑰匙將車輛上鎖，請按下上鎖按鈕。前、後和側邊方向燈 (僅限特定市場) 會以繞行車輛的環狀順序快速閃爍。防盜警報系統也會啟用。

## 上路行駛前 開啟與關閉



3. 若使用免持鑰匙進出功能，按下位於側槽內的觸控感應開關 (1)。

**i** 注意：使用免持鑰匙進出功能時，遙控鑰匙必須在距離感測器 1.2 公尺 (3 英尺 11 英寸) 的範圍內。

**i** 注意：鎖頭開關會辨識單次按壓指令。

**i** 注意：觸碰即可啟動鎖頭開關。按下時不會有機械轉或音訊回應。

**i** 注意：長時間按住鎖頭開關會讓車窗自動升起。車窗會繼續上升，直到完全關上。

4. 方向燈會閃爍，以表示防盜警報系統已啟用。

**i** 注意：在 Spider 車款上，當車門開啟時，車窗玻璃會稍微下降以避免碰觸車輛的其他部分。當車門關閉時，車窗玻璃會自動升起至關閉位置。若車窗玻璃因任何原因而未升起，可能是系統偵測到夾住事件。這有可能是玻璃升降凹槽中有碎物，或車窗玻璃未對準所致。請確定玻璃升降凹槽中沒有任何有碎物的明顯跡象，然後按住上鎖按鈕。若車門已正確關閉，且沒有障礙物阻礙玻璃上升，車窗即會上升。若車窗玻璃無法關閉或一直無法自動上升，請聯絡您的 McLaren 經銷商。

## 上鎖失敗



若有其中一扇車門或行李廂蓋仍開著，或者遙控鑰匙還留在車內，而您在此時試圖鎖上車輛，喇叭會發出警響表示上鎖失敗。

請確定車門、行李廂蓋、引擎蓋和敞篷蓋板 (僅限 Spider) 已全部關閉，且車頂已完全開啟或完全關閉 (僅限 Spider)，再將車輛重新上鎖。

## 上路行駛前 開啟與關閉

**i** 注意：在行李廂蓋開啟的狀態下也可以將車輛上鎖/開啟防盜警報。此時會發出一聲長音聲響來提醒您此狀態，這與車門開啟/遙控鑰匙留在車內時的上鎖失敗短音聲響不同。當行李廂蓋關上後，行李廂的防盜警報也會開啟。這樣就能讓您將 McLaren 隨附的電瓶充電器連接至行李廂內的充電插座，並且讓車輛其他空間維持上鎖狀態。

### 個人化設定

若您通常都獨自開車，可以將上鎖系統調整為只有駕駛座車門會解鎖，請參閱Automatic door locking (自動車門上鎖), 頁 4.16。

若設定為只解鎖駕駛座車門，就只能透過拉動乘客座車門內側把手、再次按壓遙控鑰匙解鎖按鈕，或是按下車內儀錶板上的中控鎖按鈕，才能將乘客座車門解鎖。

### 從車內上鎖和解鎖



1. 按壓中控鎖按鈕將車輛上鎖，按鈕內的指示燈就會亮起，表示車輛已上鎖。能夠從車內將車門開啟。
2. 再次按下中控鎖按鈕將車輛解鎖，按鈕內的指示燈將熄滅。

## 上路行駛前 開啟與關閉

### 從車內開啟車門

即便已經上鎖，仍然隨時能夠從車內將車門開啟。請在車輛完全靜止且交通路況允許時再開啟車門。

- i** 注意：由於車門會先向外推出後再向上開啟，因此在開啟車門之前，請確保車側及上方有足夠空間。



依箭頭方向將車門把手往上推，然後將車門往外推，直到開啟機制開始作用為止。接著車門就會自動往外掀並且向上開啟。

- i** 注意：當遙控鑰匙不在車內時使用車門把手將車輛解鎖，將會啟動防盜系統，並且可能導致警報響起。

### 關閉一扇車門

將車門往下推 / 拉，並且確認車門有確實扣住。

- !** 警告：關閉車門時，請勿讓手或其他物體靠近車門邊緣。這對配備軟質閉合鎖扣的車輛尤其重要，因為在扣入第一個鎖扣後，車門會自動持續移至完全關閉位置。因無防夾功能可防止車門關閉，如果車門與車門開口處之間夾住物品或物體，則可能會發生嚴重受傷及車輛受損的情形。

- i** 注意：請勿強行關閉車門，否則會使車門開口處或車門膠條損壞。

在 Spider 車款上，若車窗沒有關閉，有可能是因為防夾機制運作所致。請嘗試以下解決方式：

- 重新開關車門
- 利用側槽內的鎖頭開關將車輛上鎖



若發生防夾機制持續運作的情形，請按住鎖頭開關 (1) 幾秒鐘。車窗會持續升起，直到您將手指從鎖頭開關移開為止。只有在上述解決辦法皆無效時才使用這種方法。

- i** 注意：請勿強迫將車門關上，否則有可能會使車門膠條或車窗受損。

## 上路行駛前 開啟與關閉

### 自動上鎖

車輛行駛上路後，車門和行李廂會自動上鎖。

**i** 注意：發生意外事故時，若撞擊力道超過一定限度，車門會自動解鎖。

自動上鎖功能可透過中央資訊娛樂觸控螢幕上的車輛設定部分進行選擇，請參閱Automatic door locking (自動車門上鎖)，頁 4.16。

若自動上鎖功能選擇開啟，車內中控鎖按鈕就會在車輛起步上鎖後亮起。

### 保養蓋 - Coupe 車款

拆卸

- ⚠** 警告：保養蓋的溫度可能非常高，有嚴重灼傷的風險。應待保養蓋冷卻，方可取下。
  - ⚠** 警告：排氣管尾管的溫度可能非常高，有嚴重灼傷的危險。只能從車輛側邊拆卸保養蓋。
  - ⚠** 警告：保養蓋拆下時，即使引擎未運轉，仍然會有受傷的危險。引擎零組件的溫度可能會非常高，有嚴重灼傷的危險。引擎點火系統有高壓電。請勿碰觸點火系統組件；點火線圈、點火導線 (火星塞帽)。
  - ⚠** 警告：若引擎因為節能起動/熄火系統而停止，引擎可能會在沒有警告的狀況下重新啟動。
1. 從工具箱取出保養蓋鬆開工具。請參閱行李廂配備，頁 6.09。

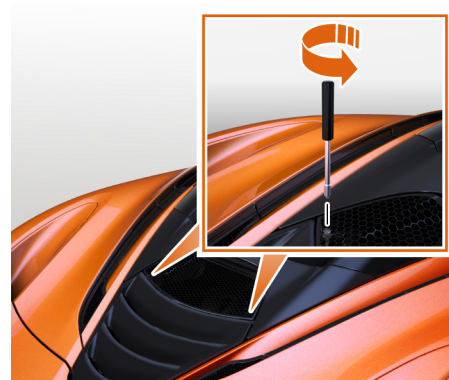

2. 將保養蓋鬆開工具插入保養蓋下角下方的每個固定螺絲。將每個固定螺絲逆時針旋轉 90° 以鬆開保養蓋兩側。



## 上路行駛前 開啟與關閉

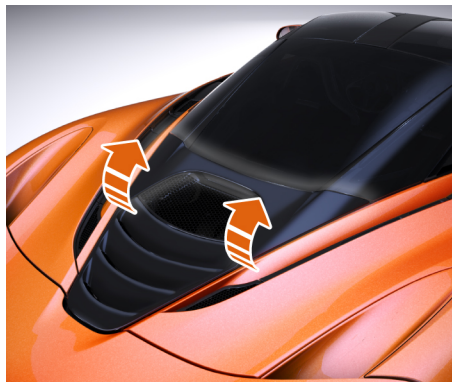

3. 從車輛側邊，抓住保養蓋的兩個後端，將保養蓋朝後方的擋風玻璃向上旋轉即可取下。



注意：請將保養蓋放置於車內避免損傷。

請參閱引擎機油，頁 6.02。

請參閱冷卻劑，頁 6.04。

### 安裝



警告：排氣管尾管的溫度可能非常高，有嚴重灼傷的危險。只能從車輛側邊安裝保養蓋。



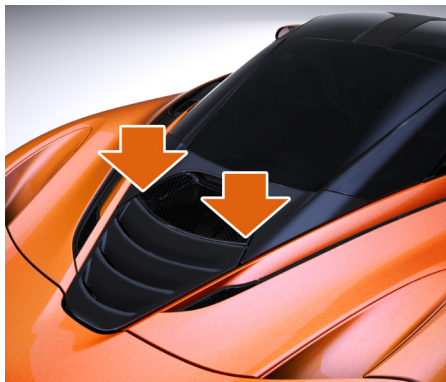

1. 將保養蓋放在車輛後方的中央位置。



2. 在保養蓋施加壓力，如圖示。當扣入兩個固定螺絲時，可確實聽見聲響。
3. 將保養蓋鬆開工具插入保養蓋下角下方的每個固定螺絲。往下壓並將每個固定螺絲順時針旋轉，直到您確實聽見一聲扣住的聲響，即可鎖上保養蓋兩側。
4. 請確定保養蓋安裝後有關緊。

## 保養蓋 - Spider 車款

### 拆卸

1.  警告：保養蓋的溫度可能非常高，有嚴重灼傷的風險。應待保養蓋冷卻，方可取下。
2.  警告：排氣管尾管的溫度可能非常高，有嚴重灼傷的危險。僅限從車輛側邊拆卸保養蓋。
3.  警告：保養蓋拆下時，即使引擎未運轉，仍有受傷的風險。  
引擎零組件的溫度可能會非常高，有嚴重灼傷的危險。  
引擎點火系統有高壓電。請勿碰觸點火系統組件；點火線圈、點火導線 (火星塞帽)。
4.  警告：若引擎因為節能起動/熄火系統而停止，引擎可能會在沒有警告的狀況下重新啟動。

1. 完全開啟敞篷蓋板。  
請參閱敞篷蓋板 - Spider 車款，頁 1.16。

## 上路行駛前 開啟與關閉



2. 從車輛側邊抓住左側保養蓋的前端，往上拉即可鬆開。
3. 將保養蓋朝車子中央向上旋轉即可取下。

**i** 注意：請將保養蓋放置於車內避免損傷。

4. 重複步驟 2 及 3，取下右側保養蓋。

**i** 注意：必須取下右側保養蓋，才能觸及引擎機油添加蓋。必須取下兩個保養蓋與後車箱出風口，才能觸及冷卻劑蓋。

請參閱引擎機油，頁 6.02。

請參閱冷卻劑，頁 6.04。

### 安裝

**⚠** 警告：排氣管尾管的溫度可能非常高，有嚴重灼傷的危險。只能從車輛側邊安裝保養蓋。

1. 將保養蓋放在車輛側邊。
2. 平均施加壓力將保養蓋向下推，以確保固定。
3. 如果有拆下其他保養蓋，請重複步驟 1 及 2 以進行安裝。
4. 請確定兩個保養蓋安裝後均確實關緊。
5. 關閉敞篷蓋板。

請參閱敞篷蓋板 - Spider 車款，頁 1.16。

### 前方行李廂

**i** 注意：僅在車輛處於靜止狀態，且選擇空檔時，行李廂方可開啟。若行李廂在起步時已開啟，收摺式駕駛顯示幕上便會出現一筆訊息。

**i** 注意：行李廂未扣上或開啟時無法換擋。按住 D 或 R 5 秒以覆寫此動作，並在需要操作車輛時排入檔位。

**⚠** 警告：若行李廂開啟或未扣上，請務必低速操作車輛，因為此時駕駛的視線可能會遭到遮蔽。

### 開啟



## 上路行駛前 開啟與關閉

按下遙控鑰匙上的行李廂釋放按鈕，即可將行李廂完全解鎖並且稍微開啟。



此外，也能按下儀錶板按鈕來完全解鎖並且稍微開啟行李廂。

掀起行李廂蓋前端，氣壓撐桿會將其支撐在完全開啟位置。

### 關閉

將行李廂蓋確實往下拉，同時確認有確實扣住。

**i** 注意：請勿將遙控鑰匙留在行李廂內，因為車輛有可能會上鎖，而將您反鎖在車外。

**i** 注意：若車輛先前已上鎖，車輛仍會保持上鎖，而關閉行李廂蓋時，方向燈會閃爍。

當行李廂蓋關上後，行李廂的防盜警報也會開啟。

**i** 注意：在行李廂蓋開啟的狀態下也可以將車輛上鎖/開啟防盜警報。這樣就能讓您替電瓶充電，並且讓車輛其他空間維持鎖定狀態。此時會發出一聲長音警響提醒您此狀態。

## 伸縮式車頂 - Spider 車款

伸縮式車頂包括一個輕量化鈹件，操作時可迅速收納至座艙後方的敞篷蓋板底下。

車頂可透過中控台的開關或遙控鑰匙操作。

車速 50 公里 (31 英哩) 以下均可操作車頂。

**!** 警告：如於崎嶇道路駕駛，請勿操作車頂。車頂系統可能會受損。

**!** 警告：請勿在車頂的移動零組件之間放置任何物品。車頂運作時請確認車內乘客或旁人沒有在附近。車頂的運作有可能會導致人員受傷或零組件損壞。

**!** 警告：請確保車頂收納置物區內的物品皆依警示標籤指示正確放置。車頂系統及/或後擋風玻璃有可能會因此受損。

**!** 警告：為了避免運作機制和車輛內裝受損，在操作車頂之前請先小心地將車頂表面上的水、結冰或積雪清除。

車頂收納置物區內的物品必須皆依警示標籤指示正確放置，才能操作車頂。

## 上路行駛前 開啟與關閉

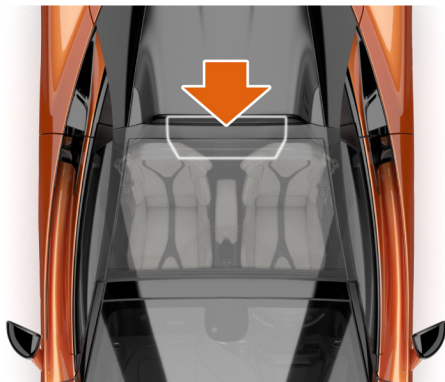

**i** 注意：請勿乘坐、站立或在後擋風玻璃內飾板上放置重物。

**i** 注意：若引擎在車頂開啟的情況下關閉，在車輛進入休眠模式前，可將車頂關閉以策安全。

**i** 注意：如遇任何與車頂相關的問題，請立即與 McLaren 經銷商聯繫。

### 車頂操作溫度

最低操作溫度	-20°C (-4°F)
最高操作溫度	85°C (185°F)

**i** 注意：氣溫低於最低操作溫度時，無法進行車頂開啟操作。

### 開啟

1. 必須隨身攜帶鑰匙，且車輛處於待命模式。

**i** 注意：在引擎啟動階段，車頂運作會暫停。



2. 按住開關以開啟車頂。如放開開關，車頂會停止運作，直到再次按下開關為止。

**i** 注意：若敞篷蓋板在車頂關閉的狀態下曾經開啟，收摺式駕駛顯示幕 (收摺式駕駛顯示幕) 上會出現 Confirm Tonneau Empty (確認敞篷蓋板下方已淨空) 訊息。

3. 請確認車頂收納置物區內物品皆依警示標籤指示正確放置。按一下選單控制桿上的 OK (確定) 按鈕，即可回應已確認此訊息。



4. 按住開關直到車頂完全開啟 (收起) 為止。

**i** 注意：車頂開始移動後，敞篷蓋板會開啟，後擋風玻璃也會稍微往下降。收摺式駕駛顯示幕 (收摺式駕駛顯示幕) 上會出現 Roof Operation In Progress (車頂運作中) 訊息。

## 上路行駛前 開啟與關閉

- 當車頂完全開啟(收起)後，敞篷蓋板就會關閉，後擋風玻璃也會返回低風阻位置以減輕座艙內的风振現象。收摺式駕駛顯示幕(收摺式駕駛顯示幕)上會出現Roof Open(車頂開啟)訊息。此時會響起一聲提示聲響，確認車頂開啟動作完成。
- 若在車頂運作程序結束後按住開關的下方位置，車窗和後擋風玻璃就會完全開啟。如放開開關，車窗和後擋風玻璃會停止運作，直到再次按下開關為止。
- 在車頂運作過程中，若車速超過50公里(31英哩)，車頂就會暫停運作。收摺式駕駛顯示幕(收摺式駕駛顯示幕)上會出現Reduce Vehicle Speed, Release and Re-press Button For Roof Operation(請降低車速，放開車頂操作按鈕後，再重新按壓)訊息。
- 請減速至50公里(31英哩)以下，並放開開關。收摺式駕駛顯示幕(收摺式駕駛顯示幕)上會出現Continue Roof Cycle(車頂操作繼續)訊息。再次按壓開關就能繼續執行您想要的車頂操作。

### 關閉

- 必須隨身攜帶鑰匙，且車輛處於待命模式。



注意：在引擎啟動階段，車頂運作會暫停。



- 拉住開關直到車頂達到完全升起(關閉)的位置。如放開開關，車頂會停止運作，直到再次拉動開關為止。
- 在車頂運作過程中，若車速超過50公里(31英哩)，車頂就會暫停運作。收摺式駕駛顯示幕(收摺式駕駛顯示幕)上會出現Reduce Vehicle Speed, Release and Re-press Button For Roof Operation(請降低車速，放開車頂操作按鈕後，再重新按壓)訊息。
- 請將時速降低至50公里(31英哩)以下，並放開開關。收摺式駕駛顯示幕(收摺式駕駛顯示幕)上會出現Continue Roof Cycle(車頂操作繼續)訊息。

- 拉住開關繼續關閉車頂，直到車頂和敞篷蓋板都確實關上扣住為止。車窗和後擋風玻璃也會升起至完全關閉位置。此時會響起一聲提示聲響，確認車頂開啟動作完成。
- 車頂操作程序完成後若持續按住開關，車窗和後擋風玻璃便會上升。如放開開關，車窗和後擋風玻璃會停止運作，直到再次按下開關為止。

### 使用遙控鑰匙遠端開啟



**警告：**請勿在車頂的移動零組件之間放置任何物品。使用遠端開啟功能操作車頂時，請確認車內乘客或旁人沒有在附近，且請勿移開視線。車頂的運作有可能會導致人員受傷或零組件損壞。

車輛上鎖或解鎖時，您可使用遙控鑰匙遠端開啟車頂。

## 上路行駛前 開啟與關閉



1. 按住解鎖按鈕以開啟車頂。如放開按鈕，車頂會停止運作，直到再次按下按鈕為止。

**i** 注意：若車輛上鎖，前後和側邊方向燈(僅限特定市場)將閃爍兩次，但車輛會保持上鎖。



2. 按住按鈕直到車頂完全開啟(收起)為止。
3. 當車頂完全開啟(收起)後，敞篷蓋板就會關閉，後擋風玻璃也會返回低風阻位置以減輕座艙內的風振現象。此時會響起一聲提示聲響，確認車頂開啟動作完成。

**i** 注意：若車輛上鎖，前後和側邊方向燈(僅限特定市場)將閃爍兩次，但車輛會保持上鎖。

4. 車頂操作程序完成後若持續按住按鈕，車窗和後擋風玻璃就會完全開啟。如放開按鈕，車窗和後擋風玻璃會停止運作，直到再次按下按鈕為止。

### 使用遙控鑰匙遠端關閉

**!** 警告：請勿在車頂的移動零組件之間放置任何物品。使用遠端關閉功能操作車頂時，請確認車內乘客或旁人沒有在附近，且請勿移開視線。車頂的運作有可能會導致人員受傷或零組件損壞。

車輛上鎖或解鎖時，您可使用遙控鑰匙遠端關閉車頂。



1. 按住上鎖按鈕以關閉車頂。如放開按鈕，車頂會停止運作，直到再次按下按鈕為止。

**i** 注意：若車輛上鎖，前後和側邊方向燈(僅限特定市場)將閃爍兩次，但車輛會保持上鎖。

## 上路行駛前 開啟與關閉

2. 按住上鎖按鈕繼續關閉車頂，直到車頂和敞篷蓋板都確實關上扣住為止。車窗和後擋風玻璃也會升起至完全關閉位置。此時會響起一聲提示聲響，確認車頂開啟動作完成。

**i** 注意：若車輛上鎖，前後和側邊方向燈(僅限特定市場)將閃爍兩次，但車輛會保持上鎖。

3. 車頂操作程序完成後若持續按住上鎖按鈕，車窗和後擋風玻璃便會上升。如放開按鈕，車窗和後擋風玻璃會停止運作，直到再次按下按鈕為止。

### 後擋風玻璃 - Spider 車款

於伸縮式車頂開啟時將後擋風玻璃降下，能夠讓車內流動更多氣流。將後擋風玻璃升高至低風阻位置，則能減輕車內的風振現象。

**i** 注意：必須隨身攜帶鑰匙，且車輛處於待命模式的情況下，才能操作後擋風玻璃。



後擋風玻璃開關位於中控台上。

**i** 注意：若您遇到任何與後擋風玻璃相關的問題，請立即與您的 McLaren 經銷商聯繫。

#### 開啟

1. 必須隨身攜帶鑰匙，車輛處於待命模式。

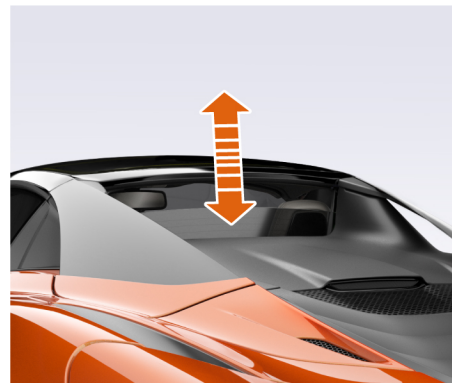

2. 按住後擋風玻璃開關，將後擋風玻璃降低至理想位置。

**i** 注意：雨天或下雪時請勿完全開啟後擋風玻璃，否則水氣可能會跑進車內而影響電子組件。

#### 關閉

1. 必須隨身攜帶鑰匙，車輛處於待命模式。

## 上路行駛前 開啟與關閉

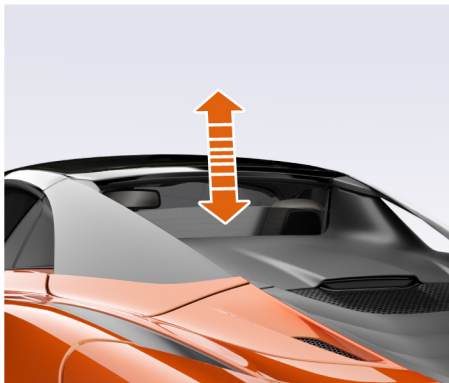

2. 扳住後擋風玻璃開關，將後擋風玻璃升起至理想位置。

**i** 注意：若車輛在後擋風玻璃開啟的狀態下停止，在車輛進入休眠模式前，可以將後擋風玻璃關閉以策安全。

### 敞篷蓋板 - Spider 車款

敞篷蓋板是位於座艙後方的一塊鈹件。敞篷蓋板可以開啟和關閉以便利用下方空間。

降下車頂時，收縮的伸縮式車頂就收納於敞篷蓋板下的空間。此時敞篷蓋板會關閉。

**i** 注意：如遇任何與敞篷蓋板相關的問題，請立即與 McLaren 經銷商聯繫。

#### 開啟

1. 必須隨身攜帶鑰匙，且車輛處於待命模式。

**⚠** 警告：請勿在敞篷蓋板的移動零件之間放置任何物品。敞篷蓋板運作時請確認車內乘客或旁人沒有在附近。敞篷蓋板的運作有可能會導致人員受傷或零組件損壞。

**i** 注意：在裝卸敞篷蓋板區的物品時，請勿操作敞篷蓋板。敞篷蓋板開啟期間，車輛將會維持最長十五分鐘的待命狀態。

**i** 注意：只能利用駕駛座開關面板上的敞篷蓋板開啟/關閉按鈕來使用敞篷蓋板置物空間。

**i** 注意：遙控鑰匙必須在駕駛座車門的感應範圍內，才能使用敞篷蓋板控制功能。



2. 按住駕駛座車門後端邊緣上的按鈕，直到敞篷蓋板完全開啟。

**i** 注意：車頂位於開啟狀態時將無法開啟敞篷蓋板。

3. 請確認車頂收納置物區內物品皆依警示標籤指示正確放置。按一下選單控制桿上的 OK (確定) 按鈕，即可回應已確認此訊息。



## 上路行駛前 開啟與關閉





4. 若在敞篷蓋板開啟時開動車輛，收摺式駕駛顯示幕 (收摺式駕駛顯示幕) 上會出現 Tonneau Cover Open (敞篷蓋板開啟) 訊息，同時會發出警示音。

### 關閉

 **警告：**請務必確認不會有人在敞篷蓋板關閉的過程中夾傷。



1. 按住駕駛座車門後端邊緣上的按鈕，直到敞篷蓋板完全關閉。

-  **注意：**在點火開關關閉狀態下開啟敞篷蓋板後，會有 15 分鐘的時間可關閉敞篷蓋板。若超過此時間，就必須再次開啟點火開關才能將敞篷蓋板關閉。
-  **注意：**收摺式駕駛顯示幕 (收摺式駕駛顯示幕) 上會出現 Tonneau Operation In Progress (敞篷蓋板運作中) 訊息。
-  **注意：**車輛上鎖後，敞篷蓋板區域也會啟動防盜警報。

## 上路行駛前 置物

### 置物 - Spider 車款

敞篷蓋板底下的區域可用來放置小型物品。

請確保車頂收納置物區內的物品皆依警示標籤指示正確放置。

 **警告：**請勿在敞篷蓋板區放置會鬆動的物品；否則有可能會導致車頂系統及/或後擋風玻璃受損。

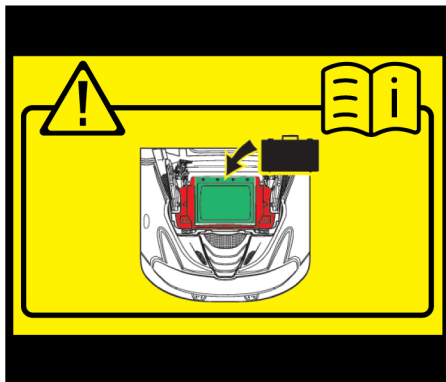

-  **注意：**請勿在敞篷蓋板置物區放置以下任一物品：
- 有危險性及 / 或揮發性的化合物或液體
  - 重物及 / 或尖銳物品
  - 會受熱度影響的食物及 / 或液體
  - 易碎物品或容易損壞的物品

## 上路行駛前 防盜警報系統

### 警報系統

啟用防盜警報系統時，只要開啟下列任何項目，就會觸發燈光和聲響警報：

- 其中一扇車門
- 行李廂蓋
- 敞篷蓋板 (僅限 Spider)

**i** 注意：即便是開啟後再度關上，警報依舊會觸發。要解除警報就必須將車輛解鎖。

防盜警報系統另有以下功能：

- 拖吊保護
- 車內監控偵測感知器
- 中控台置物盒狀態偵測

**i** 注意：中控台置物盒必須關閉，車內監控感知器或自動警報才能啟用。

### 啟用防盜警報系統

將車輛上鎖 (透過免持鑰匙系統或遙控鑰匙)。防盜警報系統會在大約 5 秒鐘之後啟用。



將車輛上鎖後，中控鎖按鈕內的指示燈會亮起大約 60 秒鐘，超過這段時間後指示燈會持續閃爍。

### 解除防盜警報系統

將車輛解鎖 (使用免持鑰匙進入系統或遙控鑰匙)，防盜警報就會解除，中控鎖按鈕內的指示燈也會停止閃爍。

### 電子禁制啟動系統

電子禁制啟動系統能避免您的 McLaren 汽車被其他人啟動。

當車輛偵測判定遙控鑰匙不在車內時，就會自動讓車輛無法發動。

等再次偵測到遙控鑰匙在車內後，就會恢復正常授權。

**i** 注意：禁制啟動只會發生在引擎未運轉時。

## 上路行駛前 防盜警報系統

### 拖吊保護

拖吊保護是避免竊賊利用半懸空拖曳或整車吊起的方式竊車。

當車輛被抬高或傾斜時就會觸發警報。

拖吊保護會在車輛上鎖後 30 秒鐘啟用，同時會在車輛解鎖後解除。

### 解除拖吊保護



1. 要解除拖吊保護警報，請將點火開關關閉，然後開啟駕駛座車門並按下駕駛座車門後端表面上的按鈕。開關內的指示燈會亮起，表示已經解除拖吊保護警報。

**i** 注意：在點火開關開啟的情況下，無法解除拖吊保護功能。

2. 關上駕駛座車門然後將車輛上鎖 (使用免持鑰匙系統或遙控鑰匙)。拖吊保護會維持解除狀態，直到您將車輛解鎖為止。

### 車內監控感知器

若您的汽車已上鎖但偵測到車內有動靜，例如有人擊破車窗或從開啟的車窗進入車內時，就會觸發警報。

車內監控感知器會在車輛上鎖後 30 秒鐘啟用，同時會在車輛解鎖後解除。

**i** 注意：為了避免誤觸警報，離開車輛時請將伸縮式車頂 (僅限 Spider) 和車窗關上，同時不要在車內吊掛任何物品。

### 解除車內監控感知器



## 上路行駛前 防盜警報系統



1. 若要解除車內監控感知器，請將點火開關關閉，然後開啟駕駛座車門並按下駕駛座車門後端上的按鈕。開關內的指示燈會亮起，表示已經解除車內監控感知器。

 注意：在點火開關開啟的情況下無法解除車內監控感知器。

2. 關上駕駛座車門然後將車輛上鎖 (使用免持鑰匙系統或遙控鑰匙)。車內監控感知器會維持解除狀態，直到您將車輛解鎖為止。

## 上路行駛前 座椅

### 安全

-  **警告：**請在車輛靜止狀態下調整駕駛座椅。您有可能會因為座椅移動而無法注意路況，或者無法控制車輛。有可能會因此而發生意外事故。
-  **警告：**遙控鑰匙不必在車內也能移動座椅。請勿單獨將孩童留在車內，若座椅意外移動有可能會令孩童受傷。
-  **警告：**座椅移動時請確認不會有人被夾住。為了降低發生意外事故時受傷的危險，請遵守以下要點：
  - 車內乘客都必須將座椅調整至能夠正確繫妥安全帶，同時又儘量遠離前座氣囊的位置。駕駛座椅的位置必須能讓駕駛安全的駕馭車輛。駕駛座椅至踏板的距離必須讓駕駛可將踏板完全踩到底。駕駛的胸部與氣囊護蓋之間的距離必須超過 25 公分 (10 英吋) 以上。駕駛握住方向盤時手臂必須能夠微彎。
  - 車內乘客務必隨時正確繫妥安全帶。
  - 將乘客座椅盡量調整至舒適的最後方位置。

### 手動座椅

#### 座椅前後手動調整



將拉桿拉起，將座椅移動至理想的位置後放開拉桿，將座椅固定。

 **警告：**上路行駛前請先確認座椅已經確實鎖定。

 **注意：**請確認腳踏區、座椅後方、下方或兩側都沒有行李等物品。否則可能會使座椅損壞。

#### 椅背傾斜手動調整

 **警告：**為了將受傷的危險降至最低，請儘量將椅背調整至接近垂直。

 **注意：**請勿將椅背傾斜至會反覆與後艙壁接觸的程度，否則長時間下來有可能會受損。



將拉桿拉起，將椅背移動至理想的位置後放開拉桿。

## 上路行駛前 座椅

### 手動座椅高度調整



將開關往上或往下按，直到調整至理想的座椅高度為止。

**i** 注意：只有駕駛座椅有高度調整功能。

### 賽車座椅

#### 座椅向前與向後調整



**i** 注意：僅能向前與向後調整座椅位置。

欲調整座椅，請拉起拉桿並將座椅滑動至理想位置，請確保您能舒適地觸及所有踏板，也能夠完整移動踏板。

**!** 警告：上路行駛前請先確認座椅已經確實鎖定。

**i** 注意：請確保腳踏區和座椅旁邊沒有行李等物品，否則可能會造成座椅損壞或無法全面調整。

### 座椅高度和傾斜調整

請與您的 McLaren 經銷商聯繫，取得座椅高度和傾斜調整的相關資訊。

**!** 警告：座椅高度調整相關作業只能交由您的 McLaren 經銷商來處理。

## 上路行駛前 座椅

### 電動座椅

#### 電動座椅調整

座椅調整開關位於座椅底座的側邊，當車輛處於 Awake (待命) 模式時可供使用，請參閱車輛電源狀態, 頁 2.02。

**i** 注意：請確認腳踏區、座椅後方、下方或兩側都沒有行李等物品，否則有可能會使座椅損壞。

#### 向前與向後調整

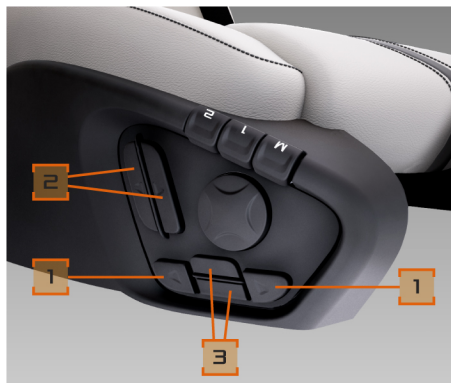

按下開關(1)，直到調整至理想的座椅位置為止。

#### 椅背傾斜電動調整

**!** 警告：為了將受傷的危險降至最低，請儘量將椅背調整至接近垂直。

**i** 注意：將椅背傾斜時，座椅底座會依據與後艙壁的相對位置自動往前移動。若在椅背完全傾斜時將座椅底座往後移動，椅背就會自動升起，以避免與後艙壁接觸。

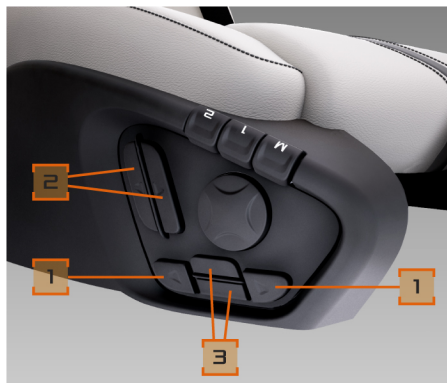

按下開關(2)，直到調整至理想的椅背位置為止。

**!** 警告：請確認乘客座椅底下沒有任何物品，否則乘客分類辨識系統有可能無法發揮正常作用。

#### 電動座椅高度調整

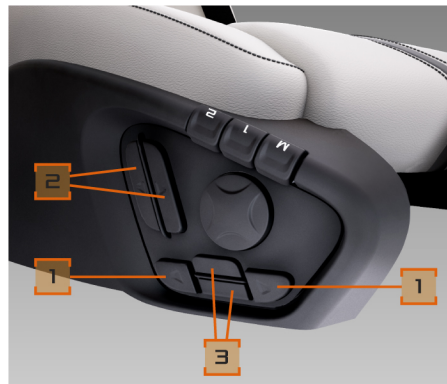

按下開關(3)，直到調整至理想的座椅高度為止。



## 上路行駛前 座椅

### 電動座椅腰部支撐調整

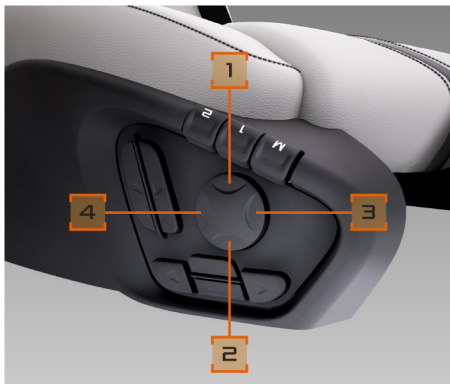

按下 (1) 可提高腰部支撐的位置，或按下 (2) 降低。

按下 (3) 將腰部支撐充氣，或按 (4) 洩氣。

### 儲存記憶位置

最多可針對兩位駕駛儲存專屬的座椅、車外後視鏡和方向盤位置。

- i** 注意：只有使用駕駛座的記憶按鈕，才能儲存或叫出車外後視鏡和方向盤位置。
- i** 注意：只有配備電動方向機柱時，才能儲存或叫出方向盤位置。

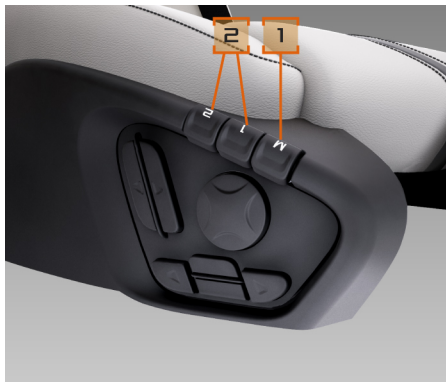

將座椅、後視鏡和方向盤調整至理想位置，請參閱電動方向盤調整, 頁 1.27、車外後視鏡, 頁 1.34。

按住記憶設定按鈕 (1)，並且同時按下其中一個記憶位置按鈕 (2) 即可儲存設定。

### 叫出記憶位置

**⚠ 警告：唯有在車輛靜止時，才能叫出座椅、後視鏡和方向盤位置。您有可能會無法專心注意路況。這可能會導致車輛失控而發生意外事故。**

- i** 注意：只有使用駕駛座的記憶按鈕，才能儲存或叫出車外後視鏡和方向盤位置。
- i** 注意：只有配備電動方向機柱時，才能儲存或叫出方向盤位置。

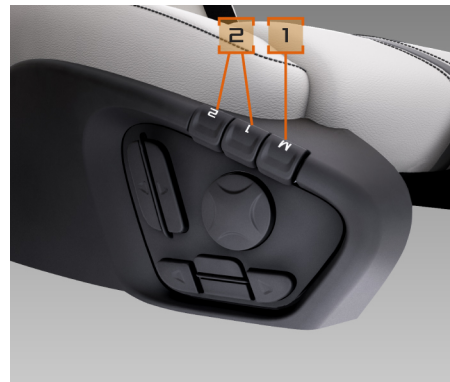

按住儲存所需設定的按鈕 (2)，直到座椅、車外後視鏡和方向盤完成調整為止。

### 便利進出

**⚠ 警告：座椅移動時請確認不會有人被夾住。**

便利進出功能啟用時，當您關閉引擎並且開啟駕駛座車門之際，駕駛座椅就會移動至最後方和最低位置，方向盤則會向內移動至其最高位置。

此功能可讓您下車更方便。如要開啟或關閉此功能，請參閱便利進出功能, 頁 4.15。

- i** 注意：只有配備電動方向機柱時，方向盤才會改變位置。

## 上路行駛前 座椅

### 便利進出

進入車內後，您可以使用方向機柱左側的控制桿，讓駕駛座椅和方向盤回復至最近調整的位置。

**i** 注意：只有配備電動方向機柱時，方向盤才會改變位置。

此功能只會於收摺式駕駛顯示幕(收摺式駕駛顯示幕)出現Comfort Entry available Pull left stalk to activate Press OK to cancel(可使用便利進出功能，請拉動左側控制桿啟動，或按下『OK』(確定)取消)時使用。

車輛必須處於點火開關關閉、駕駛座車門關上且便利進出功能啟用的 Awake (待命) 狀態。

1. 將控制桿朝您的方向拉動，就能啟用便利進出功能。
2. 若您想要取消此項功能，請操作控制桿或開啟駕駛座車門。收摺式駕駛顯示幕(收摺式駕駛顯示幕)上會出現Comfort Entry returning Operate stalk or open door to abort(便利進出功能復原中，請操作控制桿或開啟車門以結束)訊息。

**i** 注意：此功能只會將座椅和方向盤復原至您使用便利進出功能前的位置。並不會使用任何記憶位置，除非先前的位置就是其中一組已儲存的記憶位置。

3. 若在使用控制桿之前有手動調整過座椅或方向盤，此功能就會取消，直到下一次使用便利進出功能時才會恢復。

**i** 注意：座椅正在復原時，啟動引擎、按下座椅或方向機柱開關或操作方向機柱左側的控制桿，就會取消便利進出功能。

4. 若便利進出功能取消，就無法利用此功能將座椅和方向盤復原至先前的位置。收摺式駕駛顯示幕(收摺式駕駛顯示幕)上的訊息會消失，控制桿也會切換回正常的使用功能。此功能會在下一次使用便利進出功能時再度恢復作用。
5. 將座椅和方向盤復原至先前位置後，收摺式駕駛顯示幕(收摺式駕駛顯示幕)上的訊息就會消失，同時會發出警示音，確認此程序已完成。

### 加熱座椅

加熱座椅功能可使用中央資訊娛樂觸控螢幕(中央資訊娛樂觸控螢幕)上的空調控制顯示幕進行存取。請參閱加熱座椅, 頁 5.09。

**i** 注意：引擎運轉時，才能使用加熱座椅功能。

## 上路行駛前 方向盤及方向機柱

### 手動方向盤調整

**警告：** 僅限於車輛靜止狀態下調整方向盤位置。您有可能會無法專心注意路況。並且有可能會因此而失控或發生意外事故。

方向盤的高度和深度均可調整。

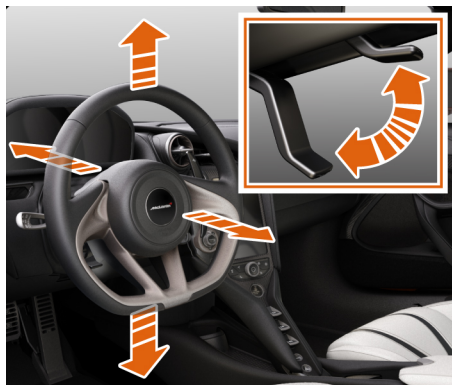

將控制桿(醒目標示處)往下推，然後按照以下標準調整方向盤：

- 雙手握住方向盤時手臂必須能夠微彎。
- 可以自由移動雙腳。
- 能夠輕鬆判讀 收摺式駕駛顯示幕 上的所有資訊。

將控制桿往上拉起以便固定方向盤。上路行駛前請先確認控制桿已經確實鎖定。

### 電動方向盤調整

**警告：** 僅限於車輛靜止狀態下調整方向盤位置。您有可能會無法專心注意路況。並且有可能會因此而失控或發生意外事故。

當車輛處於Awake (待命)模式時，可使用機柱控制開關來調整方向盤高度和深度的位置，請參閱車輛電源狀態，頁 2.02。

機柱控制開關位於方向機柱左側。



1. 高度：提高
2. 高度：降低
3. 深度：遠離
4. 深度：朝向

## 上路行駛前

### 方向盤及方向機柱

朝方向 1 與 2 移動機柱控制開關可調整方向盤的高度，可升起或降下方向盤的位置。

朝方向 3 與 4 移動機柱控制開關可調整方向盤的深度，將方向盤移得更近或更遠。

 注意：機柱控制開關一次只能朝一個方向調整方向盤。

使用機柱控制開關來調整方向盤位置，以便：

- 雙手握住方向盤時手臂必須能夠微彎。
- 可以自由移動雙腳。
- 能夠輕鬆判讀收摺式駕駛顯示幕上的所有資訊。

#### 自動方向盤調整

如果車輛配備電動座椅，則會在儲存座椅和後視鏡位置時儲存電動方向盤位置。請參閱儲存記憶位置, 頁 1.25。

 **警告：當方向盤移動時，請將您的雙手確實離開方向盤和機柱。**

 注意：如果操作機柱控制開關，可能會取消任何自動移動。

#### 便利進出功能

啟用便利進出功能時，如果引擎關閉且駕駛座車門開啟，方向盤和機柱就會移動至最內側（遠離駕駛）及其最高位置。

如要開啟或關閉此功能，請參閱便利進出功能, 頁 4.15。

您可以使用方向機柱左側的控制桿，讓方向盤和機柱回復至最近調整的位置。請參閱儲存記憶位置, 頁 1.25。

 **警告：當方向盤移動時，請將您的雙手確實離開方向盤和機柱。**

 注意：如果操作機柱控制開關，可能會取消任何自動移動。

#### 喇叭

按壓方向盤中央部位即可操作喇叭。

 注意：點火開關關閉時，仍可操作喇叭。

# 上路行駛前 乘客安全

## 安全帶

安全帶是限制車內乘客承受撞擊力道的最佳辦法，可將車內衝擊力道和頸部扭傷降至最低。

**警告：** 安全帶未繫上、未正確繫妥或是未完全扣入安全帶扣中，都將無法發揮其正常功用。為避免受傷，請務必確認車上乘客有正確繫妥安全帶。

確認安全帶：

- 儘量橫跨較低位置的髖骨部位，例如跨過髖關節而不是腹部位置。
- 服貼繫上。
- 沒有扭結。
- 越過肩膀中央。
- 平坦地越過頸部和肩膀之間的鎖骨中點。
- 將肩部安全帶大向上拉，使其確實服貼於髖骨部位。

若有乘客使用安全帶，請勿利用安全帶固定任何物品。

避免穿著厚重的衣物。

請勿讓安全帶越過邊緣尖銳或者易碎的物品，尤其是當這些物品是在您的衣物上或衣物中時。安全帶有可能會因此受損，而您可能因此受傷。

每一組安全帶只能供一位乘客使用。

請勿讓孩童乘坐於另一名乘客的大腿上。

**警告：** 孕婦同樣要繫上安全帶，以確保自身與胎兒的安全。請將安全帶越過臀部，置於腹部下方，並將肩帶調整至胸部之間及腹部旁。請確認安全帶沒有過鬆或扭結。

**警告：** 只有在座椅椅背接近垂直位置且乘客坐姿正確的情況下，安全帶才能提供預期的保護作用。

**警告：** 若安全帶或固定扣太髒或損壞，安全帶也將無法發揮正常作用。請確認安全帶插片有確實插入帶扣中。請定期檢查安全帶，確認無任何損壞，或是繞過尖銳邊緣，也沒有糾纏在一起。否則安全帶有可能會在意外事故中撕裂，而導致乘客受傷。若安全帶已經有受損或是曾經承受過重大負荷，請檢查安全帶。安全帶相關作業只能交由您的 McLaren 經銷商來處理。

## 配繫安全帶



1. 請確認您的坐姿舒適正確，並且可輕鬆操作各控制介面。
2. 抓住安全帶插片然後將安全帶拉過身體，確認安全帶平坦地越過頸部和肩膀之間的鎖骨中點，同時越過胸部和髖骨。
3. 安全帶位置調整妥當後，將插片插入帶扣中壓緊，直到您聽見一聲扣住的聲響。嘗試將插片從帶扣中拉出，藉此檢查是否已完全扣住。

# 上路行駛前 乘客安全

## 安全帶自動束緊裝置

安全帶配備自動束緊裝置。配備安全帶自動束緊裝置的安全帶發生意外事故時，安全帶自動束緊裝置會對安全帶施加張力，讓安全帶往乘客方向拉緊。

 **警告：乘客座無人乘坐時，請勿將安全帶插片插入乘客座安全帶扣中。發生意外事故時，可能會觸發安全帶自動束緊裝置。**

 **警告：安全帶自動束緊裝置並無法修正錯誤的坐姿或不正確的安全帶配繫方式。安全帶自動束緊裝置不會將乘客往椅背拉緊。**

若安全帶插片有確實插入帶扣中，在發生前方撞擊或後方追撞意外事故，以及車輛急遽減速或加速時，安全帶自動束緊裝置就會自動運作。

若安全帶自動束緊裝置運作，會聽見一個聲響，同時釋放出少量煙塵，另外輔助防護系統警示燈也會亮起。

 **警告：裝置一旦運作(或您不確定裝置是否運作)，請勿駕駛車輛。請立即與最近的McLaren 經銷商聯絡。**

## 安全帶張力限制器

配備安全帶張力限制器的安全帶。其張力限制器是與前方氣囊搭配，會逐漸釋放安全帶在撞擊時所產生的張力，可減輕作用在乘客身上的應力。

## 安全帶警示燈

 收摺式駕駛顯示幕(收摺式駕駛顯示幕)上的安全帶警示燈以及警示聲響的作用，是提醒車內乘客繫上安全帶。當駕駛及車內乘客繫上安全帶後，安全帶警示燈就會熄滅，警示聲響也會消失。

## 輔助防護系統 (SRS)

### 氣囊系統

您的 McLaren 汽車配備有以下氣囊：

- 方向盤內的駕駛座前方氣囊
- 儀錶板上半部區域內的乘客座前方氣囊
- 兩側車門內的側邊頭部氣囊

 **警告：方向盤、乘客座氣囊護蓋以及車門飾板不能被擋住，如此氣囊才能正常運作。**

 **警告：氣囊並不能取代安全帶的正確配繫，氣囊的作用是提升安全帶所提供的乘員保護效果。**

 **警告：為了降低發生意外事故時受傷的危險，請遵守以下要點：**

- 駕駛的胸部與氣囊護蓋之間的距離，必須超過 25 公分 (10 英吋) 以上。
- 車輛行駛時，請勿將身體往儀錶板靠近。
- 請勿將腳翹在儀錶板上。
- 只能握住方向盤的外緣。若您握住方向盤的內緣，當氣囊觸發時，您有可能會因此而受傷。
- 車內乘客絕對不能倚靠在車門內側上。
- 請確保車內乘客與氣囊觸發區域之間沒有擺放任何物品。
- 由於氣囊觸發的速度非常快，有可能會因為氣囊充氣而導致受傷。

## 上路行駛前 乘客安全

### 氣囊更換

**警告：** McLaren 建議您每 15 年更換新的氣囊，以避免因為組件壽命而使氣囊無法正常觸發。

### 氣囊系統改裝

若因為個人殘疾因素而有修改氣囊系統的需求，請與最近的 McLaren 經銷商聯繫。關於 McLaren 經銷商的詳細資訊，請參閱您的保養和保固手冊。

### 前方氣囊

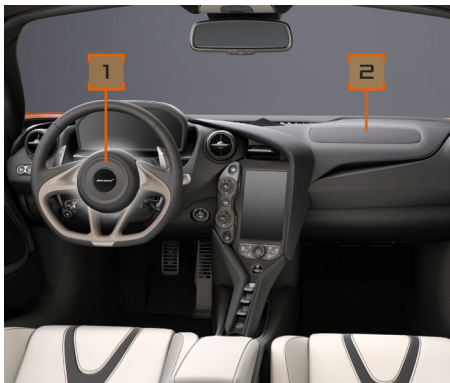

駕駛座前方氣囊 (1) 會從方向盤正面觸發，而乘客座前方氣囊 (2) 則是從儀錶板前方及上方觸發。

當系統偵測到氣囊能夠為車內乘客的頭部和胸部提供額外的保護時，就會觸發氣囊。

**i** 注意：乘客分類辨識系統 - 乘客座, 頁 1.31  
乘客座前方氣囊只會在車頂控制台上的 PASSENGER AIR BAG OFF (乘客座氣囊解除) 警示燈未亮起時觸發，請參閱。

### 側邊頭部氣囊

**警告：** 為了降低乘客在側邊頭部氣囊觸發時受傷的危險，請確保：

- 車內乘客與氣囊觸發區域之間沒有擺放任何物品。
- 車門上沒有固定任何配件。
- 衣物口袋內沒有任何重物或尖銳物品。
- 車內乘客絕對不能倚靠在車門內側上。



側邊頭部氣囊位於兩側車門飾板的上半部區域。當系統判定發生側邊撞擊，氣囊可以為車內該側乘客的頭部提供額外保護時，就會觸發氣囊。

**i** 注意：乘客座側邊頭部氣囊只有在乘客座椅有人乘坐時才會觸發。

### 乘客分類辨識系統 - 乘客座

此系統能利用安裝在座椅底座的測重墊以及安全帶帶扣是否扣上來判斷乘客座椅是否有人乘坐。當乘客的座位空著時，系統將停用乘客的前安全氣囊。

## 上路行駛前 乘客安全



氣囊的狀態會透過車頂控制台上的乘客座氣囊解除警示燈加以表示。

點火開關開啟時，乘客座氣囊解除警示燈會亮起 5 秒鐘，然後熄滅。

若乘客座無人乘坐，警示燈會維持亮起。

**i** 注意：除非乘客座有人乘坐，否則乘客座氣囊解除警示燈會持續亮起。

若乘客座氣囊解除警示燈亮起，代表乘客座前方氣囊不會運作。即使乘客座氣囊解除警示燈亮起，乘客座側邊頭部氣囊以及安全帶自動束緊裝置仍舊會運作。

**⚠** 警告：為了確保乘客分類辨識系統正確運作，McLaren 建議不要在座椅底下放置任何物品。McLaren 同時建議不要擺放額外的材質；例如：毯子、椅墊，或者是市售的椅套、加熱墊或按摩墊等配備。這些物品有可能會嚴重影響乘客分類辨識系統的運作。McLaren 建議您不要使用椅套、加熱墊以及按摩墊等此類市售配備。

**⚠** 警告：請勿將已啟用，或者連接至 12 V 配件插座的電子裝置放在乘客座上。這些裝置有可能會影響乘客分類辨識系統的運作。

**⚠** 警告：若有任何液體（包括雨水）灑在乘客座上，可能會對乘客分類辨識系統造成影響。若座椅無人乘坐時乘客座氣囊解除警示燈仍未亮起，請勿讓任何人乘坐該座位。請您儘早與最近的 McLaren 授權經銷商聯繫。

**⚠** 警告：請勿在乘客座椅上放置尖銳物品。若刺穿椅墊，有可能會使乘客分類辨識系統損壞。

### 氣囊觸發

發生碰撞事故時，輔助防護系統會觸發氣囊來保護車內乘客。此系統會依據撞擊的嚴重程度控制觸發的氣囊數量以及將氣囊部分充氣或完全充氣，以為車內乘客提供最佳保護效果。

這套系統運用數個感測器，能迅速評估撞擊的嚴重程度和車內乘客數量。當系統獲得這些關鍵資訊後，就會在撞擊區域觸發所需的氣囊並且調節其充氣壓力，以確保乘客安全。

發生意外事故後，氣囊幾乎會在充氣過程結束後立即洩氣。用於將氣囊充氣的氣體會透過氣囊內的通風孔排出，此設計有助於減少乘客因撞擊而遭受的重大傷害。

氣囊能夠讓車內乘客的身體移動速度減緩並且限制移動量，降低身體所承受的衝擊，但不能取代正確配繫的安全帶。

**⚠** 警告：若氣囊觸發，會聽見一個聲響，同時釋放出少量細微煙塵。此噪音並不會對您的聽力造成影響，而粉塵也不會對健康產生危害，同時也不是起火的現象。對於有氣喘或其他呼吸道問題的乘客，此粉塵有可能會導致短暫的呼吸困難現象。為了避免呼吸困難，請儘快離開車輛或是開啟車窗。

**⚠** 警告：氣囊觸發後，氣囊本體可能會產生高溫，請勿碰觸。請交由 McLaren 經銷商更換氣囊。

### 不在適當位置 (OOP)

您 McLaren 汽車上的氣囊系統有針對乘客不在適當位置 (OOP) 時的正確運作加以測試。若乘客在遭遇導致氣囊觸發的碰撞事故時以不當方式坐在乘客座椅上，有可能會發生不在適當位置 (OOP) 的情況。

### 輔助防護系統 (SRS) 警示燈

**🚗** 當點火開關開啟且引擎運轉時，輔助防護系統會定期執行自我測試。



## 上路行駛前 乘客安全

當您開啟點火開關時，收摺式駕駛顯示幕 (收摺式駕駛顯示幕) 內的警示燈會亮起，並且在引擎啟動後 5 秒鐘熄滅。

-  **警告：若是發生下列任何情況，請立即與您的 McLaren 經銷商聯絡：**
- 當您開啟點火開關時，警示燈未亮起
  - 引擎運轉後，警示燈沒有在 5 秒鐘後熄滅
  - 引擎啟動後，警示燈再度亮起

### 安全配備

若您不幸發生意外事故，則會出現以下動作來協助您以及救援單位：

- 車門將會解鎖
- 危險警示燈將會開啟
- 車內照明會開啟

在某些情況下，燃油系統也會切斷。

### 孩童乘客

-  **警告：根據需求規定，前座不得搭載嬰幼兒及孩童。乘客座的警告標籤會提醒您此事項。**



## 上路行駛前 後視鏡

### 安全

 警告：上路行駛前，請先將後視鏡調整至擁有最佳後方道路視野和交通路況的位置。

### 車內後視鏡



按下後視鏡底部的開關 (2)，可啟用或停用車內後視鏡的自動明暗功能。啟用自動明暗功能時，指示燈 (1) 會亮起。

啟動後，當照明感測器 (3) 偵測到明亮的光線時，車內後視鏡將會自動變暗。

排入倒檔或周圍光線強度很高時，自動明暗功能就會關閉。

### 車外後視鏡

 警告：某些市場的車外後視鏡配備的是曲面鏡。這類鏡面可以放大視野範圍，但是會使影像縮小。也就是說物體實際距離會比您所看到的還要近。  
為了避免誤判後車距離以及可能發生的意外事故，在變換行車方向之前，請先確認車輛的實際車距。

車外後視鏡控制介面位於方向盤和中控台之間的儀錶板位置上。

### 調整後視鏡

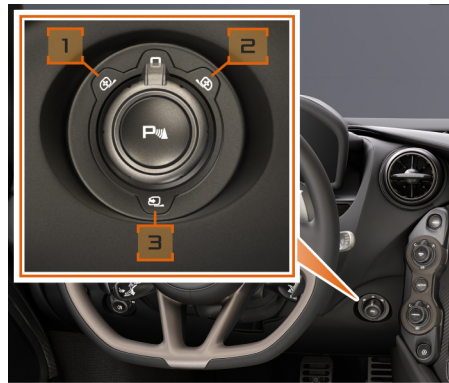

1. 開啟點火開關。

## 上路行駛前 後視鏡

2. 將控制鈕向左轉 (1)，以調整左側後視鏡，或是向右轉 (2)，以調整右側後視鏡。
3. 將控制鈕往上下左右方向移動，以將後視鏡調整至理想位置。

### 車外後視鏡收摺

1. 開啟點火開關。
2. 將控制鈕轉動至位置 (3)，以收摺後視鏡。
3. 要將後視鏡展開，請將控制鈕轉離位置(3)。



注意：若開關維持在位置 (3)，後視鏡維持收摺，直到開關轉離為止。

### 車外後視鏡自動收摺

車外後視鏡可以設定為車輛上鎖後自動收摺。至於展開則是在車門開啟時，而不是車輛解鎖時。請參閱Automatic mirror folding (後視鏡自動收摺), 頁 4.16。

### 倒車時的後視鏡角度下移

車外後視鏡可以設定為倒車時角度下移。如此便能提供車輛後方的路面視野。請參閱倒車後視鏡角度下移, 頁 4.15。

### 加熱後視鏡

當引擎運轉且已加熱的後擋風玻璃作用中時，就會替車外後視鏡加熱。另外當氣溫低於 5°C (41°F) 時也會加熱。

# 上路行駛前 照明

## 車外照明

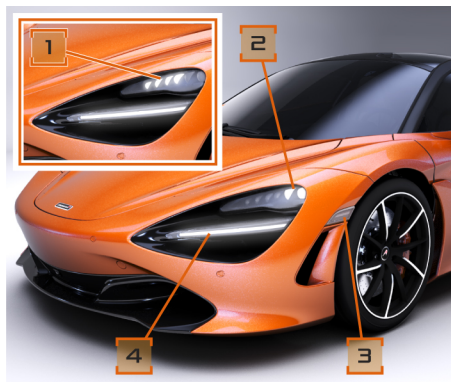

1. 頭燈遠光燈
2. 頭燈近光燈
3. 側邊方向燈
4. 方向燈 / 日間行車燈 / 側燈

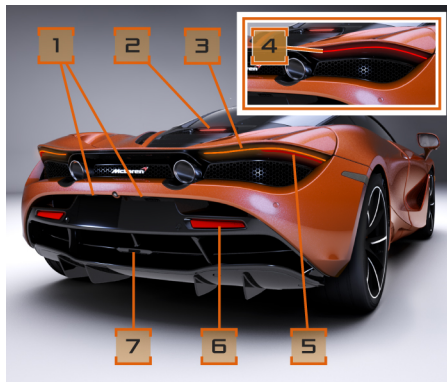

Coupe 車款

1. 牌照燈
2. 第三煞車燈
3. 方向燈
4. 尾燈
5. 煞車燈
6. 反光片
7. 倒車燈及後霧燈

**i** 注意：額外的第三煞車燈位於空氣煞車底面，當在下壓力或重踩煞車位置啟用空氣煞車時即可看到。

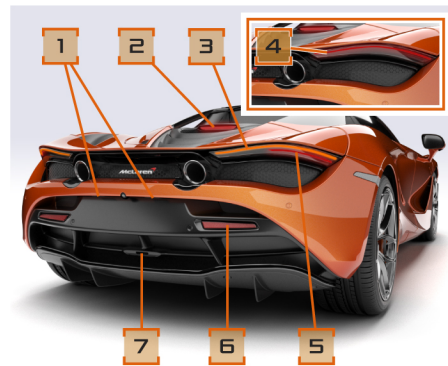

Spider 車款

1. 牌照燈
2. 第三煞車燈
3. 方向燈
4. 尾燈
5. 煞車燈
6. 反光片
7. 倒車燈及後霧燈

**i** 注意：額外的第三煞車燈位於空氣煞車底面，當在下壓力或重踩煞車位置啟用空氣煞車時即可看到。

## 上路行駛前 照明

### 車燈開關

**警告：**起霧時車燈並不會自動開啟。  
自動照明控制僅為輔助功能，您必須負責車輛的照明控制。

車燈開關位於方向盤和駕駛座車門之間的儀錶板上，同時具有以下位置。

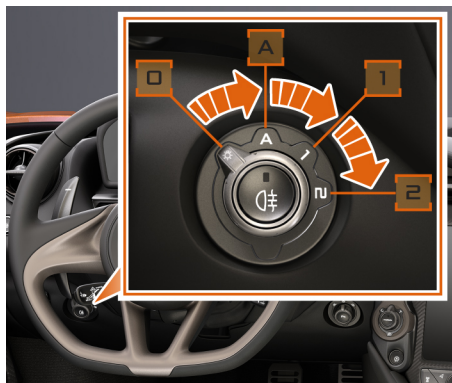

在位置 (0) 時，日間行車燈和尾燈外的所有車燈都會關閉。

將控制鈕轉動至位置 (A)，以啟用自動照明控制。

將控制鈕轉動至位置 (1) 以啟用側燈；轉至位置 (2) 以啟用頭燈。收摺式駕駛顯示幕上的側燈警示燈會亮起。

### 自動照明控制

當周圍光線減弱至預設強度以下時，側燈和頭燈近光燈會自動開啟。

若要啟用自動照明控制功能，請將車燈開關轉至位置 (A)。

**i** 注意：若車輛在車燈開關位於位置 (A) 的時候偵測到雨水，無論周圍光線強度如何，都會自動開啟頭燈近光燈。

**i** 注意：當車燈開關位於位置 (A) 且後霧燈開啟時，不論周圍光線的狀況為何，都會開啟頭燈近光燈。當後霧燈關閉時，頭燈近光燈也會依周圍光線的狀況關閉。

### 側燈

側燈及日間行車燈是由發光二極體所組成的綜合燈組，位於頭燈下方。側燈的運作亮度比日間行車燈來得小，請參閱日間行車燈，頁 1.38。

當車燈開關轉至位置 (1) 時，側燈、尾燈及牌照燈都會亮起。

 收摺式駕駛顯示幕上的側燈通知燈會亮起。

**i** 注意：如果周圍光線減弱至預設亮度以下，頭燈近光燈也會自動開啟。

### 頭燈近光燈

要開啟頭燈，請將車燈開關轉至 (2)。

 收摺式駕駛顯示幕上的近光燈通知燈會亮起。

**i** 注意：無論是在道路左側或右側駕駛，您的 McLaren 均會套用相同的頭燈近光燈設定。

## 上路行駛前 照明

### 頭燈遠光燈



要切換至遠光燈，請將控制桿往您的反方向推離。

 收摺式駕駛顯示幕 (收摺式駕駛顯示幕) 內的頭燈遠光燈通知燈會亮起。

將控制桿往您的方向拉回，就能切換回近光燈。

### 頭燈閃爍

將控制桿朝您的方向拉到到底。

只要持續拉住控制桿，頭燈遠光燈就會持續開啟。

 收摺式駕駛顯示幕 (收摺式駕駛顯示幕) 內的頭燈遠光燈通知燈會亮起。

### 頭燈

#### 靜態主動式轉向頭燈



若頭燈開啟，Static Adaptive Headlamps (靜態主動式轉向頭燈) (靜態主動式轉向頭燈) 會在過彎時調整頭燈，在行進方向提供更好的照明。

#### 高速公路功能照明

Motorway Function (高速公路功能) (高速公路功能照明) 可在車速超過預設閾值時，改善頭燈照明範圍。

### 日間行車燈

您的 McLaren 汽車配備有日間行車燈以及尾燈，即使所有車燈均關閉，當點火開關開啟後，日間行車燈仍會自動亮起。側燈及日間行車燈是由發光二極體所組成的綜合燈組，位於頭燈下方。日間行車燈的運作亮度比側燈來得高。

## 上路行駛前 照明

### 後霧燈

 **警告：**起霧時車燈並不會自動開啟。

 **注意：**後霧燈只有當照明開關在位置 (A) 或 (2) 時才能操作。

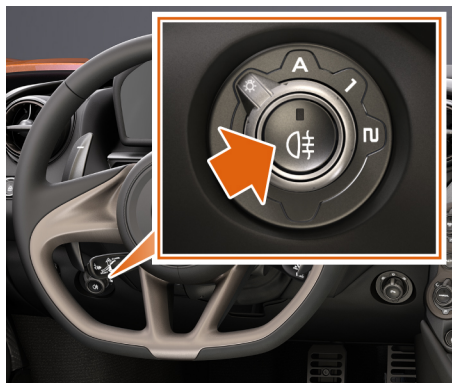

按下車燈開關中央的後霧燈按鈕。

 收摺式駕駛顯示幕 (收摺式駕駛顯示幕) 上的後霧燈通知燈以及開關內的指示燈都會亮起。

 **注意：**開啟位置 (A) 的車燈開關及開啟後霧燈時，不論周圍光線的狀況為何，都會開啟頭燈近光燈。關閉後霧燈時，頭燈近光燈也會依周圍光線的狀況關閉。

### 方向燈

有關照明的詳細資訊，請參閱車燈開關，頁 1.37。

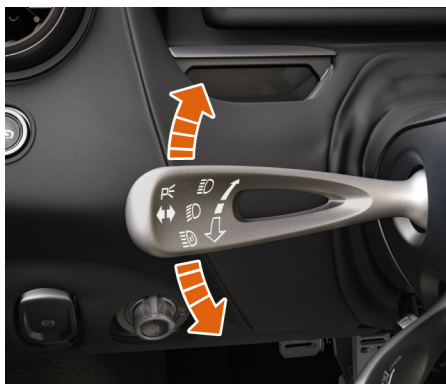

將方向燈/遠光燈控制桿往下推 (1)，即可開啟左側方向燈。

將方向燈/遠光燈控制桿往上推 (2)，即可開啟右側方向燈。

 收摺式駕駛顯示幕 (收摺式駕駛顯示幕) 上的通知燈也會同步閃爍。

當方向盤回正時，控制桿就會返回原來位置。

#### 方向燈 - 變換車道

在高速公路上變換車道時，請撥動方向燈 / 遠光燈控制桿，直到有感覺到阻力。該側方向燈就會閃爍三次。

## 上路行駛前 照明

### 危險警示燈

即使點火開關未開啟，危險警示燈仍可運作。基於安全考量，當氣囊觸發時，危險警示燈就會自動開啟。

#### 操作危險警示燈



1. 按下危險警示燈按鈕。
2. 全車方向燈以及收摺式駕駛顯示幕 (收摺式駕駛顯示幕) 上的兩側方向燈指示燈都會閃爍。
3. 再按一次危險警示燈按鈕，就能將其關閉。

**i** 注意：若危險警示燈自動開啟，再按一下開關就能將其關閉。

### 緊急警報

緊急警報功能設計為透過發出喇叭聲響以及反覆閃爍方向燈來引起注意。

按住危險警示燈按鈕 3 秒鐘以上，就能開啟緊急警報。

緊急警報運作 60 秒後，喇叭聲會停止，但方向燈會持續閃爍。按住危險警示燈按鈕 3 秒鐘以上，就能重新鳴響喇叭。

要將緊急警報關閉，請按一下危險警示燈按鈕。

### 駐車燈



**i** 注意：點火開關關閉時，才可啟用駐車燈。

1. 若要啟用駐車燈，請將方向燈/遠光燈控制桿往下 (啟用左側) 或往上 (啟用右側) 輕撥，直到感覺到阻力。當車輛上鎖後，該側駐車燈就會亮起。
2. 若要關閉駐車燈，請將方向燈/遠光燈控制桿往下 (關閉左側) 或往上 (關閉右側) 輕撥，直到感覺到阻力。該側駐車燈就會關閉。

**i** 注意：若要啟用兩側的駐車燈，請將方向燈/遠光燈控制桿往下輕撥，然後往上。若要停用，請再次將方向燈/遠光燈控制桿往下輕撥，然後往上。



## 上路行駛前 清洗器及雨刷

### 擋風玻璃雨刷

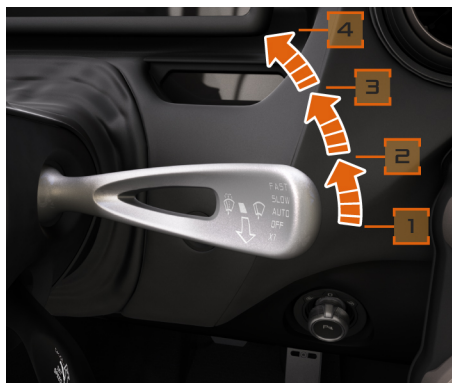

1. 擋風玻璃雨刷關閉
2. 自動雨刷
3. 慢速雨刷
4. 快速雨刷

**i** 注意：晴朗乾燥天候時，請將擋風玻璃雨刷關閉，塵土可能會導致雨刷跳動，進而讓雨刷片或擋風玻璃受損。

### 操作擋風玻璃雨刷

1. 確認點火開關已開啟。
2. 將雨刷控制桿撥至想要的位置。

**i** 注意：若擋風玻璃雨刷已開啟且車輛靜止，擋風玻璃雨刷就會自動切換為間歇刷動模式，直到車輛再次行駛為止。

### 自動雨刷

車內後視鏡後方的擋風玻璃上有一個雨滴感測器，能測量玻璃上的水滴數量並且以最理想的速度運作雨刷。

要選擇此功能，請將雨刷控制桿撥至自動雨刷位置 (2)。

雨刷會刷動一次。刷動的頻率會視擋風玻璃的潮濕程度而定。

請於天候潮濕或下雨時再選擇自動雨刷位置。

要調整雨滴感測器的靈敏度，請參閱雨刷靈敏度，頁 4.18。

### 慢速雨刷

將雨刷控制桿撥至位置 (3)，以啟用慢速雨刷。

將控制桿撥回位置 (1) 將其關閉。

### 快速雨刷

將雨刷控制桿撥至位置 (4)，以啟用快速雨刷。

將控制桿撥回位置 (1) 將其關閉。

### 單次雨刷



1. 要使用慢速單次雨刷功能，請將雨刷控制桿向下推，然後放開。雨刷就會以慢速刷動一次，並且不啟用清洗器。
2. 要使用快速單次雨刷功能，請將雨刷控制桿往下按住。擋風玻璃雨刷就會執行一連串的快速刷動動作，直到您放開控制桿為止。

## 上路行駛前 清洗器及雨刷

### 擋風玻璃清洗 / 刷動



將雨刷控制桿朝您的方向拉。

拉住控制桿時，擋風玻璃清洗器和雨刷一開始會以慢速運作。若拉住控制桿 2 秒鐘以上，雨刷就會以高速運作。

放開控制桿後，雨刷就會完成其動作循環，返回駐停位置。過了一段時間後，雨刷會再運作一次，將擋風玻璃上任何殘留的清洗液刷除。

**i** 注意：清洗器噴頭的位置在出廠時，均已調整至最佳位置，請勿另外調整。若有任何問題，請與您的 McLaren 經銷商聯繫。

### 雨刷駐停位置

除了一般駐停位置之外，還有兩種替代位置。

請確認車輛處於 Locked (鎖定) Sleep (休眠) 或 Awake (待命) 模式。

將雨刷控制桿朝您的方向拉動，每次拉動控制桿時，雨刷就會移動至以下駐停位置：

### 冬季駐停

雨刷會垂直停放以降低在大雪期間損害雨刷臂的風險，並可更輕鬆清除積雪。

### 保養駐停

雨刷會對角停放以利更換雨刷片，請參閱更換雨刷片，頁 6.28。

### 一般駐停

雨刷會沿擋風玻璃底端水平停放。

## 上路行駛前 車高調整

### 車高調整

- i** 注意：如果收摺式駕駛顯示幕(收摺式駕駛顯示幕)中的車高調整圖示顯示為琥珀色，或收摺式駕駛顯示幕(收摺式駕駛顯示幕)上出現車高調整故障訊息，表示系統無法使用。請勿高速行駛，並且儘快與 McLaren 經銷商聯繫。

車高調整系統會提供以下選項：

- 車高調整 - 升高, 頁 1.43
- 車高調整 - 降低, 頁 1.44

車高調整功能讓您可以依據目前的底盤高度，選擇升高或降低車輛。

當行駛車速低於 50 公里 (31 英哩) 時，車輛底盤高度只能提高。行駛車速超過 60 公里 (37 英哩) 後，車輛高度就會自動降低。

- i** 注意：懸吊系統可以長時間維持在完全升高狀態，但是長時間下來，有可能會稍微衰退降低。

若將車輛長時間維持在升高位置，當下次啟動引擎，將車輛回復至正常車輛底盤高度時，有可能會出現系統重設的情形。

若在行駛中使用車高調整功能，有可能會需要稍微調整控制方向盤的感覺，這是正常現象，並不會影響車輛的運作。

- i** 注意：當車高調整功能正在上升或下降時，車輛的操控模式將無法使用。

- i** 注意：若啟用彈射起步模式，就無法使用車高調整功能。
- i** 注意：若啟用Race (賽車) 模式，就無法使用車高調整功能。
- i** 注意：引擎運轉時，才能使用車高調整功能。
- i** 注意：若在節能起動/熄火系統已停止引擎時要求車高調整功能，引擎將會自動重新啟動。

### 車高調整操作



只要引擎正在運轉且車門已關妥，按下方向機柱右側控制桿上的按鈕，即可啟動車高調整功能。

當啟用車高調整時，會聽見一聲確認聲響。

- i** 注意：引擎運轉時，才能使用車高調整功能。
- i** 注意：若在節能起動/熄火系統已停止引擎時要求車高調整功能，引擎將會自動重新啟動。
- i** 注意：當車高調整功能正在上升或下降時，車輛的操控模式將無法使用。
- i** 注意：若啟用彈射起步模式，就無法使用車高調整功能。

### 車高調整 - 升高

**!** 警告：在任何情況下，車高調整功能都不能作為頂舉系統使用。使用車高調整功能檢修車輛的底部可能導致人員嚴重傷亡。

- i** 注意：當車輛位於正常車高狀態時，您將只有升高車輛前方的選項。
- i** 注意：若方向盤操作頻繁，車鼻調整功能將會延遲。
- i** 注意：開車上路行駛前，請務必檢查顯示幕上的車鼻調整圖示。

## 上路行駛前 車高調整



引擎必須先運轉，才能啟用車高調整功能。如要從正常底盤高度升高車輛，請按下方機柱右側控制桿上的按鈕。





 車鼻底盤高度改變會以上升音調聲響確認。Vehicle raising (車輛升高)會出現在收摺式駕駛顯示幕(收摺式駕駛顯示幕)上，且車高調整圖示會閃爍。

若在車輛升高時將引擎關閉，系統就會停止運作，直到引擎重新啟動後，再繼續升高。

若要從升高變為降低，請再次按下方機柱右側控制桿上的按鈕。車輛就會開始降低，收摺式駕駛顯示幕(收摺式駕駛顯示幕)上顯示的資訊，也會確認變更。

當車輛完全升高時，會聽見一聲確認聲響。收摺式駕駛顯示幕(收摺式駕駛顯示幕)會出現Ride height raised (底盤高度升起)訊息，而車輛保持升起狀態時，車高調整圖示也會持續亮起。

### 車高調整 - 降低

-  注意：若要在車輛靜止時降低車輛，引擎必須正在運轉，且駕駛座車門必須完全關閉。
-  注意：車輛升起時，您將只有降低車輛的選項。
-  注意：車輛降低時，請勿以高速行駛。若車輛開始自動降低車高，就會聽見下降音調聲響，同時收摺式駕駛顯示幕(收摺式駕駛顯示幕)也會出現車高調整選單，讓您能控制系統。
-  注意：開車上路前，請務必檢查收摺式駕駛顯示幕(收摺式駕駛顯示幕)上的車高調整圖示。



若要從已升高的底盤高度位置降低車輛，請按下方機柱右側控制桿上的按鈕。

 車輛底盤高度改變會以下降音調聲響確認。Vehicle lowering (車輛降低)會出現在收摺式駕駛顯示幕(收摺式駕駛顯示幕)上，且畫面上的車高調整圖示會閃爍。

若要從降低變為升高，請再次按下方機柱右側控制桿上的按鈕。車輛就會開始升高，收摺式駕駛顯示幕(收摺式駕駛顯示幕)上顯示的資訊，也會確認變更。

當車輛完全降低時，會聽見一聲確認聲響。收摺式駕駛顯示幕(收摺式駕駛顯示幕)會出現Ride height normal (底盤高度正常)訊息，車高調整圖示也會消失。

**McLaren** 



# 駕駛控制介面

<b>啟動和行駛.....</b>	<b>2.02</b>	煞車轉向.....	2.25
車輛電源狀態.....	2.02	電子式煞車預先增壓.....	2.26
開啟點火開關.....	2.03	電子穩定控制 (ESC).....	2.26
各類儀錶和警示燈.....	2.03	空氣煞車.....	2.28
無縫換檔變速箱檔位.....	2.05	胎壓偵測系統 (TPMS).....	2.31
駐車煞車.....	2.06	<b>定速巡航控制.....</b>	<b>2.34</b>
煞車踏板.....	2.07	概覽.....	2.34
引擎啟動 / 熄火.....	2.07	使用定速巡航控制.....	2.34
行駛.....	2.09	取消定速巡航控制.....	2.34
廢氣溫度監測.....	2.10	提高定速巡航控制車速.....	2.35
駐車感知器.....	2.10	降低定速巡航控制車速.....	2.35
後視攝影機 (RVC).....	2.11	恢復已儲存車速.....	2.35
360 駐停輔助.....	2.12	<b>主動式限速系統 (ASL).....</b>	<b>2.36</b>
<b>無縫換檔變速箱.....</b>	<b>2.14</b>	設定車速上限.....	2.36
概覽.....	2.14	取消主動式限速系統 (ASL).....	2.36
檔位.....	2.14	<b>磨合.....</b>	<b>2.37</b>
油門踏板位置.....	2.15	磨合.....	2.37
手排 / 自排模式.....	2.15	一般 / 道路使用.....	2.37
<b>操控和動力傳輸控制.....</b>	<b>2.18</b>	賽道使用.....	2.38
主動動態控制.....	2.18	<b>加油.....</b>	<b>2.39</b>
啟用按鈕.....	2.18	添加燃油.....	2.39
操控控制.....	2.19	建議使用燃油.....	2.40
動力傳輸控制.....	2.20	<b>冬季行駛.....</b>	<b>2.41</b>
彈射起步控制.....	2.22	冬季行駛.....	2.41
<b>行車安全系統.....</b>	<b>2.24</b>		
概要說明.....	2.24		
防鎖死煞車系統 (ABS).....	2.24		
煞車輔助系統.....	2.24		
煞車碟盤排水.....	2.25		
斜坡起步輔助控制.....	2.25		

# 駕駛控制介面

## 啟動和行駛

### 車輛電源狀態

車輛會依據標準，執行以下其中一項狀態。

**i** 注意：除了鎖定狀態以外，引擎在其他狀態下都能發動。若車輛處於Sleep (休眠) 模式，就需要按住START/STOP (起動 / 熄火) 按鈕 2 秒鐘以上。

**i** 注意：若車輛偵測到電瓶電量過低，就會採取Awake (待命) 模式以節省電力。點火開關將無法使用，但是發動模式仍舊可以正常使用。如此一來就能讓引擎發動，以便替電瓶充電。

#### 鎖定

在低電力模式下，車輛會鎖定。

#### 休眠

在低電力模式下，車輛會解鎖。

#### 待命

在車輛處於Sleep (休眠) 模式時開啟車門或按下START/STOP (起動 / 熄火) 按鈕。

收摺式駕駛顯示幕 (收摺式駕駛顯示幕) 會顯示時間、里程表讀數、電瓶狀態和油量錶。

若 60 秒後沒有進一步的動作，車輛就會返回Sleep (休眠) 模式。

### 點火開關

於待命模式時按下 START/STOP (起動 / 熄火) 按鈕。

電動窗和暖氣 / 空調控制介面可操作。收摺式駕駛顯示幕 (收摺式駕駛顯示幕) 選單和 McLaren Infotainment System (MIS) (McLaren 資訊娛樂系統，簡稱 MIS) (McLaren 資訊娛樂系統，簡稱 MIS) 可供瀏覽。

**i** 注意：點火開關開啟沒有時間限制。請注意電瓶電力有可能會耗盡。

### 發動

請參閱引擎啟動 / 熄火，頁 2.07。

### 省電模式

在非常少見的情況下，車輛無法供應足夠的電壓，而會啟動省電模式。

**!** 警告：省電模式作用時，操作空調控制和方向時將以有限效果運作。

**i** 注意：省電模式作用時，收摺式駕駛顯示幕 (收摺式駕駛顯示幕) 上會出現Battery management active - See owner's manual (電瓶監管啟用中 - 請參閱車主手冊) 訊息。

### 駐車天數



當車輛處於Awake (待命) 模式時，收摺式駕駛顯示幕 (收摺式駕駛顯示幕) 上會顯示剩餘的駐車天數數目。其指出電瓶放電前，在引擎未運轉或未連接電瓶充電器的情況下，可駐車的天數。



# 駕駛控制介面

## 啟動和行駛

### 開啟點火開關



1. 請確認遙控鑰匙有在車內。
2. 若要開啟點火開關但不啟動引擎，請按下 START/STOP (起動/熄火) 按鈕，但不要踩下煞車踏板。

**i** 注意：若車輛處於Awake (待命) 模式，則請在放開煞車踏板時按 START/STOP (起動/熄火) 按鈕兩次。

3. 點火開關就會開啟，機油溫度、水溫與油量錶都會運作，同時數個警示燈也會亮起，以執行自我測試。收摺式駕駛顯示幕 (收摺式駕駛顯示幕) 會完全亮起。

### 各類儀錶和警示燈

警示燈號依據其亮起的顏色，可以分成幾個類別。



- 紅色或琥珀色警示燈 - 代表偵測到故障。以紅色燈號表示的故障，其嚴重性比亮琥珀色燈號的故障還要高。
- 藍色或綠色通知燈 - 代表某項系統或功能已開啟且正在運作。

#### 警示燈

	胎壓偵測系統 (TPMS), 頁 2.31
	安全帶警示燈, 頁 1.30
	後霧燈, 頁 1.39
	輔助防護系統 (SRS) 警示燈, 頁 1.32
	電子穩定控制 (ESC), 頁 2.26
	引擎警示燈, 頁 2.09

	防鎖死煞車系統 (ABS) 狀態指示燈, 頁 2.24
	煞車警示燈, 頁 2.07 駐車煞車狀態, 頁 2.06
	低油壓警示燈。若此燈亮起，請於安全的情況下儘速停車，並立即與您的 McLaren 經銷商聯繫。
	引擎冷卻劑高溫警示燈。若此燈亮起，請於安全的情況下儘速停車，並立即與您的 McLaren 經銷商聯繫。
	無電量警示燈。若此燈亮起，請於安全的情況下儘速停車，並立即與您的 McLaren 經銷商聯繫。
	ESC 電子穩定控制系統故障警示燈。若此燈亮起，請在發生故障時，調整您的駕駛方式。請與您的 McLaren 經銷商聯繫。
	低燃油油位警示燈。若此燈亮起，請儘速為您的車輛加油。請參閱添加燃油，頁 2.39

## 駕駛控制介面 啟動和行駛

	一般故障警示燈。當此燈亮起時，收摺式駕駛顯示幕 (收摺式駕駛顯示幕) 上會出現訊息，請於安全情況下儘速停車，並立即與您的 McLaren 經銷商聯繫。
	一般故障警告燈。當此燈亮起時，收摺式駕駛顯示幕 (收摺式駕駛顯示幕) 上會出現訊息，請於安全情況下儘速停車，並立即與您的 McLaren 經銷商聯繫。

### 通知燈

	方向燈, 頁 1.39
	頭燈遠光燈, 頁 1.38
	頭燈近光燈, 頁 1.37
	側燈, 頁 1.37

	方向燈, 頁 1.39
---	-------------

### Folding Driver Display (收摺式駕駛顯示幕) 概覽



1. 轉速錶, 頁 3.02
2. 時速錶, 頁 3.03

### Folding Driver Display (收摺式駕駛顯示幕) - 左側



收摺式駕駛顯示幕 (收摺式駕駛顯示幕) 會為駕駛提供重要資訊，並依所選模式和車輛設定而異。

## 駕駛控制介面 啟動和行駛



利用控制桿來瀏覽選單。

Folding Driver Display (收摺式駕駛顯示幕) - 右側

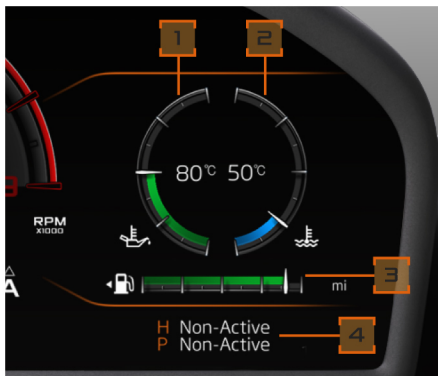

1. 機油溫度, 頁 3.18
2. 水溫, 頁 3.18
3. 燃油油位和續航里程, 頁 3.18
4. 操控控制, 頁 2.19  
動力傳輸控制, 頁 2.20

## 無縫換檔變速箱檔位

變速箱能以自排或手排模式運作。除非駕駛特地選擇手排模式，否則都會維持自排模式，請參閱檔位, 頁 2.14及手排 / 自排模式, 頁 2.15。選用手排模式時，請利用換檔撥片執行換檔，請參閱換檔撥片, 頁 2.17。

## 駕駛控制介面 啟動和行駛

### 駐車煞車

- i** 注意：以下坡方向停在陡坡時，請將前輪往路緣石方向轉。朝上坡方向停在陡坡時，請將前輪往路面方向轉。

### 駐車煞車狀態

**!** 若駐車煞車運作狀態指示燈閃爍，表示駐車煞車未確實運作 / 釋放。要解決此情況，請重新運作 / 釋放駐車煞車。請參閱駐車煞車操作, 頁 2.06。

### 駐車煞車操作



若要排入駐車煞車，請將開關往外拉，收摺式駕駛顯示幕 (收摺式駕駛顯示幕) 內的紅色駐車煞車運作狀態指示燈會亮起。

- i** 注意：您車輛的駐車煞車屬電子式，只需要輕按開關就能運作或釋放駐車煞車。



若要釋放駐車煞車，請踩住煞車踏板，並將駐車煞車開關往內推，收摺式駕駛顯示幕 (收摺式駕駛顯示幕) 內的紅色駐車煞車運作狀態指示燈會熄滅。

**!** 警告：若手動釋放駐車煞車，車輛有可能會開始移動。

- i** 注意：若未手動釋放駐車煞車，當車輛往前行駛時，就會自動釋放；或者在符合以下條件時，排入倒檔行駛後釋放：

- 駕駛座車門已關上
- 駕駛座安全帶已繫上
- i** 注意：若未手動運作駐車煞車，當引擎關閉後，駐車煞車就會自動運作。
- i** 注意：只有在點火開關開啟時，才能釋放駐車煞車。在所有點火開關位置下，都能運作駐車煞車，包含休眠模式也一樣。
- i** 注意：在腳煞車完全失效的情況下，可以在車輛移動時運作駐車煞車，以減慢車速。

## 駕駛控制介面 啟動和行駛

### 煞車踏板

**警告：**請勿在駕駛座的腳踏區內，放置任何物品。請確認腳踏墊或地毯均已確實固定，不會阻礙到踏板。  
若有物品卡在踏板之間，有可能會無法煞車或加速而導致意外事故。

**警告：**煞車系統是由引擎運轉時的伺服機制輔助。引擎關閉時煞車仍有作用，但是必須要施以更大的壓力才能操作。

**警告：**車輛行進時，請勿將腳放在煞車踏板上，因為這樣可能會使煞車過熱，降低效能並且提早磨損。

**警告：**若煞車警示燈在車輛行進當中亮起，請於安全的情況下儘速停車，並立即與您的 McLaren 經銷商聯繫。

### 煞車碟盤及來令片

**警告：**新的煞車來令片需要一段時間磨合。在最初的 1,000 公里 (625 英哩)，請避免需要重踩煞車的情況。

煞車碟盤及來令片的磨損會因駕駛習慣及行車條件而異。

### 煞車警示燈

**警告：**點火開關開啟時，煞車警示燈會亮起以執行系統測試。若煞車警示燈在其他時間亮起，就表示發生故障。請於安全的情況下儘速停車，並立即與您的 McLaren 經銷商聯繫。

### 引擎啟動 / 熄火

**警告：**車輛處於密閉空間時，請勿發動引擎。廢氣中含有毒的一氧化碳。吸入廢氣有可能會導致昏迷或死亡。

**注意：**啟動引擎時，請勿踩踏油門踏板。

#### 啟動引擎

1. 請確認遙控鑰匙有在車內。



2. 踩住煞車踏板，並且按下再放開 START/STOP (起動 / 熄火) 按鈕，引擎就會啟動。
3. 於引擎啟動階段再次按下 START/STOP (起動 / 熄火) 按鈕，就會停止啟動程序。

### 將引擎熄火

1. 踩下煞車踏板。
2. 選擇空檔。



3. 按下 START/STOP (起動 / 熄火) 按鈕。引擎熄火，車輛進入 Awake (待命) 模式，請參閱車輛電源狀態，頁 2.02。電子禁制啟動系統啟用。

**注意：**當引擎停止後，駐車煞車就會自動運作。於開啟駕駛座車門時，將駐車煞車開關在關閉位置按住，就能取消自動運作程序。

## 駕駛控制介面 啟動和行駛

### 節能起動 / 熄火系統

情況允許時，此系統會自動停止引擎，以降低油耗及廢氣排放，並在必要時重新啟動。

請確保符合下列條件，系統才能自動停止引擎：

- 偵測到駕駛在車內
- 自上次停止以來，行駛速度超過每小時 10 公里 (6 英里)
- 引擎處於正常操作溫度
- 車輛電瓶已完全充電
- 空調系統需求不太高
- Comfort Powertrain (舒適動力傳輸) 模式啟用中

### 系統運作



速度極低時，收摺式駕駛顯示幕 (收摺式駕駛顯示幕) 上會出現狀態圖示。

若不符合條件，系統無法使用，圖示就會亮起琥珀色。

若全部條件均符合，且系統可以使用，圖示就會亮起綠色。

在踩下煞車踏板且車輛減速至完全停止後，系統會將引擎自動停止。

收摺式駕駛顯示幕 (收摺式駕駛顯示幕) 上會出現 **ENGINE STOPPED** (引擎停止) 訊息。

放開煞車踏板後，或偵測到引擎必須重新啟動的任何情況下，引擎會自動重新啟動。

**i** 注意：若在引擎停止時排入駐車煞車，放開煞車踏板後，引擎將不會重新啟動。踩下煞車踏板、釋放駐車煞車，然後放開煞車踏板，以啟用自動重新啟動。

**i** 注意：為了維持電氣、空調系統或其他車輛需求，放開煞車踏板之前，引擎可能會自動重新啟動。

### 關閉



按下節能起動 / 熄火系統 OFF (關閉) 按鈕以停止系統。按鈕內的指示燈會亮起，收摺式駕駛顯示幕 (收摺式駕駛顯示幕) 內的狀態指示燈會熄滅。

再次按下按鈕來啟用系統。

## 駕駛控制介面 啟動和行駛

**i** 注意：若在引擎已自動停止時按下節能啟動/熄火系統 OFF (關閉) 按鈕，引擎將會重新啟動。

**i** 注意：點火開關開啟時，系統會預設為啟用，即使先前已關閉。

### 行駛

#### 起步

**!** 警告：行進時請勿將引擎熄火，轉向和腳煞車系統將會失去輔助。您將必須用更大的力道來操作轉向和煞車系統，有可能會因此而失控並導致意外事故。

**i** 注意：在引擎達正常工作溫度前，請勿維持高引擎轉速行駛。

**i** 注意：車速超過每小時 15 公里 (9 英哩) 後，車門將會自動上鎖。自動上鎖功能可透過 Central Display (中央顯示幕) 進行設定，請參閱 Automatic door locking (自動車門上鎖)，頁 4.16。

**i** 注意：在頻繁的停車操作期間，轉向輔助可能感覺稍微較硬。這是正常現象，專門用於保護轉向系統避免過熱。

**i** 注意：天冷時啟動，引擎怠速可能會提高，並在較高轉速下換檔。觸媒轉換器將會更快達到工作溫度，進而降低引擎廢氣排放。

1. 於引擎運轉時，踩住煞車踏板。
2. 選擇前進檔或倒檔，或者操作換檔撥片升檔。詳細資訊請參閱換檔撥片，頁 2.17 和檔位，頁 2.14。
3. 踩住煞車踏板，然後釋放駐車煞車開關。收摺式駕駛顯示幕 (收摺式駕駛顯示幕) 內的紅色狀態指示燈就會熄滅。

**!** 警告：若手動釋放駐車煞車，車輛有可能會開始移動。

**i** 注意：若未手動釋放駐車煞車，當車輛往前行駛時，就會自動釋放；或者在符合以下條件時，排入倒檔行駛後釋放：

- 所有車門均已關妥
- 駕駛座安全帶已繫上

4. 請小心踩下油門踏板。

### 引擎警示燈

**!** 點火開關開啟時，此引擎警示燈會亮起，並且在引擎順利啟動，且無任何故障後熄滅。

若警示燈在行駛途中亮起，表示偵測到引擎監管系統故障，有可能會降低引擎性能輸出。請於安全的情況下儘速停車，並立即與您的 McLaren 經銷商聯繫。

### 緊急模式

當車輛系統偵測到可能導致進一步損害或使系統性能受限的錯誤時，就會自動啟用緊急模式。在此模式下應當謹慎駕駛。請立即與您的 McLaren 經銷商聯繫。

### 省油行駛

遵循以下建議可以提升燃油利用率：

- 從靜止狀態起步時，和緩平順地加速。

## 駕駛控制介面 啟動和行駛

- 於手排模式下，儘量提早升檔以避免高引擎轉速。

**6M** 當升檔能維持最佳省油效能時，變速箱指示燈 (GSI) 就會亮起。

**i** 注意：在某些市場中並未提供，請向您的 McLaren 經銷商洽詢。

- 避免讓引擎重度負載或採用超高轉速。
- 不需要空調時，請將空調系統關閉。
- 避免行駛需要走走停停的路段。
- 確保您的駕駛方式適合當下的交通路況，保留時間，以便平順漸進的加速和煞車。

### 廢氣溫度監測

車輛會持續監測廢氣溫度，以保護觸媒轉化器不因過熱而受損。

若系統測量到廢氣溫度過高，收摺式駕駛顯示幕會出現警示。

當您看到此訊息時，應盡快降低車速。避免操作任何讓引擎高速運轉及引擎重度負荷的行為 (全油門行駛)，以讓廢氣冷卻。直到降溫後訊息才會消失。

若廢氣溫度仍然過高，系統會顯示第二個警示，並啟用緊急模式。引擎性能會受限，直到車輛重新啟動為止。

**i** 注意：當正常駕駛時，不會看到觸媒轉化器溫度過高的警示，只有處在極端操作條件時才會出現。例如，賽道行駛時間過長、長時間維持引擎高轉速，以及油門需求出現突然及重複的變動時，會導致廢氣溫度過高。

**i** 注意：廢氣溫度過高會損壞觸媒轉化器，請謹慎駕駛，以避免發生這種情況。

如果持續看到警示，請與您的 McLaren 經銷商聯繫。

### 駐車感知器



駐車感測器能在低速駕車操作時，提醒駕駛周遭障礙物。此系統是由前保險桿的四個超音波感測器，以及後保險桿的四個超音波感測器，另外還有兩個蜂鳴器所組成。每一個蜂鳴器都有不同的聲調來代表障礙物位於車輛前方或後方。

當引擎正在運轉且選擇了前進檔時，前方駐車感測器就會自動開啟。後方駐車感測器會在排入倒檔時開啟。駐車感測器按鈕周圍的燈光會亮琥珀色，代表該駐車感測器已啟用。

車輛處於空檔且系統以手動開啟時，可啟用前方駐車感測器。



## 駕駛控制介面 啟動和行駛

前保險桿上的中央感測器有效範圍是 1 公尺 (3 英尺)。後保險桿的中央感測器有效範圍是 1.5 公尺 (5 英尺)。

當障礙物進入有效範圍時，會聽到間歇聲響。隨著車輛逐漸靠近障礙物，聲響的頻率也會變得越急促。當障礙物與感測器的距離小於 40 公分 (1 英尺 6 英寸) 時，就會變成連續聲響。

**警告：** 駐車感測器有可能會無法偵測到移動中的物體，例如孩童及動物，偵測到時也可能已經非常靠近。停車操作時，請隨時注意後照鏡並且轉頭查看後方。

**注意：** 駐車感測器僅供輔助參考，並無法取代駕駛停車時，目視查看障礙物的責任。駐車感測器可能會無法順利偵測到某些障礙物，例如細窄的柱子或貼近地面的障礙物，例如路緣石。

後方駐車感測器會在排出倒檔時，自動關閉。當車速超過每小時 26 公里 (16 英里) 並選擇了前進檔時，前方駐車感測器就會自動關閉。若已按下按鈕中央來手動啟動駐車感測器，當車速降至每小時 20 公里 (12 英里) 以下時，前方駐車感測器就會再度啟用。

按住按鈕中央就能手動關閉駐車感測器，以在位於前進檔或空檔時，按下按鈕中央從中央資訊娛樂觸控螢幕移除駐車感測器鄰近視野。排入倒檔時，就無法手動關閉駐車感測器。手動關閉時，按鈕周圍的燈光會熄滅。

手動關閉系統後，排入倒檔時仍會開啟前方和後方感測器，直到再次選擇了前進檔或空檔為止。

若偵測到故障，系統將會停用並在收摺式駕駛顯示幕上出現訊息，駐車感測器按鈕指示燈會閃爍。若感測器被泥土或冰雪覆蓋住，請加以清潔。若問題仍未解決，請與您的 McLaren 經銷商聯繫。

## 後視攝影機 (RVC)

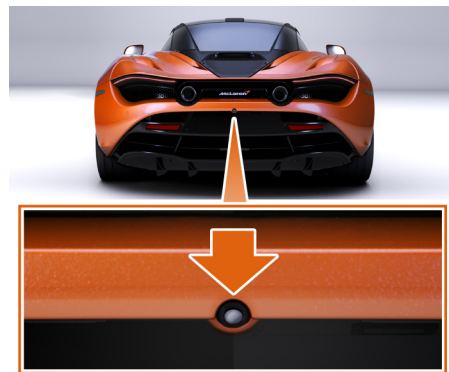

後視攝影機 (RVC) 安裝於後保險桿中央。使用此功能時，收摺式駕駛顯示幕 (收摺式駕駛顯示幕) 上會顯示即時視訊輸出。

- 注意：** 如果視訊輸出模糊或不清楚，請使用水和軟布小心清潔鏡頭。
- 注意：** 如果收摺式駕駛顯示幕 (收摺式駕駛顯示幕) 在 Slim Display Mode (精簡顯示幕模式) (精簡顯示幕模式) 內，RVC 會顯示在中央資訊娛樂觸控螢幕 (中央資訊娛樂觸控螢幕) 上。
- 注意：** 啟用 RVC 時，無法使用 Slim Display Mode (精簡顯示幕模式) (精簡顯示幕模式)。

## 駕駛控制介面 啟動和行駛



當車輛後方有可見的物體接近時，即時視訊輸出上會顯示彩色格線作為車輛後方與可見物體間之距離的指引。

每一個彩色方塊從車輛後端起算，並從車輛的最寬點向後、朝遠離車輛的方向延伸 25 公分 (10 英吋)。

紅色方塊從車輛後端往後延伸 40 公分 (1 英呎 6 英吋)。

綠色方塊從車輛後端往後延伸 2 公尺 (6 英呎 7 英吋)，在 1 公尺 (3 英呎 4 英吋) 處另有一條線。

**i** 注意：後視攝影機僅供輔助參考，並無法取代駕駛操作車輛時，目視查看障礙物的動作。在特定的周圍光線或天氣狀況下，後視攝影機可能無法顯示某些障礙物。

排入倒檔時會自動啟動後視攝影機 (RVC)，並在排入前進檔位時自動停用 10 秒，如果行車前進速度超過時速 10 公里 (6 英哩) 則立即停用。

可從中央資訊娛樂觸控螢幕 (中央資訊娛樂觸控螢幕) 主畫面選擇Rear view camera (後視攝影機)，以手動方式啟動 RVC。

**▶** 手動啟動 RVC 後，且其已顯示在中央資訊娛樂觸控螢幕 (中央資訊娛樂觸控螢幕) 上時，可觸碰螢幕上圖示來予以停用。觸碰螢幕狀態列下方的任何位置，或按下任何實體中央資訊娛樂觸控螢幕 (中央資訊娛樂觸控螢幕) 按鈕，也可停用 RVC。

## 360 駐停輔助



360 Park Assist (360 駐停輔助) (360 駐停輔助) 會在中央資訊娛樂觸控螢幕 (中央資訊娛樂觸控螢幕) 顯示車輛周圍 360 度視野的即時視訊。

360 Park Assist (360 駐停輔助) (360 駐停輔助) 會在排入倒車檔時開啟。駐車感測器按鈕周圍的燈光會亮琥珀色，代表該 360 Park Assist (360 駐停輔助) (360 駐停輔助) 和駐車感測器已啟用。

短暫按壓駐車感測器按鈕，可以手動方式啟用或停用 360 Park Assist (360 駐停輔助) (360 駐停輔助) 的目視顯示。持續按住按鈕，則可停用此系統以及四個前方駐車感測器。關閉時，按鈕周圍的燈光會熄滅。

## 駕駛控制介面 啟動和行駛

**i** 注意：若排入倒車檔，則無法停用360 Park Assist (360 駐停輔助) (360 駐停輔助)。

**i** 注意：若後視鏡為收摺狀態，360 Park Assist (360 駐停輔助) (360 駐停輔助) 不會啟用，中央資訊娛樂觸控螢幕 (中央資訊娛樂觸控螢幕) 會顯示下列360 Park Assist is not available when the side mirrors are folded (側邊後視鏡收摺時，360 駐停輔助無法使用)訊息。

當 收摺式駕駛顯示幕 (收摺式駕駛顯示幕) 處於 Slim Display Mode (精簡顯示幕模式) (精簡顯示幕模式) 時，中央資訊娛樂觸控螢幕 (中央資訊娛樂觸控螢幕) 內的 360 度視野會更換為後視攝影機 (RVC) 視野。

**i** 注意：360 Park Assist (360 駐停輔助) (360 駐停輔助) 僅供輔助參考，並無法取代駕駛操作車輛時目視查看障礙物的動作。

手動停用 360 Park Assist (360 駐停輔助) (360 駐停輔助) 後，在排入倒車檔時，此功能會重新啟用並維持正常運作，直到再次選擇前進檔或空檔為止。短暫按壓駐車感測器按鈕，也可將其重新啟用。

# 駕駛控制介面

## 無縫換檔變速箱

### 概覽

此變速箱為 7 速雙離合器無縫換檔變速箱，具有自排和手排模式。

除非駕駛特地選擇手排模式，否則都會維持自排模式，請參閱手排 / 自排模式, 頁 2.15。

於自排模式下，變速箱會依據您的駕駛習慣自動調整最佳換檔時機，同時根據以下條件選擇最適合的檔位：

- 動力傳輸控制, 頁 2.20。
- 油門踏板位置, 頁 2.15。
- 車速。
- 煞車力道。

**i** 注意：以高引擎轉速及高負載行駛前，請先讓引擎及變速箱暖機。  
於濕滑路面上行駛時，請勿讓後輪過度空轉，否則有可能會使傳動系統損壞。

### 檔位



按下其中一個檔位按鈕。

**i** 注意：各按鈕上的字母會亮紅燈，以便確認車輛位於前進檔、空檔或倒檔。

### 行駛

**□** 共有七個前進檔位可用。除非特別選用手排模式，否則為自排模式。

選擇前進檔並且放開煞車後，不需踩下油門，車輛就會開始緩慢移動，讓停車操作和遇上塞車時更加方便。

### 空檔

**N** 不排入任何檔位。放開煞車就能讓車輛自由移動，例如：推車或拖曳。關於空檔和拖曳的詳細使用資訊，請參閱救援拖曳, 頁 6.39。

只要按下 N 按鈕即可於任何速度選擇空檔。按下 D 按鈕或操作換檔撥片來進行換檔，可選擇適合車速的檔位。

### 倒檔

**R** 在一般情況下，請在車輛靜止時，排入倒檔。進行需要快速切換前進檔與倒檔的停車操作時，可以在車輛以每小時最高 10 公里 (6 英哩) 的速度往反方向行進時，排入倒檔或前進檔。

**i** 注意：若在時速超過 10 公里 (6 英哩) 以上時排入倒檔，變速箱就會跳入空檔，啟用自我保護機制。  
時速低於 10 公里 (6 英哩) 以下時，可以按下 N 按鈕選擇空檔。  
選擇倒檔並且放開煞車後，不需踩下油門，車輛就會開始緩慢移動，讓停車操作更加方便。

## 駕駛控制介面 無縫換檔變速箱



所選擇的檔數 (手排模式) 或檔位 (自排模式) 會顯示在收摺式駕駛顯示幕 (收摺式駕駛顯示幕) 上。

**i** 注意：若有系統通訊錯誤，則不會顯示檔位。收摺式駕駛顯示幕 (收摺式駕駛顯示幕) 上會出現警示訊息，通知您發生故障。

### 油門踏板位置

您的駕駛風格會左右無縫換檔變速箱的換檔方式。

輕踩油門加速，就會在較低引擎轉速升檔。深踩油門加速，就會在較高引擎轉速升檔。

### 強迫降檔

強迫降檔旨在於自動模式中爭取最敏銳的加速性能。

將油門踏板完全踩下超過阻力點，會感覺踏板傳來一個響聲。變速箱就會立刻降至最適切的低速檔位，同時湧現最大加速性能。釋放踏板壓力後，強迫降檔就會取消，同時恢復正常的換檔模式。

**i** 注意：依車速而定，中等程度的踏板壓力也可能會令變速箱執行降檔。

### 手排 / 自排模式



按下 ACTIVE (啟用) 按鈕 (1) 來開啟主動動態面板。

ACTIVE (啟用) 按鈕周圍的光環會亮起。選擇不同的行車模式時，對應的按鈕也會亮起。再次按下 ACTIVE (啟用) 按鈕就能隨時取消您的行車模式選擇。按下 MANUAL (手動) 按鈕 (2) 即可選擇手排模式。

## 駕駛控制介面 無縫換檔變速箱



變速箱模式顯示幕會顯示 M 和目前所選的檔位。所有前進檔位都將透過換檔撥片來切換，請參閱換檔撥片，頁 2.17。

性能換檔提示 (PSC) 是一指示器，發出聲響即表示必須升檔才能維持最佳性能。

如需設定選項，請參閱性能換檔提示 (PSC)，頁 4.16。



在手排模式中以更省油的方式行駛時，若升檔能維持最佳省油效能，變速箱指示燈 (GSI) 就會亮起。若升檔無法達成要求的加速或減速，GSI 就不會亮起。請參閱省油行駛，頁 2.09。

**i** 注意：在某些市場中並未提供，請向您的 McLaren 經銷商洽詢。

再次按下 MANUAL (手動) 按鈕，即可返回自排模式。



變速箱模式顯示幕會顯示 A。所有檔位都將自動切換，但是若有使用換檔撥片，變速箱也會暫時採取手排模式。只要駕駛持續進行手排換檔操作，此模式就會維持啟用，直到八秒鐘後無任何換檔動作為止。變速箱模式顯示幕會顯示 A/M，請參閱檔位指示燈，頁 3.17。

**i** 注意：八秒鐘後仍未執行任何手排換檔操作，變速箱就會返回自排模式。

## 駕駛控制介面 無縫換檔變速箱

換檔撥片



升檔時，請將右側換檔撥片朝您的方向拉動。降檔時，請將左側換檔撥片朝您的方向拉動。目前檔位會顯示在檔位顯示器上，請參閱檔位指示燈，頁 3.17。

- 注意：一體式中央樞軸的換檔撥片設計，讓兩側撥片都能執行升降檔。另外也可以將左側換檔撥片往外推離來升檔，將右側換檔撥片往外推離來降檔。

換檔撥片的運作與所選擇的操控或動力傳輸模式無關，因此換檔時，不需要放開油門踏板。

- 警告：基於安全考量，在手排模式下，車輛會監控引擎轉速，並且可能會在必要時自動換檔。

- 警告：在濕滑路面上，請勿以降檔方式來增加額外的引擎煞車。

- 注意：於自排模式下操作撥片，若達八秒鐘沒有再次進行換檔，變速箱就會返回自動換檔模式。

要在車輛煞車時立即切換至許可的最低檔位，請將撥片往降檔的方向扳住不放。車輛就會依序降檔至最佳檔位，或直到您放開撥片的那一刻。

時速低於 10 公里 (6 英哩) 或者車輛靜止時有入檔，請降檔並扳住降檔撥片以便排入空檔。

只要按下 N 按鈕即可於任何速度選擇空檔。按下 D 按鈕或操作換檔撥片來進行換檔，可選擇適合車速的檔位。

### 預先知會

變速箱會預期下一次換檔並預先選擇所需檔位，以確保快速及順暢換檔。

車輛正在加速時，變速箱會自動預先選擇下一個最高檔位。若在急遽加速後立即需要降檔，請輕輕拉住降檔撥片至 Pre-Cog (預先知會) 位置以預先選擇下一個最低檔位。就緒後，完全拉動換檔撥片，幾乎就能在瞬間完成降檔。

若要在減速期間預先選擇升檔，請輕輕拉住升檔撥片至 Pre-Cog (預先知會) 位置以預先選擇下一個最高檔位。就緒後，完全拉動換檔撥片，幾乎就能在瞬間完成升檔，取代自動預先選擇的降檔。

## 駕駛控制介面 操控和動力傳輸控制

### 主動動態控制

Active Dynamics Panel (主動動態面板) (主動動態面板) 上的操控和動力傳輸控制開關，能讓駕駛改變車輛的操控特性和性能。

Active Dynamics Panel (主動動態面板) (主動動態面板) 包含以下控制選項，且只有當引擎運轉或點火開關開啟時才能作用。

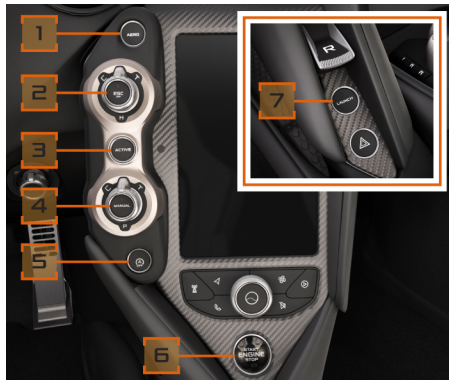

1. 空氣煞車 - AERO (空氣動力) 按鈕 ON (開啟), 頁 2.28
2. 操控控制, 頁 2.19
3. 啟用按鈕, 頁 2.18
4. 動力傳輸控制, 頁 2.20
5. 節能起動 / 熄火系統, 頁 2.08

6. 引擎 START/STOP (起動 / 熄火) 按鈕, 請參閱車輛電源狀態, 頁 2.02
7. 彈射起步控制, 頁 2.22

### 啟用按鈕



按下 Active Dynamics Panel (主動動態面板) (主動動態面板) 上的 ACTIVE (啟用) 按鈕開關。這會啟用 Launch (起步)、Aero (空氣動力)、ESC off (ESC 關閉)、操控控制和動力傳輸控制。ACTIVE (啟用) 按鈕和操控及動力傳輸開關會亮起。

**i** 注意：Active Dynamics Panel (主動動態面板) (主動動態面板) 開啟時，目前的操控和動力傳輸控制模式會在收摺式駕駛顯示幕 (收摺式駕駛顯示幕) 上顯示為琥珀色。面板關閉時，操控和動力傳輸控制模式會顯示為白色。



## 駕駛控制介面 操控和動力傳輸控制

**i** 注意：點火開關關閉時，Active Dynamics Panel (主動動態面板) (主動動態面板) 上的控制選項也會關閉。操控和動力傳輸控制模式都會保留，但是必須在下次開啟點火開關時，再次按下 ACTIVE (啟用) 按鈕，才能操作這些控制選項，否則車輛將會返回自動換檔模式。

### 操控控制

操控控制開關會左右 Proactive Chassis Control II (第二代主動式底盤控制) 系統。

### 選擇模式



1. 按下 ACTIVE (啟用) 按鈕，以便開啟 Active Dynamics Panel (主動動態面板) (主動動態面板)。



2. 旋轉操控控制鈕，選擇以下其中一項模式。

## 駕駛控制介面 操控和動力傳輸控制

### 模式

C	舒適	懸吊為最軟設定，能提供舒適的 行車感受，同時又能維持良好的 車身過彎動態。
S	跑車 / 未 啟用	懸吊較硬，提供紮實的行車路感 以及更強悍的操控特性。 在此可啟用主動空氣力學 (空氣 煞車)，進一步提昇車輛的操控 性能。
T	賽道	懸吊為最硬設定，提供純賽車取 向的操控和行駛特性。 在此可啟用主動空氣力學 (空氣 煞車)，進一步提昇車輛的操控 性能。Electronic Stability Control (ESC 電子穩定控制) 警 示燈會持續亮起。

**i** 注意：收摺式駕駛顯示幕 (收摺式駕駛顯示幕) 上顯示的資訊會因所選操控模式而異。請參閱操控和動力傳輸顯示幕, 頁 3.17。

所選擇的模式會持續套用，直到變更選擇、關閉點火開關，或 Active Dynamics Panel (主動動態面板) (主動動態面板) 停止運作為止。

**i** 注意：進行選擇時，若未符合下列條件的其中一項，就不會執行該模式，須待全部條件均符合才會執行：

- 無任何故障
- 未啟用任何車輛動態或穩定控制系統，例如 ESC 電子穩定控制
- 方向盤位於直線行駛位置，而且若在車輛正在移動，則不能轉動方向盤

Active Dynamics Panel (主動動態面板) (主動動態面板) 關閉時，收摺式駕駛顯示幕 (收摺式駕駛顯示幕) 的操控顯示幕會顯示 Non-Active (未啟用)，請參閱操控和動力傳輸顯示幕, 頁 3.17。

當車輛處於 Non-Active (未啟用) 模式時，操作特性會符合 Sport (跑車) 操控模式。

**i** 注意：在 Track (賽道) 操控模式下，ESC 電子穩定控制系統仍會保持作用。詳細資訊請參閱電子穩定控制 (ESC), 頁 2.26。

### 動力傳輸控制

#### 選擇模式



1. 按下 ACTIVE (啟用) 按鈕，以便開啟 Active Dynamics Panel (主動動態面板) (主動動態面板)。

## 駕駛控制介面 操控和動力傳輸控制



2. 旋轉動力傳輸控制鈕來選擇以下其中一項模式。

換檔策略會因所選動力傳輸模式而異。

### Active (啟用) 模式

自排模式		
C	舒適	提供最佳省油效能，但又不犧牲車輛既有性能表現的換檔特性。
S	跑車	會以較高的引擎轉速換檔，換檔時間也會縮短，並切斷汽缸以進一步提昇車輛性能。請參閱汽缸切斷，頁 7.13。

T	賽道	根據油門反應立刻換檔，並利用切斷汽缸，進一步提昇車輛性能。請參閱汽缸切斷，頁 7.13。
---	----	--

手排模式		
C	舒適	換檔特性設定為提供最佳舒適性，並利用切斷汽缸來提昇車輛性能。請參閱汽缸切斷，頁 7.13。
S	跑車	換檔時間會縮短，並利用切斷點火開關進一步提昇車輛性能。請參閱點火開關切斷，頁 7.13。
T	賽道	換檔策略最為極端。立刻換檔，並利用慣性推力進一步提昇車輛性能。請參閱慣性推力，頁 7.14。

**i** 注意：收摺式駕駛顯示幕(收摺式駕駛顯示幕)上顯示的資訊會因所選動力傳輸模式而異。請參閱操控和動力傳輸顯示幕，頁 3.17。

**i** 注意：不建議您在一般道路上，使用Track (賽道)模式。Track (賽道)模式僅供於高性能需求的賽道 / 封閉場地使用。

所選擇的模式會持續套用，直到變更選擇、關閉點火開關，或 Active Dynamics Panel (主動動態面板) (主動動態面板) 停止運作為止。

Active Dynamics Panel (主動動態面板) (主動動態面板) 關閉時，收摺式駕駛顯示幕(收摺式駕駛顯示幕)的動力傳輸顯示幕會顯示Non-Active (未啟用)，請參閱操控和動力傳輸顯示幕，頁 3.17。

### Non-Active (未啟用) 模式

在自排與手排模式中，換檔時間會縮短，並利用慣性推力進一步提昇車輛性能。請參閱慣性推力，頁 7.14。

### 省油模式



## 駕駛控制介面 操控和動力傳輸控制

當車輛以自排模式在任何動力傳輸模式下運作時，變速箱就會在平順的行車過程中，採取省油的換檔策略。同時也依據車速、加速度、煞車以及路面傾斜度來決定。

依目前啟用的主動換檔策略而定，Non-Active(未啟用)、Comfort(舒適)、Sport(跑車)或Track(賽道)字樣，會在省油模式啟用時變為綠色。其他省油相關的詳細資訊，請參閱省油行駛，頁 2.09。

**i** 注意：Active Dynamics Panel(主動動態面板)(主動動態面板)開啟時，目前的操控和動力傳輸控制模式會在收摺式駕駛顯示幕(收摺式駕駛顯示幕)上顯示為琥珀色。面板關閉時，操控和動力傳輸控制模式 Non-Active(未啟用)會顯示為白色。

### 彈射起步控制

彈射起步控制是針對最大靜止起步加速性能而設計。

**警告：**請勿在賽道以外的地方，使用彈射起步控制。啟用彈射起步控制功能前，請先確認所有車門、行李廂以及保養蓋均已關妥，同時執行最大加速性能操作的先決條件，也都已符合。

**i** 注意：在自排或手排模式，以及任何操控或動力傳輸模式下，都能使用彈射起步控制功能，但是必須開啟 Active Dynamics Panel(主動動態面板)(主動動態面板)。

**i** 注意：執行以下任一動作，就能隨時取消彈射起步程序：

- 使用駐車煞車
- 按下 ACTIVE(啟用) 按鈕，將車輛的動態面板關閉
- 按下 LAUNCH(起步) 按鈕，將彈射起步控制功能關閉

**i** 注意：若發生故障或未正確依循彈射起步程序，收摺式駕駛顯示幕(收摺式駕駛顯示幕)就會出現Launch Mode unavailable - See owner's manual(彈射起步模式無法使用 - 請參閱車主手冊)警示訊息。請重新執行彈射起步程序，確認有正確遵循程序進行。若仍舊出現警示訊息，請與您的 McLaren 經銷商聯繫。

**i** 注意：必須符合以下條件，才能使用彈射起步模式：

- 所有車門均已關妥
- 車輛底盤高度一般和車高調整功能關閉
- 海拔高度對引擎效能不會產生不利的影響
- 引擎冷卻液處於正常操作溫度

### 彈射起步控制程序

1. 確認方向盤位於直線行駛位置。
2. 用左腳確實踩住煞車踏板，然後排入一檔。



3. 按下 ACTIVE(啟用) 按鈕，以便開啟 Active Dynamics Panel(主動動態面板)(主動動態面板)。

## 駕駛控制介面 操控和動力傳輸控制



4. 按下 LAUNCH (起步) 按鈕。

**i** 注意：L 會在變速箱模式指示燈上閃爍，請參閱手排 / 自排模式，頁 2.15，而收摺式駕駛顯示幕 (收摺式駕駛顯示幕) 也會出現 Launch Mode active - Awaiting full throttle (彈射起步模式啟用 - 等候全油門行駛)。

5. 左腳持續踩住煞車踏板，右腳同時將油門踏板完全踩下，引擎轉速會提高至 3,200 rpm。

**i** 注意：要取消彈射起步控制，請在踩下油門踏板之前鬆開煞車踏板。或者等候 100 秒鐘，待彈射起步控制取消運作。收摺式駕駛顯示幕 (收摺式駕駛顯示幕) 會出現 Launch Mode aborted - See owner's manual (彈射起步模式取消 - 請參閱車主手冊) 訊息。

**i** 注意：收摺式駕駛顯示幕 (收摺式駕駛顯示幕) 會出現 Launch Mode active - Boost building (彈射起步模式啟用 - 建立增壓中) 訊息。增壓完後，收摺式駕駛顯示幕 (收摺式駕駛顯示幕) 上會出現 Launch Mode active - Boost ready (彈射起步模式啟用 - 增壓已就緒) 訊息。

6. 左腳放開煞車踏板，彈射起步控制系統就會執行彈射起步，提供最大加速性能。

**i** 注意：要取消彈射起步控制，請放開油門踏板，或者等候 5-10 秒鐘，待彈射起步控制取消運作。取消彈射起步控制後，請放開油門踏板後再重新踩踏，以便正常起步行駛。收摺式駕駛顯示幕 (收摺式駕駛顯示幕) 會出現 Launch Mode aborted - See owner's manual (彈射起步模式取消 - 請參閱車主手冊) 訊息。

7. 若有遵循正確程序，就會正常執行彈射起步控制，除非您主動取消運作。

**i** 注意：使用彈射起步控制功能時，車輛會自動換檔，以便獲取最佳循跡性。並且會持續介入，直到彈射起步控制取消為止。要取消彈射起步控制，請放開油門踏板，踩煞車或者操作其中一側的換檔撥片。

# 駕駛控制介面 行車安全系統

## 概要說明

本章節包含有以下各安全系統的相關資訊：

- 防鎖死煞車系統 (ABS)
- 煞車輔助系統
- 煞車碟盤排水
- 斜坡起步輔助
- 煞車轉向
- 電子式煞車預先增壓
- 電子穩定控制 (ESC)
- 空氣煞車



**警告：高速行駛時發生意外事故的危險性較高，尤其是過彎或潮濕及結冰路面。請務必與前車保持安全距離。請務必依據天候及路況，調整您的駕駛方式，並且與其他用路人和道路上的物體，保持足夠的安全距離。**



**注意：**冬季時，必須使用冬季胎，並於必要時加掛雪襪，才能讓 ABS 防鎖死煞車系統、煞車輔助系統以及電子穩定控制系統發揮最大效用。

## 防鎖死煞車系統 (ABS)

防鎖死煞車系統能在您煞車時，避免車輪鎖死。這樣一來就能讓車輛在煞車時，保有轉向能力。

防鎖死煞車系統從時速 8 公里 (5 英哩) 開始就能發揮作用，無論路面條件為何。在濕滑路面上，即使您輕踩煞車，也會發揮效用。



**警告：請勿連續快速踩踏 (踩放) 煞車踏板。請確實踩下煞車踏板。反覆踩放煞車踏板，將會降低煞車效用。**

若防鎖死煞車系統於煞車過程中運作，警示燈會閃爍，煞車踏板也會傳來震動。

防鎖死煞車系統運作時，請維持煞車踏板的踩踏力道，直到煞車操作結束為止。



**警告：請務必依據天候及眼前路況，調整您的駕駛方式，並且與其他用路人和道路上的物體，保持足夠的安全距離。**

防鎖死煞車系統 (ABS) 狀態指示燈



若系統發生故障，狀態指示燈會亮起。請勿繼續行駛，並且儘快與 McLaren 經銷商聯繫。



**警告：若防鎖死煞車系統故障，煞車輔助系統及 ESC 電子穩定控制系統也會關閉。若防鎖死煞車系統故障，您煞車時，車輪有可能會鎖死。如此一來就可能使煞停距離拉長，同時影響您的車輛轉向能力。**

## 煞車輔助系統

煞車輔助系統會在緊急煞車情況下運作。若您迅速踩下煞車踏板，煞車輔助系統就會自動增加煞車的力道，進而縮短煞車距離。

請持續踩住煞車踏板，直到緊急情況解除為止。ABS 防鎖死煞車系統會避免車輪鎖死。

當您放開煞車踏板後，煞車系統就會恢復正常運作模式。煞車輔助系統也會停止運作。



**警告：若煞車輔助系統故障，煞車系統仍可正常運作。但是煞車力道並不會自動增加，有可能會使煞停距離拉長。**

## 駕駛控制介面 行車安全系統

### 煞車碟盤排水

當擋風玻璃雨刷運作時，煞車碟盤排水功能就會自動運作。此功能可避免碟盤表面在大雨時累積水分，藉此提升煞車效能。

### 斜坡起步輔助控制

若踩下煞車踏板將車停在斜坡上，此功能就會在放開煞車踏板後，繼續作用煞車約 2 秒鐘，讓斜坡起步更加平順。

### 煞車轉向

煞車轉向能提供扭力導引差速的優點，只不過是整合在煞車系統中，如此可減輕重量，並且提供絕佳的反應速度。

扭力導引能讓差速器改變傳遞至各後輪的動力，提供最佳穩定度和循跡性。

若系統偵測到車輛過彎時，開始出現轉向不足的現象，就會對內側後輪稍微煞車。這樣就能增加車輛的偏擺率，讓車輛較能克服轉向不足的現象。側向加速度G值也會提高，提供更優異的操控特性。

若駕駛出彎時加過多油門，內側後輪的轉速就會提高，若沒有煞車轉向的協助，就有可能會讓車輛動態不穩定。發生此情況時，煞車轉向會再次在內側後輪上，略微施加煞車，進而恢復循跡性和穩定性。

## 駕駛控制介面 行車安全系統

### 電子式煞車預先增壓

突然放開油門踏板時，電子式煞車預先增壓功能會立即讓煞車來令片與碟盤接觸，確保迅速的煞車反應。

### 電子穩定控制 (ESC)

電子穩定控制 (ESC) 會監控行車穩定度，以及輪胎和路面之間的循跡性。

當其中一個車輪開始空轉或者車輛開始打滑時，電子穩定控制會加以偵測，同時針對個別車輪煞車，並且在必要時限制引擎動力輸出，以便穩定車輛。如此一來就能協助車輛在濕滑路面上起步，並且讓車輛煞車時更加穩定。

 注意：必須使用建議規格的輪胎，才能確保 ESC 電子穩定控制功能正常運作。

引擎啟動時，電子穩定控制就會自動啟用。

 **警告：若電子穩定控制警示燈亮起，請勿將 ESC 電子穩定控制功能關閉。請依據交通路況，調整您的駕駛方式。**

### 循跡控制系統

循跡控制系統屬於電子穩定控制的一部分。

循跡控制系統會降低引擎扭力輸出，以避免車輪空轉。若需要進一步介入來避免車輪空轉，車輛就會單獨針對後輪煞車。循跡控制系統會單獨對驅動輪煞車，以避免車輪空轉。也就是說車輛可以在低摩擦係數路面上加速。

 **警告：循跡控制系統並無法降低因為車速過快而發生意外事故的風險。**

### 關閉電子穩定控制 (ESC)

 **警告：ESC 電子穩定控制關閉時，車輛打滑的風險會提高。請依據交通路況，調整您的駕駛方式。**

 **警告：除非在賽道上或者路況允許，否則請勿將 ESC 電子穩定控制關閉。**

 注意：當您將 ESC 電子穩定控制關閉後，會造成以下結果：

- ESC OFF (ESC 關閉) 警示燈亮起
- ESC OFF (ESC 關閉) 按鈕亮起
- 電子穩定控制不再協助提升行車穩定性
- 引擎扭力不再受限，驅動輪將有空轉的可能
- 防鎖死煞車系統仍會保持運作

### 電子穩定控制 (ESC) 動態模式

電子穩定控制強度可根據各種動態模式調整，配合駕駛需求，同時取決於目前啟用的操控模式。

於任何車速下皆可選擇電子穩定控制動態模式。

確定已啟用跑車或賽道操控模式，請參閱操控控制，頁 2.19。



## 駕駛控制介面 行車安全系統



### 跑車動態模式

1. 選擇跑車操控模式。  
電子穩定控制預設為 ON (開啟)。
2. 短暫按下 ESC OFF (ESC 關閉) 按鈕，啟用 Sport Dynamic (跑車動態) 模式，可更自由地動態控制預設的 ESC ON (ESC 開啟) 模式。  
ESC DYN (ESC 動態) 隨即顯示在 收摺式駕駛顯示幕 (收摺式駕駛顯示幕) 上。

### Track Dynamic (賽道動態) 模式

1. 選擇賽道操控模式。  
電子穩定控制預設為 ON (開啟)。

2. 短暫按下 ESC OFF (ESC 關閉) 按鈕，啟用 Track Dynamic (賽道動態) 模式，可更自由地動態控制 Sport Dynamic (跑車動態) 模式。  
ESC DYN (ESC 動態) 隨即顯示在 收摺式駕駛顯示幕 (收摺式駕駛顯示幕) 上。

### Variable Drift Control (可變漂移控制)

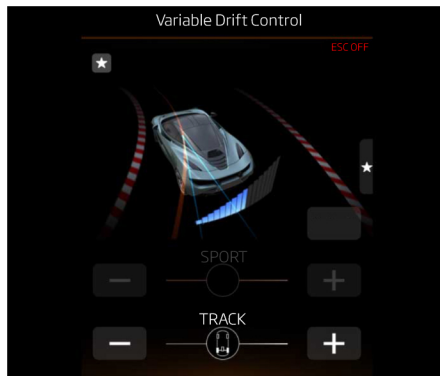

可調整 ESC 在 Sport Dynamic (跑車動態) 模式和 Track Dynamic (賽道動態) 模式中允許的漂移量。在 Sport Dynamic (跑車動態) 模式、Track Dynamic (賽道動態) 模式或 ESC off (ESC 關閉) 中時，可在 Central Display (中央顯示幕) 上存取 Variable Drift Control (可變漂移控制)。如此便能讓駕駛精準選擇他們所要的電子穩定控制支援。

從主選單選擇 Traction Control (循跡控制)，以存取循跡控制設定。

選擇 + 或 -，依喜好增加或是降低漂移量。

 選擇以儲存及管理最愛設定。

若要重設回出廠設定，選擇 Default (預設)。

### ESC 關閉

1. 選擇跑車或賽道操控模式。
2. 若尚未進入 ESC 動態模式，請短暫按下 ESC OFF (ESC 關閉) 按鈕，啟用 ESC 動態模式。
3. 按住 ESC OFF (ESC 關閉) 按鈕 2 秒，然後 5 秒內再按一下確認，即可停用電子穩定控制。

ESC OFF (ESC 關閉) 隨即顯示在 收摺式駕駛顯示幕 (收摺式駕駛顯示幕) 上，ESC OFF (ESC 關閉) 按鈕會亮起。

### 重新啟用電子穩定控制 (ESC)

重新啟用 ESC 電子穩定控制時，收摺式駕駛顯示幕 (收摺式駕駛顯示幕) 的 ESC 電子穩定控制 OFF (關閉) 警示燈便熄滅。

 注意：將點火開關關閉後重新開啟，ESC 電子穩定控制就會自動重新啟用。

## 駕駛控制介面 行車安全系統

### 重新啟用程序



請執行以下任一步驟，來重新啟用電子穩定控制：

- 短暫按下 ESC OFF (ESC 關閉) 按鈕，按鈕燈隨即熄滅。
- 將操作控制的模式變更為 Comfort (舒適)。
- 將點火開關關閉後重新開啟。

### 空氣煞車

**警告：** 駕駛有責任確保空氣煞車運作時，不會有人或其身體部位被夾住。

空氣煞車位於您的 McLaren 汽車車尾，並且可視車輛需求動態移動。在每次完整的點火開關開啟 / 關閉循環後，都會執行自我測試動作。

- i** 注意：空氣煞車採用液壓運作，並且只能在引擎運轉時運作。
- i** 注意：空氣煞車系統在低變速箱油溫時，會自動停止運作。若選擇空氣煞車操作，收摺式駕駛顯示幕 (收摺式駕駛顯示幕) 上會出現警示訊息。空氣煞車系統在變速箱油溫升高時，就會再度啟用。



1. 收起位置
2. 升起位置

空氣煞車 - AERO (空氣動力) 按鈕 OFF (關閉)

時速低於 150 公里 (93 英哩) 時，空氣煞車會保持在收起位置。

時速高於 150 公里 (93 英哩) 時，空氣煞車會升起，並視車輛需求動態移動。這會產生較高的空氣力學阻力，藉此提升車輛的高速穩定性。緊急煞車或測量到高垂直或縱向 G 力時，即使時速低於 150 公里 (93 英哩)，空氣煞車仍會主動升起。

空氣煞車 - AERO (空氣動力) 按鈕 ON (開啟)

空氣煞車可視車輛需求動態升起與移動。這會產生較高的空氣力學阻力，藉此提升車輛穩定性。空氣煞車會在任何車速下升起。

## 駕駛控制介面 行車安全系統



1. 按下 ACTIVE (啟用) 按鈕，以便開啟 Active Dynamics Panel (主動動態面板) (主動動態面板)。



2. 按下 AERO (空氣動力) 按鈕，空氣煞車隨即升起。

- i** 注意：如果車輛正在以油門全開的方式直線行駛，則可能會自動降低空氣煞車以減少空氣力學阻力，藉此提升直線行駛速度。

### 降下空氣煞車 - 車輛行進時

若車速超過時速 15 公里 (9 英哩)，只要按下 AERO (空氣動力) 按鈕，空氣煞車就會完全降下。

- !** 警告：在降下空氣煞車之前，請檢查有無任何可能會阻礙運作的物品，例如：樹枝或樹葉。請將這些物品移除，否則空氣煞車可能無法繼續正常運作。駕駛有責任確保空氣煞車運作時，不會有任何人或物品被夾住。

- i** 注意：空氣煞車只會在車速符合以下條件時對按下 AERO (空氣動力) 按鈕有回應：
  - 過彎時，車速必須介於每小時 15 公里 (9 英哩) 到 120 公里 (75 英哩) 之間。
  - 直線行駛時，車速必須介於每小時 15 公里 (9 英哩) 到 250 公里 (155 英哩) 之間。
  - 這是為了確保空氣煞車正在移動時，車輛能保持穩定。

### 降下空氣煞車 - 車輛靜止時

若車輛停駐且空氣煞車仍舊開啟，按住 AERO (空氣動力) 按鈕 5 秒鐘，空氣煞車就會開始下降。持續按住按鈕，直到空氣煞車完全降下為止，同時留意任何可能卡住的障礙物。

- !** 警告：在降下空氣煞車之前，請檢查有無任何可能會阻礙運作的物品，例如：樹枝或樹葉。請將這些物品移除，否則空氣煞車可能無法繼續正常運作。駕駛有責任確保空氣煞車運作時，不會有任何人或物品被夾住。

- i** 注意：若在空氣煞車完全收起之前就放開 AERO (空氣動力) 按鈕，空氣煞車就會返回先前所選用的位置。

### 空氣煞車操作

若在高速行駛時重踩煞車，空氣煞車就會自動完全升起，以提供最大減速輔助。

當您放開煞車踏板後，空氣煞車就會返回其先前位置。

## 駕駛控制介面 行車安全系統

- i** 注意：空氣煞車會在車輛重度煞車即將煞停的前一刻降下來。

為了在下列情況下維持車輛穩定，即使未踩下煞車踏板，仍可能會主動啟用空氣煞車：

- 測量到高縱向 G 力時，例如，突然放開油門踏板時。
- 測量到高垂直 G 力時，例如，越過山頂行駛時。

- i** 注意：空氣煞車會主動升起，以輔助引擎室冷卻。

- !** 警告：啟動後，空氣煞車會暫時阻擋車內後視鏡的後方視野。此時請利用車外後視鏡來注意後方交通路況。

### 自我測試

在每次完整的點火循環後，首次引擎啟動且車速高於時速 15 公里 (9 英里) 時，空氣煞車就會執行自我測試，先升高然後緩慢返回原來位置。

- !** 警告：若空氣煞車操作系統未執行自我測試，收摺式駕駛顯示幕 (收摺式駕駛顯示幕) 上會出現相關訊息。請聯繫您的 McLaren 經銷商。

- i** 注意：若在空氣煞車升起時將引擎熄火，自我測試程序就會反向執行，例如：空氣煞車就會先完全降下後，再升起至原來位置。

### 手動測試



1. 按下 ACTIVE (啟用) 按鈕，以便開啟 Active Dynamics Panel (主動動態面板) (主動動態面板)。



2. 按下 AERO (空氣動力) 按鈕。空氣煞車就會升起，並鎖定在下壓力位置。
3. 按住 AERO (空氣動力) 按鈕，即可使空氣煞車返回原來位置。

## 駕駛控制介面 行車安全系統

### 主動第三煞車燈



若空氣煞車升起，位於空氣煞車上的主動第三煞車燈會在煞車時亮起，因為空氣煞車會遮住靜態第三煞車燈。

### 胎壓偵測系統 (TPMS)

每次行駛前，都必須檢查各輪胎的冷胎壓，並依循胎壓表上的建議胎壓值充氣/洩氣。(若您車上的輪胎尺寸與胎壓表上所標示的尺寸不符，請確認適合這些輪胎的胎壓)。

在某些情況下，可能會在輪胎並未漏氣的狀態下顯示胎壓偵測系統 (TPMS) 胎壓警告。這可能是因為胎壓設定地點與車輛行駛地點之間的溫度差異所致。例如，在有空調或暖氣的車庫內設定胎壓後於室外行駛，就可能於行駛一段短時間後引發胎壓警告。外界溫度有劇烈變化或季節性溫度變動時，也可能顯示該警告。

**警告：** 請勿忽視胎壓警告。請立即檢查胎壓，並視需要聯絡您的 McLaren 經銷商。

### 胎壓偵測系統 (TPMS) 概覽



胎壓監測系統會在其中一個或多個輪胎發生壓力降低，或溫度超過容許值範圍時，提出警告。

此系統利用位於各輪胎氣嘴中的感測器以及車內的接收器，來監控各輪胎的胎壓和胎溫。感測器與接收器之間的通訊，是透過無線射頻 (RF) 訊號。

- i** 注意：若您在車內或車輛附近使用無線傳輸設備 (例如：無線耳機、雙向無線電)，胎壓監測系統可能會受到干擾。
- i** 注意：當車輛行駛時速高於 10 公里 (6 英里) 時，胎壓監測系統即開始傳輸，此資訊經過最多 2 分鐘延遲時間後，才會出現在收摺式駕駛顯示幕 (收摺式駕駛顯示幕) 上。

## 駕駛控制介面 行車安全系統

### 胎壓偵測系統 (TPMS) 運作

 偵測到低或高胎壓或高胎溫時，胎壓監測系統警示燈就會亮起，收摺式駕駛顯示幕 (收摺式駕駛顯示幕) 也會出現相關錯誤訊息。

請儘速停車，檢查胎壓並且充氣至建議胎壓值，請參閱Tyre pressures, 頁 6.33。當輪胎充氣至正確胎壓值後，警示燈就會熄滅。

以胎壓過低的輪胎繼續行駛，有可能會導致輪胎過熱而使輪胎損壞。胎壓過低也會降低燃油效益以及胎紋壽命，同時也可能會影響車輛操控性與煞車能力。

 **警告：TPMS 並非維護輪胎的替代系統，駕駛仍舊負有維持正確胎壓的責任，即便胎壓不足程度，尚未達到令胎壓監測系統警示燈亮起的程度亦同。**

每週均應定期檢查各輪胎的冷胎壓，並依循胎壓表上的建議胎壓值充氣 / 洩氣。

請瀏覽收摺式駕駛顯示幕 (收摺式駕駛顯示幕) 上的 Vehicle Info (車輛資訊) 畫面來檢視目前胎壓，請參閱車輛資訊, 頁 3.07。



顯示幕會顯示四條輪胎的胎壓。若胎壓數據顯示為綠色，表示不需要充氣。若顯示為紅色，則儘速將對應的輪胎，充氣至正確胎壓值。

請檢查導致胎壓降低的任何可能原因。

 **警告：收摺式駕駛顯示幕 (收摺式駕駛顯示幕) 上所顯示的胎壓值，會比您所使用的胎壓錶還要準確。胎壓監測系統無法取代人工檢查胎壓，也無法檢查輪胎磨損程度與損傷。此系統僅提供胎壓過低警示功能，並不會替輪胎充氣。胎壓監測系統無法警告您輪胎是否受損。請定期檢查輪胎的情況。**

 **警告：若經常出現低胎壓警告，請至您的 McLaren 經銷商檢查輪胎。以胎壓過低的輪胎繼續行駛，有可能會導致輪胎過熱而使輪胎損壞。**

 **環保：胎壓過低也會降低燃油效益以及胎紋壽命，同時也可能會影響車輛操控性與煞車特性。**

 **環保：每 7 天至少檢查一次胎壓。**

### 胎溫監測系統運作

偵測到高胎溫時，胎溫監測系統就會在收摺式駕駛顯示幕 (收摺式駕駛顯示幕) 上顯示錯誤訊息。

請瀏覽收摺式駕駛顯示幕 (收摺式駕駛顯示幕) 上的 Vehicle Info (車輛資訊) 畫面來檢視目前胎溫，請參閱車輛資訊, 頁 3.07。



## 駕駛控制介面 行車安全系統

顯示幕會顯示四條輪胎的胎溫。若胎溫顯示為藍色，表示輪胎尚未加熱至最佳操作溫度。若胎溫顯示為綠色，表示不需要執行任何動作。若顯示為紅色，代表輪胎已超過安全操作溫度。請減速或停車，直到溫度降至安全範圍內，例如：溫度數值再次恢復為綠色。

請檢查導致胎溫升高的任何可能原因。

# 駕駛控制介面 定速巡航控制

## 概覽

**警告：**啟用定速巡航控制時，請特別留意交通路況，並且以對於目前路況而言安全無虞的車速行駛。  
在風大、低摩擦係數路面或低能見度條件下行駛時，例如：起霧、大雨或下雪，請勿使用定速巡航控制。

定速巡航控制能讓駕駛不踩油門踏板，也能維持恆定車速。這在高速公路等需要長時間保持恆定車速行駛的旅途中特別實用。



所有定速巡航控制功能，均是透過方向機柱右側的定速巡航控制桿來進行操作。

## 使用定速巡航控制



加速至理想車速後，按一下控制桿，啟用定速巡航控制功能。收摺式駕駛顯示幕上就會顯示設定的車速。

**注意：**定速巡航控制只能在時速超過 30 公里 (20 英哩) 時使用。

踩下油門踏板就能隨時提高車速。放開油門踏板後，車輛就會返回定速巡航控制車速。

**警告：**請隨時記得定速巡航控制正在作用中，切勿持續介入定速巡航控制。在這些情況下放開油門，車輛有可能會無法達到您的預期減速度。

## 取消定速巡航控制



將定速巡航控制桿往您的反方向推離。

定速巡航控制功能就會取消。收摺式駕駛顯示幕上的指示燈也會熄滅，但是上一次設定的車速仍會保留。

**注意：**上一次儲存的車速會在您將引擎熄火後清除。

當您踩下煞車踏板、選擇空檔或者選用主動式限速系統，定速巡航控制也會解除。

**注意：**若電子穩定控制系統偵測到車輪空轉或車輛打滑，或者電子穩定控制系統關閉，定速巡航控制功能就會自動解除。



## 駕駛控制介面 定速巡航控制

### 提高定速巡航控制車速



- 往上撥一下控制桿，就會以時速 1 公里 (1 英哩) 為單位提高車速 (依所選單位而定，請參閱Distance & Speed unit (距離和速度單位), 頁 4.09)；
- 或者往上扳住控制桿，直到理想車速，然後再放開控制桿；
- 或者加速至新的理想車速後，將控制桿往上撥。

### 降低定速巡航控制車速



- 往下撥一下控制桿，就會以時速 1 公里 (1 英哩) 為單位降低車速 (依所選單位而定，請參閱Distance & Speed unit (距離和速度單位), 頁 4.09)；
- 或者往下扳住控制桿讓車速降低，然後待理想車速到達後，再放開控制桿。

**i** 注意：若您利用定速巡航控制桿減速，變速箱有可能會降檔，以提升減速效果。使用換檔撥片手動降檔，並不會解除定速巡航控制功能。

### 恢復已儲存車速

**⚠** 警告：只能在眼前的交通狀況許可時，才能恢復已儲存的車速。瞬間加速可能危及您自身和他人的安全。



將定速巡航控制桿，往您的方向拉動一下。定速巡航控制就會將車速調整至上次儲存的車速。

## 駕駛控制介面 主動式限速系統 (ASL)

### 設定車速上限

 **警告：**維持在適當的速限內，是駕駛的責任。

 **警告：**在特定情況下，主動式限速系統 (ASL) 功能有可能會讓車輛超過車速上限，例如：下陡坡行駛時。

 **注意：**ASL 在車輛靜止時也可啟用。車速上限將設為時速 30 公里 (20 英哩) 的預設車速。

ASL 控制，能讓駕駛設定車速上限。

### 選擇一個車速



1. 加速或減速至最高許可速限，將控制桿向下輕推，即可啟用主動式限速系統 (ASL)。



2. 收摺式駕駛顯示幕 (收摺式駕駛顯示幕) 上就會顯示車速上限。

 **注意：**將油門踩下超過預設點，就能取消 ASL。

### 取消主動式限速系統 (ASL)



若要取消主動式限速系統 (ASL)，將控制桿往您的反方向短暫推離。收摺式駕駛顯示幕內的指示燈就會熄滅。

# 駕駛控制介面

## 磨合

### 磨合

新車或以下組件換新時，請遵循以下磨合相關說明。

#### 引擎及變速箱

最初 1,000 公里 (625 英哩)：

- 請以各種不同的引擎轉速行駛。
- 行駛車速請勿超過道路最高速限，或是時速 240 公里 (150 英哩)。
- 請勿將車輛開上賽道。
- 請避免引擎重度負荷 (全油門行駛)。
- 避免以低於 2,000 rpm 的引擎轉速行駛。
- 避免長時間以恆定的車速和負載行駛。
- 避免使用強迫降檔功能。
- 請勿以降檔方式來進行額外的引擎煞車。
- 於高速或高度負載行駛後 2 分鐘內，請勿將引擎熄火。
- 避免讓引擎怠速運轉超過 10 分鐘。

在 1,000 公里 (625 英哩) 的磨合期過後，您便能逐漸發揮車輛的完整性能。

-  **注意：** 在磨合期間，如未能遵守引擎和變速箱的運作極限，可能會導致引擎和變速箱提早磨損或損壞。

-  **注意：** 這些磨合期間注意事項，在更換引擎或變速箱後的前 1,000 公里 (625 英哩) 同樣適用。

-  **環保：** 此建議能協助您提升燃油效益，同時在磨合期過後，也應該在日常行駛當中善加利用。

#### 煞車

新的煞車需要初步磨合。在前 1,000 公里 (625 英哩)，請避免重踩煞車。

### 一般 / 道路使用

- 以高引擎轉速及高負載行駛前，請先讓引擎暖機。在引擎確實達到操作溫度之前，請將引擎轉速控制在 5,000 rpm 以下。
- 於高速 / 高度負載行駛後 2 分鐘內，請勿將引擎熄火。
- 避免讓引擎怠速運轉超過 10 分鐘。

## 駕駛控制介面 磨合

### 賽道使用

 注意：於磨合期內，請勿將車輛開上賽道。

將車輛用於賽道駕駛前，請先與您的 McLaren 經銷商諮詢建議。McLaren 建議您在賽道駕駛前後，檢查您的車輛。

## 駕駛控制介面

### 加油

#### 添加燃油

**警告：** 燃油具有高度易燃性。處理燃油時，嚴禁有火苗、火焰、香菸以及使用行動電話。加油前，請關閉引擎。

**警告：** 燃油和油氣對您的健康有害。請勿吸入油氣或讓燃油接觸到皮膚或衣物。

油箱蓋板位於左側車尾處。當車輛上鎖或解鎖時，油箱蓋板也會自動上鎖 / 解鎖。

**i** 注意：車輛上鎖時，請勿試圖強迫開啟油箱蓋板。否則有可能會令油箱蓋板及鎖定機制損壞。

**i** 注意：引擎運轉時，油箱蓋板會維持上鎖狀態。

#### 至加油站加油

1. 將引擎熄火。



2. 按壓油箱蓋板的後端，栓扣就會釋放。
3. 開啟油箱蓋板。

- i** 注意：您的車輛沒有加油口蓋。
4. 請將加油槍插入加油口，然後再開始加油。燃油相關建議請參閱建議使用燃油, 頁 2.40。
  5. 加油槍跳停後，請勿繼續加油。
  6. 將加油嘴取出。
  7. 關上油箱蓋板，您會聽到栓扣扣上的聲響。

#### 使用燃油漏斗加油

1. 將引擎熄火。



2. 按壓油箱蓋板的後端，栓扣就會釋放。
3. 開啟油箱蓋板。

**i** 注意：您的車輛沒有加油口蓋。

## 駕駛控制介面 加油

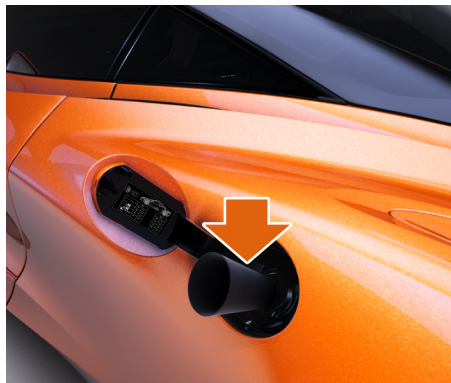

### 建議使用燃油

使用符合 EN 228 規範的 98 無鉛汽油，才能發揮最大引擎性能。

在未供應 98 無鉛汽油的區域，請使用符合 EN 228 規範，辛烷值 95 以上的無鉛汽油。

-  注意：燃油品質相關資訊都會標示在加油機上。
-  注意：若使用不符合 EN 228 規定的無鉛汽油或者使用汽油添加劑，將會提高引擎提早磨損或損壞的機率。由於使用錯誤燃油所造成的損壞，均不在保固範圍內。
-  注意：本車輛不適合使用乙醇濃度超過 10% 的燃油。  
請勿使用 E85 燃油 (內含 85% 乙醇)。本車輛並無所需配備，無法使用乙醇濃度超過 10% 的燃油。若使用 E85 燃油，會導致引擎和燃油系統嚴重受損。
-  注意：若燃油油箱意外添加了錯誤的燃油類型，請勿啟動引擎，並尋求合格救援。

4. 請從車輛取出燃油漏斗，請參閱燃油漏斗，頁 6.11。
5. 將燃油漏斗完全插入加油口中。
6. 請將加油嘴插入燃油漏斗，然後再開始加油。燃油相關建議請參閱建議使用燃油，頁 2.40。
7. 請勿過度添加燃油。

 **警告：請小心避免燃油噴灑和過度加油。  
請立即清除噴灑出來的燃油。**

8. 將加油嘴取出。
9. 將燃油漏斗取下，徹底清潔乾淨後放回行李廂。
10. 關上油箱蓋板，您會聽到栓扣扣上的聲響。

## 駕駛控制介面

### 冬季行駛

#### 冬季行駛

建議您在入冬時，前往 McLaren 經銷商檢查您的車輛。服務內容包含下列項目：

- 檢查防凍劑 / 防鏽劑濃度
- 替擋風玻璃清洗器系統添加濃縮清潔劑
- 檢查電瓶
- 更換輪胎

#### 冬季胎

氣溫低於 7°C (45°F) 以及在積雪或結冰路面行駛時，請使用冬季胎。使用冬季胎，才能讓防鎖死煞車系統以及電子穩定控制系統發揮最大效用。

請全車使用相同廠牌與胎紋樣式的冬季胎，以確保安全性和操控特性。變更中央資訊娛樂觸控螢幕上 Vehicle Settings (車輛設定) 中的輪胎類型，請參閱輪胎類型, 頁 4.17。

冬季胎有方向性而且對稱，所以必須根據輪胎側邊的方向標示安裝。

 注意：僅限使用 McLaren 指定的冬季胎。

 **警告：冬季輪胎的胎紋深度低於 4 公釐時，請立即更換。此狀況的輪胎已經不適合冬季使用，因為無法提供足夠的抓地力，有可能會發生意外事故。**

 注意：更換車輪必須由您的 McLaren 經銷商執行。若是以錯誤的方式頂起車輛，可能導致車輛損壞。

若需選用之冬季胎的最高限速資訊，請向您的 McLaren 經銷商洽詢。利用 ASL 系統限制最高車速，請參閱設定車速上限, 頁 2.36。

#### 雪襪

McLaren 建議您僅使用通過認證、適合 McLaren 車輛的專用雪襪。若您要加裝雪襪，請牢記以下要點：

- 只能在兩個後輪加裝雪襪。
- 務必遵守製造商的安裝說明。

請勿超過雪襪包裝上所示的最高行駛車速。若您已經駛離積雪覆蓋路面，請儘早將雪襪拆下。





**McLaren** 



# 儀錶板

<b>概覽</b> .....	<b>3.02</b>
概覽.....	3.02
轉速錶.....	3.02
時速錶.....	3.03
<b>Folding Driver Display (收摺式駕駛顯示幕)</b> .....	<b>3.04</b>
Overview.....	3.04
行車資訊.....	3.06
車輛資訊.....	3.07
電話.....	3.09
媒體.....	3.09
導航.....	3.10
訊息.....	3.11
顯示視窗.....	3.16
檔位指示燈.....	3.17
操控和動力傳輸顯示幕.....	3.17
電子穩定控制 (ESC) 模式顯示幕.....	3.17
機油溫度.....	3.18
水溫.....	3.18
燃油油位和續航里程.....	3.18

# 儀錶板 概覽

## 概覽

點火開關開啟後，收摺式駕駛顯示幕 (收摺式駕駛顯示幕) 就會開啟，請參閱開啟點火開關, 頁 2.03。

**警告：** 如果顯示幕或車輛電力出現問題，收摺式駕駛顯示幕 (收摺式駕駛顯示幕) 上不會出現訊息。請立即與您的 McLaren 經銷商聯繫。在這類情況下使用車輛相當危險。

## 轉速錶



在Non-Active (未啟用)或Comfort (舒適)動力傳輸與操控模式下，轉速錶顯示幕會出現在收摺式駕駛顯示幕中央。顯示幕上的紅色數字，代表引擎的最大轉速。

選擇了Sport (跑車)或Track (賽道)動力傳輸或操控模式時，轉速錶風格會隨著改變，以適合選擇的模式。請參閱顯示視窗, 頁 3.16。

- i** 注意：最大RPM是動態的，在某些情況下將會降低，例如若引擎機油低於正常操作溫度，或是選擇了空檔時。
- i** 注意：請勿長時間以接近最大轉速運轉引擎。達到最大RPM轉速時，會切斷燃油供應來保護引擎。

## 換擋燈

選擇Track(賽道)動力傳輸或操控模式時，將顯示換擋燈。換擋燈共分成三個區塊：綠色區塊、紅色區塊和藍色區塊。每個區塊會隨引擎RPM增加而亮起。在藍色區塊亮起後增加引擎速度，並無助於快速加速。

## 儀錶板 概覽

### 時速錶



在Non-Active (未啟用)或Comfort (舒適)動力傳輸與操控模式下，時速錶會出現在收摺式駕駛顯示幕中央。

選擇了Sport (跑車)或Track (賽道)動力傳輸或操控模式時，時速錶風格會隨著改變，以適合選擇的模式。請參閱顯示視窗，頁 3.16。

**i** 注意：當單位從英哩切換為公里時，時速錶顯示單位也會從 mph 變更為 km/h，請參閱Distance & Speed unit (距離和速度單位)，頁 4.09。

**i** 注意：若有系統通訊錯誤，車速會持續顯示0。收摺式駕駛顯示幕上會出現警示訊息，以向您通知發生故障。發生此故障時，請調整您的駕駛方式，您必須負責控制車輛的車速。請與您的 McLaren 經銷商聯繫。

## 儀錶板

# Folding Driver Display (收摺式駕駛顯示幕)

### Overview

Warnings appear in a pop-up window on the 收摺式駕駛顯示幕.

The stored messages can be viewed at any time when the ignition is on, see 訊息, 頁 3.11.

**警告：** Operating and browsing menus whilst the vehicle is in motion could make you unable to observe road and traffic conditions and could cause an accident.

**警告：** Do not ignore warning messages, failure to take appropriate action may result in personal injury or damage to the vehicle.

### Driver Display deployment

The 收摺式駕駛顯示幕 can be set to automatically fold down to Slim Display Mode (精簡顯示幕模式) in certain powertrain or handling modes, remain in Slim Display Mode (精簡顯示幕模式) or to remain in Full Display Mode at all times. See Driver Display deployment mode (駕駛顯示幕觸發模式), 頁 4.15.



The 收摺式駕駛顯示幕 deployment mode can be manually changed, using the button located on the dashboard.

If the 收摺式駕駛顯示幕 is in Full Display Mode, press the dashboard switch to fold it down to Slim Display Mode (精簡顯示幕模式). If the 收摺式駕駛顯示幕 is in Slim Display Mode (精簡顯示幕模式), press the dashboard switch to open it to Full Display Mode.

### Clock

The clock displays the current time. For more details see Regional settings (區域設定), 頁 4.07.

### Temperature

**警告：** Even if the temperature displayed is above freezing point, the road surface may still be icy. You should always adapt your driving style and speed to suit the weather conditions.

Temperature is the current outside temperature. There is a short delay before a change in outside temperature is displayed.

When the outside air temperature falls below 3°C (37°F), the frost warning message will be displayed and the temperature reading will change colour after the message has been displayed.

When the outside temperature falls below 0°C (32°F), the ice warning will be displayed.

## 儀錶板

### Folding Driver Display (收摺式駕駛顯示幕)

#### Menu



Navigation through the menu structure is achieved using the control stalk mounted on the left of the steering column.

The following categories are available:

- 行車資訊, 頁 3.06
- 車輛資訊, 頁 3.07
- 電話, 頁 3.09
- 媒體, 頁 3.09
- 導航, 頁 3.10

#### Navigate the menu

1. Move the control stalk up or down (SCROLL + or -) to highlight your choice.
2. Pull the stalk towards you (FORWARD) to enter your selection.
3. Then select the topic of interest from the list, move the control stalk up or down (SCROLL + or -) to highlight your choice.
4. Pull the stalk towards you (FORWARD) to move through to the next menu in the structure.
5. At the end of each structure there will be a display of information or a screen where a setting can be changed or information viewed.



6. When the function required is selected or a setting is made, pull the stalk towards you (FORWARD) to confirm.

## 儀錶板

### Folding Driver Display (收摺式駕駛顯示幕)

#### 行車資訊



收摺式駕駛顯示幕 (收摺式駕駛顯示幕) 可顯示下列行車資料：

- 旅程 (自起動), 頁 3.06
- 旅程 (長程), 頁 3.06

為將行車資料重設歸零，從選單選擇需要的選項，然後將控制桿朝您的方向拉動 (往前) 以確認。

#### 旅程 (自起動)



顯示目前旅程的累積距離、時間、平均油耗和平均車速。

當引擎關閉約 2 小時後，資訊就會重設歸零。

#### 旅程 (長程)



顯示自上次旅程歸零後的累積距離、時間、平均油耗和平均車速。

#### 里程錶

里程錶會顯示在每個旅程畫面上，並顯示車輛總行駛距離。



## 儀錶板

### Folding Driver Display (收摺式駕駛顯示幕)

#### 車輛資訊

##### 概覽

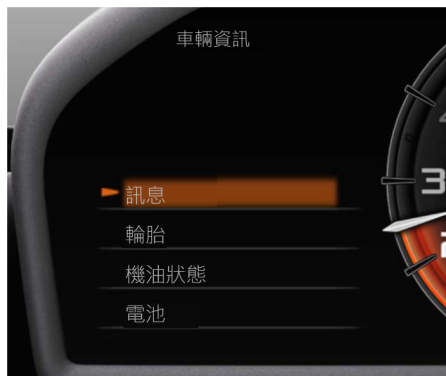

車輛資訊畫面總共有以下選項。

- 訊息, 頁 3.07
- 輪胎, 頁 3.07
- 機油狀態, 頁 3.08
- 電瓶, 頁 3.08
- 保養, 頁 3.08
- 車輛識別, 頁 3.09

#### 訊息

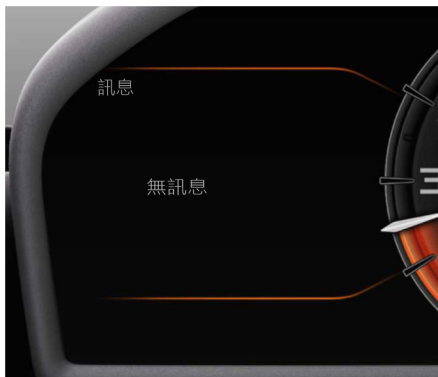

若未儲存任何錯誤訊息，就會出現此畫面供您確認。

若有記錄任何錯誤，畫面就會顯示附箭頭的錯誤訊息，供您逐一檢視。

#### 輪胎



顯示幕會顯示 4 條輪胎的目前胎壓及胎溫。若數字顯示為白色，表示不需要執行任何動作。若顯示為琥珀色或紅色文字，表示需要儘快檢查輪胎並修正胎壓。

請檢查輪胎，查看是否有任何導致胎壓降低或胎溫升高的可能原因。

## 儀錶板 Folding Driver Display (收摺式駕駛顯示幕)

機油狀態

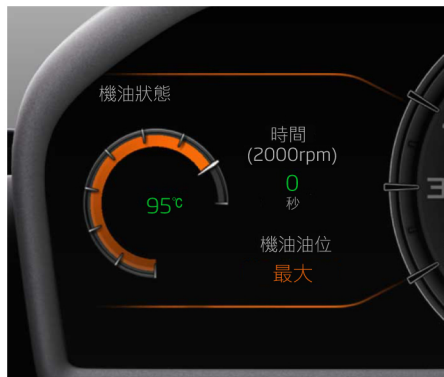

顯示代表機油油位的儀錶，同時也會顯示油溫。  
欲檢查引擎機油油位，請參閱檢查引擎機油，頁 6.02。

電瓶

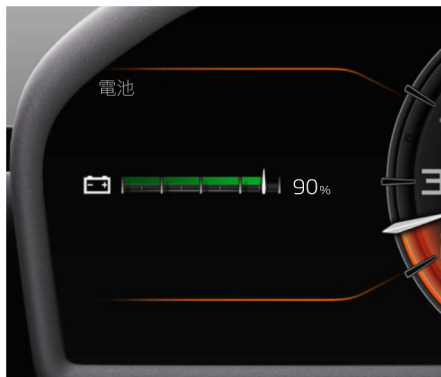

顯示一個代表電瓶充電狀態的儀錶。  
若要替電瓶充電，請參閱電瓶充電，頁 6.13。  
若要查看車輛在引擎未運轉或電瓶未充電情況下的駐停時間，請參閱駐車天數，頁 2.02。

保養

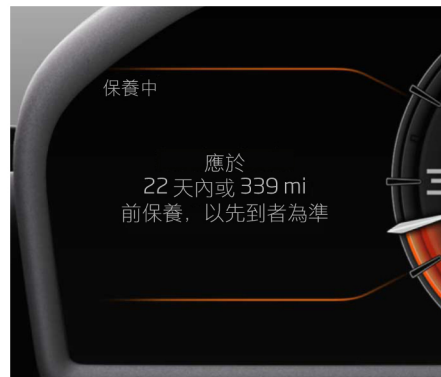

大約在距離保養期限前 30 天或 1,000 公里 (625 英哩) 時，就會出現上方畫面。  
此訊息會在每次開啟點火開關時出現，時間 / 距離也會逐漸縮減。執行保養過後，McLaren 經銷商就會將顯示畫面歸零重設。  
若超過保養時程，顯示畫面就會顯示已超過的里程數。

## 儀錶板

### Folding Driver Display (收摺式駕駛顯示幕)

#### 車輛識別



顯示車輛識別號碼 (VIN)。

#### 電話

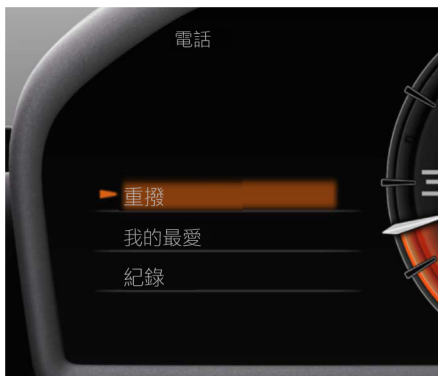

將控制桿朝您的方向拉動 (往前)，可存取更多選項。

以下是可用的選項：

- Redial (重撥)
- 最愛
- History (記錄)

關於配對及設定電話的詳細資訊，請參閱電話，頁 4.22。



注意：電話選單內可用的選項會視您的電話型號以及連接至 McLaren 時已撥打或已接聽的來電而定。

#### 媒體

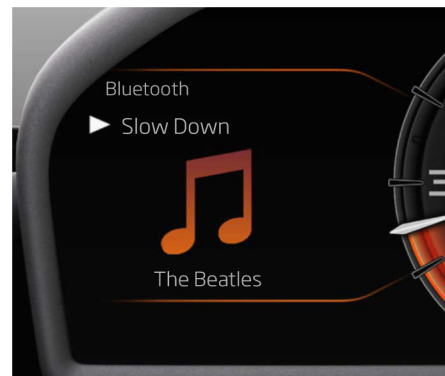

會顯示目前播放的曲目或電台詳細資訊。

將控制桿朝您的方向拉動 (往前)，可存取更多選項。

以下是可用的選項：

- Play (播放)
- Pause (暫停)
- 下一步
- 上一步

關於從不同來源存取媒體的詳細資訊，請參閱媒體，頁 4.28。

## 儀錶板

### Folding Driver Display (收摺式駕駛顯示幕)

**i** 注意：媒體選單內可用的選項會視目前播放的來源而定。

#### 導航



若已使用中央資訊娛樂觸控螢幕 (中央資訊娛樂觸控螢幕) 啟動路線導引，當前導航路口轉彎導引即會顯示在收摺式駕駛顯示幕 (收摺式駕駛顯示幕) 上。

關於設定路線及使用導航功能的詳細資訊，請參閱導航，頁 4.33。

路口轉彎顯示幕會提供以下資訊：

1. 下個轉彎的方向及距離
2. 目的地剩餘總距離
3. 目的地剩餘總時間

**i** 注意：若未使用中央資訊娛樂觸控螢幕 (中央資訊娛樂觸控螢幕) 設定目的地，則只會顯示羅盤和目前的路名。

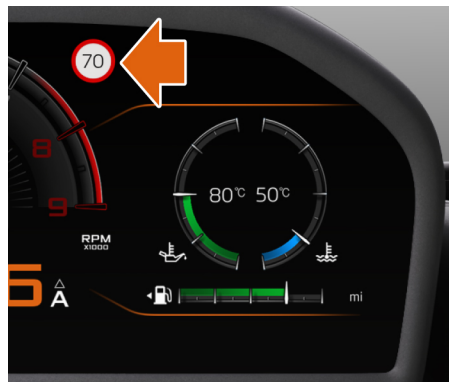

收摺式駕駛顯示幕 (收摺式駕駛顯示幕) 會顯示目前道路的速限 (如有)。

**i** 注意：此速限僅供導引，請務必觀察當地的速限資訊，因為可能有臨時或新的速度限制。

## 儀錶板

### Folding Driver Display (收摺式駕駛顯示幕)

#### 訊息

收摺式駕駛顯示幕 (收摺式駕駛顯示幕) 會顯示各種訊息，請您參閱 Owner's Handbook (車主手冊)。

訊息旁顯示的圖示代表其嚴重程度。

 不需要採取行動的資訊。

 需要採取行動的資訊。

 低風險故障資訊。

 高風險故障資訊。

 注意：有些訊息會包含不同圖示，代表特定功能發生故障。

有些訊息會建議您參閱 Owner's Handbook (車主手冊)。下表說明當這些訊息出現時，您應該如何應對。

 警告：請勿忽視警示訊息。若未採取適當的作為，有可能會導致受傷或車輛損傷。

#### 訊息 - Coupe 和 Spider 車款

訊息	動作
低煞車油位	請添加煞車油，參閱煞車油，頁 6.07。
動力方向機油油位過低	請添加動力方向機油，參閱動力方向機油，頁 6.06。
左前輪胎胎壓不足	停車檢查車輪及輪胎，請參閱Inspecting wheels and tyres, 頁 6.32。
右前輪胎胎壓不足	停車檢查車輪及輪胎，請參閱Inspecting wheels and tyres, 頁 6.32。
左後輪胎胎壓不足	停車檢查車輪及輪胎，請參閱Inspecting wheels and tyres, 頁 6.32。
右後輪胎胎壓不足	停車檢查車輪及輪胎，請參閱Inspecting wheels and tyres, 頁 6.32。
離合器溫度過高	車輛承受極端的運轉條件。有可能是因為陡坡起步過度頻繁、反覆急加速、長時間緩慢爬坡所導致。如此一來變速箱有可能會限制引擎扭力輸出。請停車排入空檔，讓引擎急速運轉數分鐘。
離合器溫度過高	車輛承受極端的運轉條件。有可能是因為陡坡起步過度頻繁、反覆急加速、長時間緩慢爬坡所導致。如此一來變速箱有可能會限制引擎扭力輸出。請停車排入空檔，讓引擎急速運轉數分鐘。

## 儀錶板

### Folding Driver Display (收摺式駕駛顯示幕)

訊息	動作
無法使用 ESC 關閉	不符合 ESC 解除條件，請參閱電子穩定控制 (ESC), 頁 2.26。
左前輪胎充氣過度	停車檢查車輪及輪胎，請參閱Inspecting wheels and tyres, 頁 6.32。
右前輪胎充氣過度	停車檢查車輪及輪胎，請參閱Inspecting wheels and tyres, 頁 6.32。
左後輪胎充氣過度	停車檢查車輪及輪胎，請參閱Inspecting wheels and tyres, 頁 6.32。
右後輪胎充氣過度	停車檢查車輪及輪胎，請參閱Inspecting wheels and tyres, 頁 6.32。
ESC Reduced not possible (無法使用 ESC 降低)	不符合 ESC 降低條件。請參閱電子穩定控制 (ESC), 頁 2.26。
Launch Mode unavailable (彈射起步無法使用)	未符合使用彈射起步的各項條件，請參閱彈射起步控制, 頁 2.22。
Launch Mode aborted (彈射起步模式取消)	請參閱彈射起步控制, 頁 2.22。
Cruise control unavailable at current vehicle speed (目前車速無法使用定速巡航控制)	請參閱使用定速巡航控制, 頁 2.34。
左前輪胎溫度過高	停車檢查車輪及輪胎，請參閱Inspecting wheels and tyres, 頁 6.32。
右前輪胎溫度過高	停車檢查車輪及輪胎，請參閱Inspecting wheels and tyres, 頁 6.32。
左後輪胎溫度過高	停車檢查車輪及輪胎，請參閱Inspecting wheels and tyres, 頁 6.32。
右後輪胎溫度過高	停車檢查車輪及輪胎，請參閱Inspecting wheels and tyres, 頁 6.32。

## 儀錶板

### Folding Driver Display (收摺式駕駛顯示幕)

訊息	動作
電瓶監管啟用中	車輛無法供應足夠的電壓，已啟用省電模式。操作空調控制和方向時效果將降低。請參閱省電模式, 頁 2.02。
遙控鑰匙電池電力嚴重過低	請參閱更換遙控鑰匙電池, 頁 6.27。
遙控鑰匙電池電力過低	請參閱更換遙控鑰匙電池, 頁 6.27。
擋風玻璃清洗液液位過低	請添加擋風玻璃清洗液，參閱擋風玻璃清洗器, 頁 6.08。
Airbrake system temporarily unavailable (空氣煞車系統暫時無法使用)	請參閱空氣煞車, 頁 2.28。
Airbrake temporarily inhibited (空氣煞車暫時無法使用)	請參閱空氣煞車, 頁 2.28。

## 儀錶板 Folding Driver Display (收摺式駕駛顯示幕)

### 訊息 - 僅限 Spider 車款

訊息	動作
Roof failure (車頂故障)	此訊息會在出現操作故障時顯示。車頂操作將會終止。請聯繫您的 McLaren 經銷商。
Confirm tonneau empty (確認敞篷蓋板下方已淨空)	若於車頂開啟且按壓車頂或後擋風玻璃開關使其移動到下方(開啟)位置時，開啟敞篷蓋板，則會顯示此訊息。放開開關然後按下選單控制桿上的OK(確定)按鈕，並確認敞篷蓋板下方區域已淨空，同時知道若未清空，將會使伸縮式車頂或後擋風玻璃在操作當中受損。按下對應開關後，車頂或後擋風玻璃就會開始下降(開啟)。請參閱伸縮式車頂 - Spider 車款, 頁 1.11、後擋風玻璃 - Spider 車款, 頁 1.15。
Roof operation unavailable (車頂無法運作) Vehicle speed too high (車速過高)	在車頂開啟 / 關閉程序中若車速超過 50 公里 (31 英哩)，便會顯示此訊息。請降低車速，然後依您所要的方向操作車頂開關。請參閱伸縮式車頂 - Spider 車款, 頁 1.11。
Roof operation unavailable (車頂無法運作) Doors closed (車門關閉)	此訊息會在車頂控制單元無法確認車門狀態時顯示。車頂操作將會中斷，直到確認車門狀態為止。請聯繫您的 McLaren 經銷商。
Roof operation unavailable (車頂無法運作) Engine start required (必須啟動引擎)	此訊息會在車輛電瓶電力過低時顯示。請啟動引擎讓電瓶獲得充電。請依您所要的方向操作車頂開關。請聯繫您的 McLaren 經銷商。
Roof operation unavailable (車頂無法運作) Ambient temperature too low (車外溫度過低)	試圖開啟 / 關閉車頂時若車外溫度低於 -20°C (-4°F)，便會顯示此訊息。請參閱車頂操作溫度, 頁 1.12。
Roof operation in progress (車頂運作中)	此訊息會在車頂開啟 / 關閉過程中顯示。請參閱伸縮式車頂 - Spider 車款, 頁 1.11。
Roof open (車頂開啟)	此訊息會在車頂完成收納(開啟)動作後顯示。請參閱伸縮式車頂 - Spider 車款, 頁 1.11。
Roof closed (車頂關閉)	此訊息會在車頂完成升起(關閉)動作後顯示。請參閱伸縮式車頂 - Spider 車款, 頁 1.11。



## 儀錶板

### Folding Driver Display (收摺式駕駛顯示幕)

訊息	動作
Tonneau operation incomplete (敞篷蓋板操作不完整)	敞篷蓋板在開啟 / 關閉程序期間若停止在中間位置，便會顯示此訊息。請依您所要的方向操作敞篷蓋板關閉。請參閱敞篷蓋板 - Spider 車款, 頁 1.16和伸縮式車頂 - Spider 車款, 頁 1.11。
Tonneau operation in progress (敞篷蓋板運作中)	此訊息會在敞篷蓋板開啟 / 關閉過程中顯示。請參閱敞篷蓋板 - Spider 車款, 頁 1.16。
Tonneau open (敞篷蓋板開啟)	此訊息會在敞篷蓋板完成開啟循環後顯示。請參閱敞篷蓋板 - Spider 車款, 頁 1.16。
Tonneau closed (敞篷蓋板關閉)	此訊息會在敞篷蓋板完成關閉循環後顯示。請參閱敞篷蓋板 - Spider 車款, 頁 1.16。
Roof system over temperature (車頂系統溫度過高)	此訊息會在車頂電氣系統溫度過高時顯示。車頂操作功能將會暫時停用，直到系統溫度冷卻至安全運作程度為止。請聯繫您的 McLaren 經銷商。
Roof operation incomplete (車頂操作不完整)	此訊息會在敞篷蓋板開啟 / 關閉過程中，停止在中間位置時顯示。請依您所要的方向操作敞篷蓋板關閉。請參閱伸縮式車頂 - Spider 車款, 頁 1.11。
Electrochromic glass roof switch fault (電色玻璃車頂開關故障)	此訊息會在出現操作故障時顯示。電色車頂操作將終止。請聯繫您的 McLaren 經銷商。
Electrochromic glass roof fault (電色玻璃車頂故障)	此訊息會在出現操作故障時顯示。電色車頂操作將終止。請聯繫您的 McLaren 經銷商。

## 儀錶板 Folding Driver Display (收摺式駕駛顯示幕)

### 顯示視窗

Non-Active (未啟用)/Comfort (舒適)模式



顯示視窗讓駕駛能看見控制設定和車輛目前的效能值。車輛處於Non-Active (未啟用)/Comfort (舒適)模式時，會顯示收摺式駕駛顯示幕，如上所示。

收摺式駕駛顯示幕中央部分所顯示的資訊會因所選模式而異。請參閱Sport (跑車)模式，頁 3.16和Track (賽道)模式，頁 3.16。

Sport (跑車)模式



顯示視窗讓駕駛能看見控制設定和車輛目前的效能值。車輛處於Sport (跑車)模式時，會顯示收摺式駕駛顯示幕，如上所示。

收摺式駕駛顯示幕中央部分所顯示的資訊會因所選模式而異。請參閱Non-Active (未啟用)/Comfort (舒適)模式，頁 3.16和Track (賽道)模式，頁 3.16。

Track (賽道)模式



顯示視窗讓駕駛能看見控制設定和車輛目前的效能值。車輛處於Track (賽道)模式時，會顯示收摺式駕駛顯示幕，如上所示。

收摺式駕駛顯示幕中央部分所顯示的資訊會因所選模式而異。請參閱Non-Active (未啟用)/Comfort (舒適)模式，頁 3.16和Sport (跑車)模式，頁 3.16。如需換擋燈的相關資訊，請參閱換擋燈，頁 3.02。

## 儀錶板

### Folding Driver Display (收摺式駕駛顯示幕)

#### 檔位指示燈



檔位指示燈顯示目前所選的檔位：空檔、1-7 檔或倒檔。視選擇自排或手排模式而定，指示燈也會顯示 A 或 M。

車輛處於 Sport (跑車) 或 Track (賽道) 模式時，檔位指示燈會移至 收摺式駕駛顯示幕 中央，並與時速錶切換位置。請參閱 Sport (跑車) 模式，頁 3.16 和 Track (賽道) 模式，頁 3.16。

有關詳細資訊，請參閱手排/自排模式，頁 2.15。

#### 操控和動力傳輸顯示幕



確認未按下 ACTIVE (啟用) 按鈕 (Active Dynamics Panel (主動動態面板) 關閉)，操控和動力傳輸顯示幕都會顯示為 Non-Active (未啟用) 並會以白色顯示。顯示所選操控和動力傳輸模式時，若不符合所有先決條件，就無法執行該模式。關於可選擇的各項設定相關資訊，請參閱主動動態控制，頁 2.18。

#### 電子穩定控制 (ESC) 模式顯示幕



會顯示確認已選擇的電子穩定控制模式。關於可選擇的各項設定相關資訊，請參閱主動動態控制，頁 2.18。

## 儀錶板 Folding Driver Display (收摺式駕駛顯示幕)

### 機油溫度

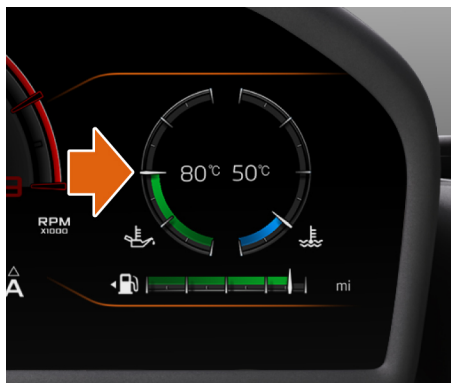

機油溫度會以彩色儀錶顯示在收摺式駕駛顯示幕右側。

引擎剛啟動時，儀錶會是藍色。當引擎暖機後，就會變成綠色，代表溫度正常。

當儀錶變成琥珀色時，代表高溫，溫度過高時，則會變成紅色。

若儀錶顯示代表高溫的琥珀色，請放慢車速，讓溫度降至正常標準。若溫度持續上升並且儀錶轉為紅色，收摺式駕駛顯示幕上就會出現警示訊息。

請於安全的情況下儘速停車，並立即與您的McLaren 經銷商聯繫。

### 水溫

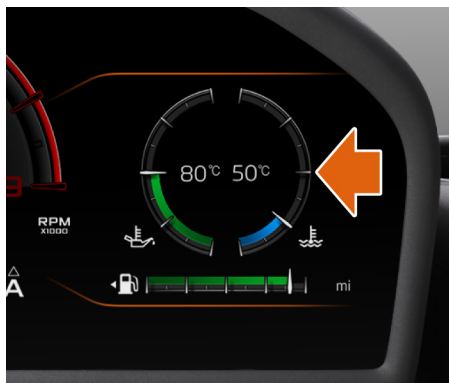

水溫會以彩色儀錶顯示在收摺式駕駛顯示幕右側。

引擎剛啟動時，儀錶會是藍色。當引擎暖機後，就會變成綠色，代表溫度正常。

當儀錶變成琥珀色時，代表高溫，溫度過高時，則會變成紅色。

若儀錶顯示代表高溫的琥珀色，請放慢車速，讓溫度降至正常標準。若溫度持續上升並且儀錶轉為紅色，收摺式駕駛顯示幕上就會出現警示訊息。

請於安全的情況下儘速停車，並與您的McLaren 經銷商聯繫。

### 燃油油位和續航里程

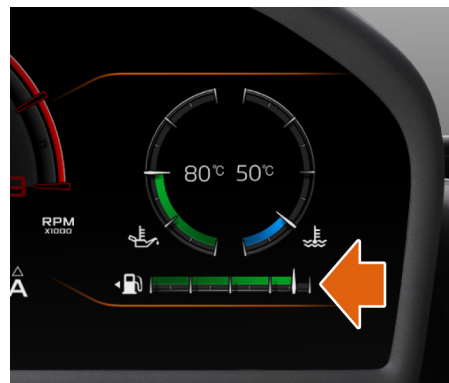

#### 燃油油位

燃油油位會以儀錶顯示在收摺式駕駛顯示幕右側。

#### 燃油續航里程

續航里程是車輛需要加油前的預估可行駛距離。

**McLaren** 



# 中央顯示幕

<b>簡介</b> .....	<b>4.02</b>	USB 和 iPod.....	4.30
版權.....	4.02	Storage (儲存).....	4.30
其他資訊.....	4.02	Bluetooth 音響.....	4.31
系統控制鈕.....	4.02	AUX.....	4.31
概覽.....	4.04	<b>導航</b> .....	<b>4.33</b>
<b>設定</b> .....	<b>4.05</b>	概覽.....	4.33
概覽.....	4.05	安全.....	4.33
General settings (一般設定).....	4.05	使用導航.....	4.33
Regional settings (區域設定).....	4.07	設定目的地.....	4.34
Connection settings (連線設定).....	4.10	<b>收音機</b> .....	<b>4.36</b>
聲音設定.....	4.11	概覽.....	4.36
Radio (收音機) 和 Media (媒體) 設定.....	4.12	收音機控制鈕.....	4.36
Bluetooth 電話設定.....	4.13	收音機資料系統 (RDS).....	4.37
車燈設定.....	4.13	<b>McLaren 賽道遙測</b> .....	<b>4.38</b>
車輛.....	4.14	概覽.....	4.38
瀏覽.....	4.19	開啟應用程式.....	4.38
攝影機.....	4.20	設定.....	4.39
車庫門開啟裝置設定.....	4.21	行駛.....	4.39
<b>電話</b> .....	<b>4.22</b>	結束練習.....	4.41
概覽.....	4.22	檢視資料.....	4.41
Device pairing (裝置配對).....	4.22	匯入遙測資料.....	4.42
撥打電話.....	4.24	匯出遙測資料.....	4.42
接聽來電.....	4.26	編輯賽道.....	4.43
通話中選項.....	4.26	<b>車庫門開啟裝置</b> .....	<b>4.44</b>
結束通話.....	4.26	概覽.....	4.44
聯絡人.....	4.27	<b>語音辨識</b> .....	<b>4.46</b>
<b>媒體</b> .....	<b>4.28</b>	概覽.....	4.46
概覽.....	4.28		
媒體控制鈕.....	4.29		
連接外部裝置.....	4.29		

## 中央顯示幕 簡介

### 版權

McLaren Automotive 會經常更新此文件內容所述之系統，並保有變更產品規格的權利，恕不另行通知。

每一次的努力都確保了此份資訊完全正確，然而，除了當事人疏忽造成的人身傷害之外，McLaren Automotive 或其經銷商，對不精確或由此產生的後果概不負責。

### 其他資訊

Wi-Fi 商標屬於Wi-Fi 聯盟貿易協會。製造商可使用Wi-Fi商標，顯示其認證的產品基於IEEE 802.11 標準，屬於無線區域網路 (WLAN) 裝置類別。

Bluetooth® 字樣及商標屬於 Bluetooth® SIG 公司，McLaren 汽車有限公司擁有使用任何此類字樣的許可。Bluetooth QDID：B019632；B017641；B017642。

其他的商標與其商標名稱，屬於個別廠商所擁有。

### 系統控制鈕

點火開關開啟後，McLaren Infotainment System (MIS) (McLaren 資訊娛樂系統，簡稱 MIS) (McLaren 資訊娛樂系統，簡稱 MIS) 會啟動並繼續使用先前所用的音源 (如果可用)。若無法使用之前使用的來源，MIS 便會顯示主畫面。如果 MIS 之前處於待命模式，則它會繼續在待命模式中執行並顯示時間與日期。



按下  以完全啟動 MIS 並顯示主畫面。



## 中央顯示幕 簡介



1. 首頁，開啟 / 待命
2. 音量
3. 空調控制
4. 媒體
5. 靜音
6. 電話
7. 收音機
8. 導航

### 首頁，開啟 / 待命



若要開啟 MIS，請按下首頁按鈕 (1)。

當 MIS 開啟時，短暫按下按鈕就可從系統任何地方直接回到主畫面。

按住首頁按鈕三秒，以將 MIS 切換至待命模式。若要從待命模式切換至開啟，只要按下首頁按鈕即可。

若要在車輛點火開關關閉時使用 MIS，按住首頁按鈕一秒以存取 Timer (計時器) 模式即可。在這個模式中，如果使用者沒有延長，MIS 會於 15 分鐘後關閉。

### 音量

順時針旋轉控制鈕 (2)，以提高音量，或逆時針旋轉，以降低音量。

顯示音量設定的水平顯示條，會短暫出現在顯示幕上。

使用音量控制來設定目前使用中的系統音量。顯示幕上會出現使用中的系統名稱。

如果已使用 Mute (靜音) 按鈕 (5) (請參閱靜音, 頁 4.03)，則朝任一方向旋轉音量控制都可以使聲音恢復。



注意：您可藉由轉動音量控制鈕來調整任何音源。暫時的音響來源 (電話通話) 可在來源作用時透過此控制鈕進行調整。

### 空調控制



按下 Climate Control (空調控制) 按鈕 (3)，即可直接存取 Climate Control (空調控制) 系統。請參閱空調控制, 頁 5.04。

### 媒體



按下 Media (媒體) 按鈕 (4)，即可存取任何已儲存或連接的媒體。請參閱媒體, 頁 4.28。

### 靜音



按下按鈕 (5)，即可將系統的所有聲音靜音。顯示幕會短暫顯示靜音標誌

再按一次可恢復聲音。將音量控制鈕 (2) 朝任一方向旋轉，也能恢復聲音。

### 電話



按下按鈕 (6)，即可啟動 Phone (電話) 功能的存取權。請參閱電話, 頁 4.22。

### 收音機



按下按鈕 (7) 即可存取 Radio (收音機)。請參閱收音機, 頁 4.36。

### 導航

### 返回



按下顯示幕上的返回按鈕，返回上一個顯示幕。此按鈕的功能視內容而定，會根據目前選擇的系統及使用中的功能改變。

# 中央顯示幕 簡介

## 狀態列

當某些系統正在作用，或某些功能正在使用時，顯示幕頂端就會出現許多圖示。

 電話訊號強度指示器。

 裝置連線時，Bluetooth®圖示會顯示白色。如果沒有 Bluetooth® 裝置連線，則不會顯示圖示。

下列圖示將與連線的媒體裝置及整合的媒體系統圖示一起顯示，以指出其狀態：

 媒體播放中

 媒體已暫停

 媒體已靜音

## 概覽

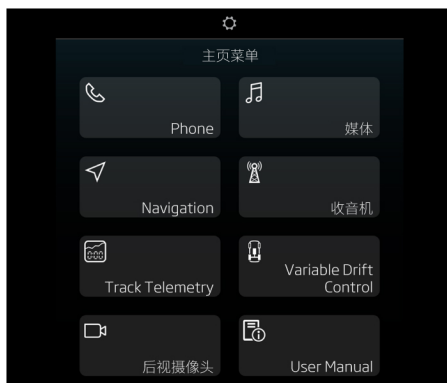

觸碰您想存取的功能代表的圖示。

- 設定, 頁 4.05
- 電話, 頁 4.22
- 媒體, 頁 4.28
- 導航, 頁 4.33
- 收音機, 頁 4.36
- 360 駐停輔助, 頁 2.12
- 電子穩定控制 (ESC), 頁 2.26
- 後視攝影機 (RVC), 頁 2.11
- 電子版使用手冊, 頁 .3

 注意：視車輛規格而定，可用的功能可能不同。

 注意：根據您車輛所選的選項而定，McLaren Infotainment System (MIS) (McLaren 資訊娛樂系統，簡稱 MIS) 上有些功能及圖示可能會顯示，但無法作用。

# 中央顯示幕 設定

## 概覽



從主選單，按圖示即可顯示Settings (設定) 選單。



可在設定畫面進行下列選擇：

- General settings (一般設定), 頁 4.05
- Regional settings (區域設定), 頁 4.07
- Connection settings (連線設定), 頁 4.10
- 聲音設定, 頁 4.11
- Radio (收音機) 和 Media (媒體) 設定, 頁 4.12
- Bluetooth 電話設定, 頁 4.13
- 車輛, 頁 4.14

- 車燈設定, 頁 4.13
- 瀏覽, 頁 4.19
- 攝影機, 頁 4.20



注意：視車輛規格而定，可用的設定可能不同。

## General settings (一般設定)

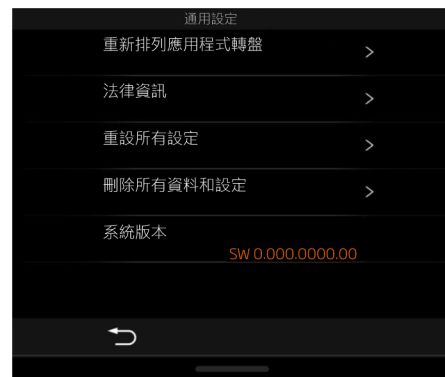

以下是可用的一般設定：

- Rearrange carousel applications (重新排列旋轉應用程式), 頁 4.06
- Legal information (法律資訊), 頁 4.06
- Reset all settings (重設所有設定), 頁 4.06
- Erase all data & settings (刪除所有資料和設定), 頁 4.06
- System version (系統版本), 頁 4.06

## 中央顯示幕 設定

Rearrange carousel applications (重新排列旋轉應用程式)



您可依喜好重新排列應用程式在主畫面上的顯示順序。

觸碰您要移動的應用程式，然後將其拖曳至清單中另一個位置。

### Legal information (法律資訊)

選取這個選項以檢視與您的車輛及 McLaren Infotainment System (MIS) (McLaren 資訊娛樂系統，簡稱 MIS) (McLaren 資訊娛樂系統，簡稱 MIS) 相關的可用法律資訊。

Reset all settings (重設所有設定)



選取 Yes (是)，以將所有車輛設定和 MIS 設定重設回出廠預設。

Erase all data & settings (刪除所有資料和設定)



選取 Yes (是)，以刪除所有資料並將所有車輛設定和 MIS 設定重設回出廠預設。

### System version (系統版本)

顯示 MIS 上安裝的軟體版本。

# 中央顯示幕 設定

## Regional settings (區域設定)



以下是可用的區域設定：

- 語言, 頁 4.07
- Date format (日期格式), 頁 4.08
- Time format (時間格式), 頁 4.08
- Time adjustment (時間調整), 頁 4.08
- Distance & Speed unit (距離和速度單位), 頁 4.09
- Fuel consumption units (車輛油耗單位), 頁 4.09
- Temperature units (溫度單位), 頁 4.09

- Pressure units (壓力單位), 頁 4.10

## 語言



利用此畫面來設定您要使用的語言。

共有以下語言別可供選擇：

- 阿拉伯文 (沙烏地阿拉伯)
- 中文 (粵語)
- 中文 (國語)
- 捷克文
- 荷蘭文
- 英文 (澳洲)
- 英文 (英)

- 英語 (美)
- 法文
- 德文
- 希臘文
- 匈牙利文
- 義大利文
- 波蘭文
- 葡萄牙文 (巴西)
- 俄文
- 西班牙文
- 泰文
- 土耳其文

## 中央顯示幕 設定

Date format (日期格式)



選擇下列日期格式：

- DD-MM-YYYY
- MM-DD-YYYY
- YYYY-MM-DD

Time format (時間格式)

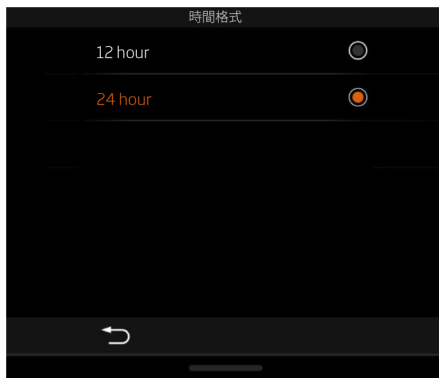

選取 12 小時或 24 小時格式。

Time adjustment (時間調整)



選取 GPS sync (GPS 同步) 以利用 GPS 訊號自動調整時間。當啟用 GPS sync (GPS 同步) 時，On (開啟) 會強調顯示。

GPS sync (GPS 同步) 必須設定為 Off (關閉) 才能手動調整時間。

## 中央顯示幕 設定

Distance & Speed unit (距離和速度單位)

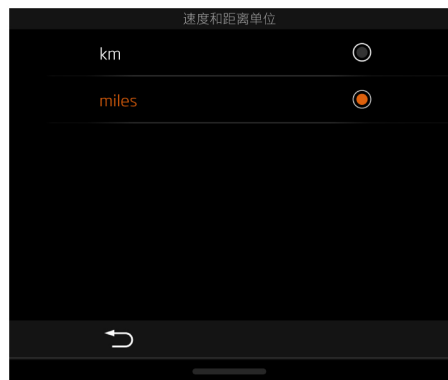

選擇公里或英里。

Fuel consumption units (車輛油耗單位)



選擇 L/100km、km/L、mpg(UK) 或 mpg(US)。

Temperature units (溫度單位)

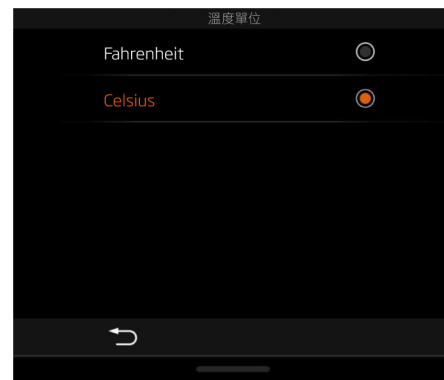

選擇 Fahrenheit (華氏) 或 Celsius (攝氏)。

## 中央顯示幕 設定

### Pressure units (壓力單位)



選擇 kPa、PSI 或 bar。

### Connection settings (連線設定)



以下是可用的連線設定：

- Bluetooth, 頁 4.10
- Device pairing (裝置配對), 頁 4.22
- Bluetooth auto reconnect (Bluetooth 自動重新連線), 頁 4.10
- Bluetooth PIN code (Bluetooth PIN 碼), 頁 4.10
- Bluetooth name (Bluetooth 名稱), 頁 4.10
- Bluetooth MAC address (Bluetooth MAC 位址), 頁 4.10

### Bluetooth

觸碰 Bluetooth 切換 On (開啟) 和 Off (關閉) 功能。

### Bluetooth auto reconnect (Bluetooth 自動重新連線)

當選擇 On (開啟) 時，已配對的 Bluetooth® 裝置會在進入有效範圍時自動重新連線至收摺式駕駛顯示幕 (收摺式駕駛顯示幕)。若選擇了 Off (關閉)，則必須每次以手動將裝置連線。

### Bluetooth PIN code (Bluetooth PIN 碼)

選擇這個選項可使用螢幕上的鍵盤檢視或變更 Bluetooth® PIN 碼。依預設，代碼設為 0000。

### Bluetooth name (Bluetooth 名稱)

選擇這個選項可使用螢幕上的鍵盤檢視或變更 Bluetooth® 名稱。

### Bluetooth MAC address (Bluetooth MAC 位址)

選擇這個選項可檢視 Bluetooth® MAC 位址。



# 中央顯示幕 設定

## 聲音設定



以下是可用的聲音設定：

- 導航音量, 頁 4.11
- 音調設定, 頁 4.11
- Bowers & Wilkins 模式, 頁 4.11

### 導航音量

使用導航音量旁邊的 + 或 - 圖示，將導航音量調整至所要的音量。範圍是 0 至 +15，增量為 1。

## 音調設定

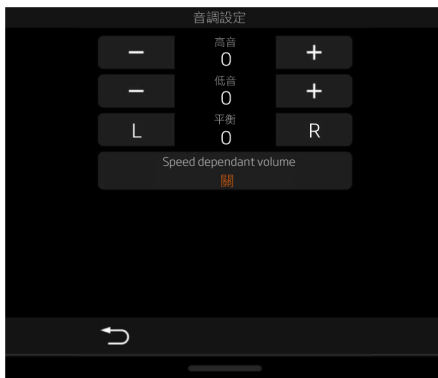

此聲音設定適用於 McLaren Infotainment System (MIS) (McLaren 資訊娛樂系統, 簡稱 MIS) (McLaren 資訊娛樂系統) 的所有功能。

**i** 注意：您也可以按下  圖示，從收音機和媒體中的每個系統存取音調設定。

### 高音

觸碰高音旁邊的 + 或 - 圖示，即可獲得所需的聲音再現品質。範圍是 0 至 +9 或 0 至 -9，增量為 1。

### 低音

觸碰低音旁邊的 + 或 - 圖示，即可獲得所需的聲音再現品質。範圍是 0 至 +9 或 0 至 -9，增量為 1。

### 平衡

觸碰平衡旁邊的 + 或 - 圖示，設定您想從揚聲器聽到的聲音。範圍是 0 至 L9 或 0 至 R9，增量為 1。

### 速度相依音量

此功能可在車速較高時提高音量設定，以抵銷背景機械噪音。

重複觸碰此圖示，即可在 關閉、1、2 與 3 之間切換。請選擇可提供最佳音質再現的設定。

### Bowers & Wilkins 模式

以下模式可在 Bowers & Wilkins 音響系統使用：

- 錄音室 (預設模式) - 真實聲音。彷若歌手親臨現場。
- 駕駛集中 - 駕駛座最佳聽覺感受。
- 舞台 - 環繞音效環境。

# 中央顯示幕 設定

## Radio (收音機) 和 Media (媒體) 設定

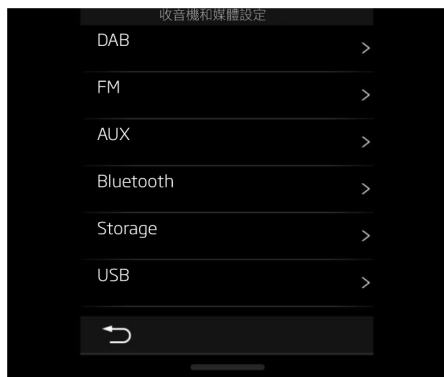

以下是可用的收音機和媒體設定：

- DAB, 頁 4.12
- FM (RDS), 頁 4.12
- AUX, 頁 4.12
- Bluetooth 電話設定, 頁 4.13
- 儲存, 頁 4.12
- USB, 頁 4.12

### DAB

L 頻調頻可設定為 **On (開啟)** (如果您所在國家 / 地區可用)。

當目前調頻的 DAB 電台收訊降低或遺失時，將 DAB-DAB 連結設定為 **On (開啟)**，可啟用自動調頻至替代 DAB 廣播。

當目前調頻的 DAB 電台收訊降低或遺失時，將 DAB-FM 連結設定為 **On (開啟)**，可啟用自動調頻至替代 FM 廣播。

選擇 **On (開啟)** 啟用 DAB 相關服務。

選擇 **Off (關閉)** 以停用任何功能。

### FM (RDS)

收音機資料系統 (RDS) 可將數位資料與 FM 訊號同時傳送至收音機接收器。

AF 功能會自動選擇最強的訊號供收音機收訊。當您的車輛遠離一個傳輸器並靠近另一個傳輸器時，AF 將切換傳輸器，以盡可能維持最佳收訊品質。將 AF Search (AF 搜尋) 設定為 **On (開啟)** 以啟用此功能。選擇 **AF Reg (AF 區域)** 將替代頻率搜尋限制為區域傳輸。選擇 **Off (關閉)** 以停用。

交通節目 (TP) 可中斷收音機及媒體播放，以便通知駕駛交通路況。觸碰 Auto TP seek (自動 TP 尋找) 可在 **On (開啟)** 與 **Off (關閉)** 之間切換，以啟用或停用此功能。

### AUX

選擇這個選項可調整類比音響訊號的輸入增益。

### 儲存

選擇這個選項可檢視可用的儲存空間、管理檔案及刪除 McLaren Infotainment System (MIS) (McLaren 資訊娛樂系統，簡稱 MIS) 上儲存的檔案。

### USB

選擇這個選項可檢視及管理儲存在任何已連接 USB 裝置上的檔案。

# 中央顯示幕 設定

## Bluetooth 電話設定



以下是可用的 Bluetooth® 電話設定：

- Device pairing (裝置配對), 頁 4.22
- 自動接聽, 頁 4.13
- 電話音量, 頁 4.13
- 來電警示音量, 頁 4.13
- 麥克風音量, 頁 4.13
- 排序依據, 頁 4.13

## 自動接聽

選擇這個功能可啟用 McLaren Infotainment System (MIS) (McLaren 資訊娛樂系統, 簡稱 MIS) (McLaren 資訊娛樂系統) 自動接聽來電。使用 + 或 - 圖示在進行自動接聽之前調整延遲時間。範圍是 1 至 30 秒, 增量為 1。

## 電話音量

使用 + 或 - 圖示, 將電話音量調整至您所要的音量。範圍是 0 至 +40, 增量為 1。

## 來電警示音量

使用 + 或 - 圖示, 將來電警示音量調整至您所要的音量。範圍是 0 至 +40, 增量為 1。

## 麥克風音量

使用 + 或 - 圖示, 調整麥克風音量。範圍是 -10 至 +10, 增量為 1。

## 排序依據

選擇聯絡人排序依據為名字或姓氏。

## 車燈設定



當車輛解鎖及上鎖時, 進入照明和離開照明會亮起車外車燈。若要啟用這些功能, 請將各持續時間設定為 15 秒、30 秒、45 秒或 60 秒。若要停用, 請選擇 Off (關閉)。

靜態主動式轉向頭燈會在過彎時調整頭燈, 在行進方向提供更好的照明。將靜態主動式轉向頭燈設定為 On (開啟), 以啟用此功能, 若要停用, 請選擇 Off (關閉)。

夜間照明會在頭燈亮起時提供低亮度車內照明。若要啟用, 請選擇所要亮度, 範圍是 1 至 7。若要停用, 請選擇 Off (關閉)。

腳踏區和禮賓燈可視需要設定為 On (開啟) 或 Off (關閉)。

## 中央顯示幕 設定

選擇周圍照明，選擇 **On (開啟)** 以啟用此功能，然後視需要調整顏色與強度。

### 車輛



以下是可用的車輛設定：

- A/C auto level (空調自動強度), 頁 4.14
- Hot Evac (熱排氣), 頁 4.15
- 便利進出功能, 頁 4.15
- Driver Display deployment mode (駕駛顯示幕觸發模式), 頁 4.15
- 倒車後視鏡角度下移, 頁 4.15
- Camera guidelines (攝影機指引線), 頁 4.16
- 性能換檔提示 (PSC), 頁 4.16
- 自動警報, 頁 4.16

- Automatic door locking (自動車門上鎖), 頁 4.16
- Automatic mirror folding (後視鏡自動收摺), 頁 4.16
- 車門解鎖, 頁 4.17
- Silent door lock (無聲車門上鎖), 頁 4.17
- 輪胎類型, 頁 4.17
- 代客泊車模式, 頁 4.17
- Wiper mode (雨刷模式), 頁 4.18
- 雨刷靈敏度, 頁 4.18
- Speed limit display (速限顯示幕), 頁 4.18

### A/C auto level (空調自動強度)

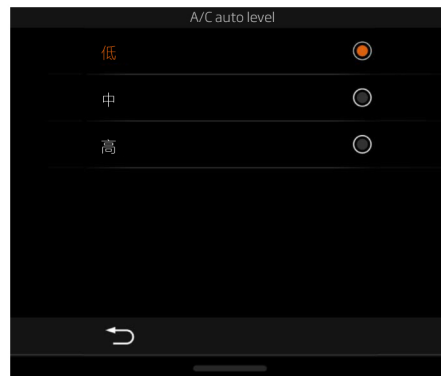

## 中央顯示幕 設定

在 AUTO (自動) 模式下，所選的空調自動強度會影響到空調控制系統使用的風扇速度。

您可依喜好選擇 Low (低)、Medium (中) 或 High (高)。

### Hot Evac (熱排氣)

選擇 **On (開啟)** 以啟用 Hot Evac (熱排氣)，請參閱 Hot Evac (熱排氣)，頁 5.05。

選擇 **Off (關閉)** 以停用此功能。

### 便利進出功能

便利進出功能設為 **On (開啟)** 時，當您關閉引擎並且開啟駕駛座車門之際，駕駛座椅就會移動到最後方和最低位置，方向盤則會向內移動至其最高位置。

便利進出功能設為 **Off (關閉)** 時，駕駛座椅及方向盤會始終維持在固定位置。

### Driver Display deployment mode (駕駛顯示幕觸發模式)



收摺式駕駛顯示幕 (收摺式駕駛顯示幕) 可設定為在特定動力傳輸或操控模式下自動收摺為 Slim Display Mode (精簡顯示幕模式) (精簡顯示幕模式)、維持在 Slim Display Mode (精簡顯示幕模式) (精簡顯示幕模式) 或始終隨時維持在 Full Display Mode (完整顯示幕模式)。

當選擇 **Always folded (始終收摺)** 時，收摺式駕駛顯示幕 (收摺式駕駛顯示幕) 會維持在 Slim Display Mode (精簡顯示幕模式) (精簡顯示幕模式)。

當選擇 **Folded in Sport and Track mode (在跑車與賽道模式下收摺)** 時，收摺式駕駛顯示幕 (收摺式駕駛顯示幕) 在 Sport (跑車) 或 Track (賽道) 動力傳輸或操控模式下會收摺為 Slim Display Mode (精簡顯示幕模式) (精簡顯示幕模式)。

當選擇 **Folded in Track mode only (僅在賽道模式下收摺)** 時，收摺式駕駛顯示幕 (收摺式駕駛顯示幕) 在 Track (賽道) 動力傳輸或操控模式下會收摺為 Slim Display Mode (精簡顯示幕模式) (精簡顯示幕模式)。

當選擇 **Always open (始終開啟)** 時，收摺式駕駛顯示幕 (精簡顯示幕模式) 會維持在 Full Display Mode (完整顯示幕模式)。

### 倒車後視鏡角度下移



## 中央顯示幕 設定

選擇 **Off (關閉)**、**Both mirrors (兩側後視鏡)** 或 **Passenger side mirror (乘客座後視鏡)**。

**Off (關閉)** 倒車時後視鏡角度不會下移。

**Both mirrors (兩側後視鏡)** - 倒車時兩側後視鏡角度都會下移。

**Passenger side mirror (乘客座後視鏡)** - 倒車時僅有乘客座後視鏡角度會下移。

要設定排入倒檔時的後視鏡角度下移量：

1. 開啟點火開關。
2. 選擇後視鏡角度下移項目中的 **Both mirrors (兩側後視鏡)** 或 **Passenger side mirror (乘客座後視鏡)** 選項。
3. 踩下煞車踏板並且排入倒檔。
4. 將後視鏡調整至理想位置，請參閱調整後視鏡，頁 1.34。
5. 將車輛排出倒檔。

下次再排入倒檔時，車輛就會自動將後視鏡從正常位置，移動至先前所設定的偏移位置。

### Camera guidelines (攝影機指引線)

攝影機指引線設定為 **On (開啟)** 時，當車輛後保險桿有可見的物體接近時，即時視訊輸出上會顯示彩色格線線條作為後保險桿與可見物體間之距離的指引。選擇 **Off (關閉)** 以停用此功能。

### 性能換檔提示 (PSC)



性能換檔提示 (PSC) 是一有聲換檔指示器，在手动變速箱模式下全油門加速期間會發出聲響，以表示必須升檔才能維持最佳性能。

選擇 **Off (關閉)** 時會停用 PSC 功能。

選擇 **Track mode (賽道模式)** 時，PSC 只會以 **Track (賽道)** 動力傳輸或操控模式啟用。

選擇 **Sport and Track mode (跑車和賽道模式)** 時，PSC 會以 **Sport (跑車)** 或 **Track (賽道)** 動力傳輸或操控模式啟用。

### 自動警報

當自動警報設定為 **On (開啟)** 時，若是車輛解鎖後，所有車門、行李廂蓋和維修蓋板均為未開啟的狀況下，車輛就會在 30 秒鐘後，自動上鎖並且開啟防盜警報系統。選擇 **Off (關閉)** 以停用此功能。

### Automatic door locking (自動車門上鎖)

當您拿到您的愛車時，自動車門上鎖已預設為 **On (開啟)**。

當車輛起步行駛後，車門就會自動上鎖。

選擇 **Off (關閉)** 以停用此功能。車輛起步後，車門就不會上鎖，除非手動將其上鎖。

### Automatic mirror folding (後視鏡自動收摺)

選擇 **On (開啟)** 時，車外後視鏡就會在車輛上鎖時收摺，並且在車輛解鎖時展開。若選擇 **Off (關閉)**，後視鏡就會維持在展開位置。

## 中央顯示幕 設定

### 車門解鎖

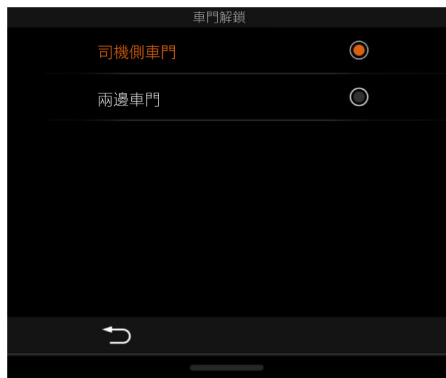

選擇 Driver's door (駕駛座車門) 時，當您使用遙控鑰匙或車門按鈕將車輛解鎖，就只有駕駛座車門會解鎖。

選擇 Both doors (兩扇車門) 時，當您使用遙控鑰匙或車門按鈕將車輛解鎖，兩側車門都會解鎖。

不管選擇 Driver's door (駕駛座車門) 或 Both doors (兩扇車門)，所有已關妥的車門都會上鎖。

### Silent door lock (無聲車門上鎖)

選擇 On (開啟) 時，當您使用免持鑰匙進出系統將車輛上鎖或解鎖時，方向燈都不會運作。

選擇 Off (關閉) 時，無論您使用何種方式將車輛上鎖或解鎖，方向燈都會閃爍。

其他上鎖和解鎖功能依舊維持正常。

### 輪胎類型



顯示幕會顯示所有可選用的輪胎類型。請選擇您車上所裝配的輪胎。

### 代客泊車模式



若代客泊車模式開啟，車速會限制在 55 km/h (35 mph)，Active Dynamics Panel (主動動態面板) (主動動態面板) 會停用，行李廂、中控台置物盒和保養蓋會維持上鎖狀態，儀錶板上也會出現確認訊息。

若要開啟代客泊車模式，您必須在選擇 Valet mode (代客泊車模式) 後輸入 PIN 碼。

## 中央顯示幕 設定



使用螢幕上的鍵盤輸入四個數字的 PIN 碼，然後觸碰 **Enter (輸入)** 以確認。輸入的每一個數字都會以星號取代。

原廠設定的 PIN 碼是 0000。第一次請先使用此組 PIN 碼開啟代客泊車模式。您應該儘快更換此 PIN 碼。

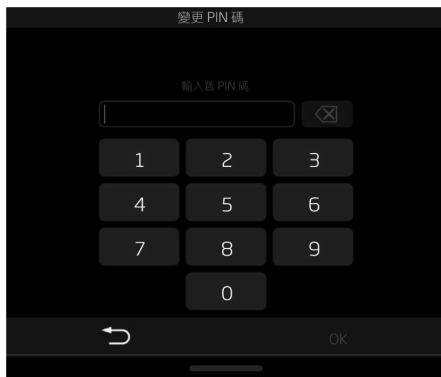

選擇 **Change PIN code (變更 PIN 碼)**，再輸入舊 PIN 碼，接著使用螢幕上的鍵盤輸入新 PIN 碼，然後觸碰 **Enter (輸入)** 以確認。

代客泊車模式 **On (開啟)** 時，輸入 PIN 碼可關閉代客泊車模式。

### Wiper mode (兩刷模式)

選擇 **Automatic (自動)** 或 **Timed (間歇)**。

選擇 **Automatic (自動)** 時，自動位置下的兩刷運作，就會由雨滴感測器負責控制。要設定雨滴感測器的靈敏度，請參閱雨刷靈敏度, 頁 4.18。

選擇 **Timed (間歇)** 時，自動位置下的兩刷運作就會是間歇刷動。

### 雨刷靈敏度

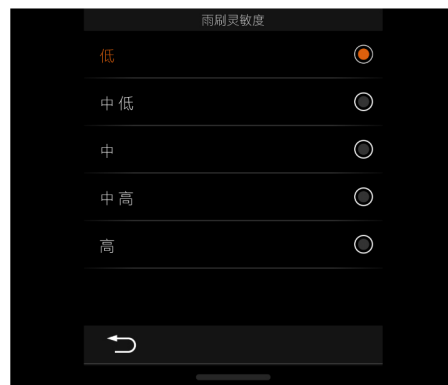

您可依喜好選擇兩刷運作的靈敏度。此設定只會套用到雨滴感測器靈敏度，並不會影響到間歇刷動延遲時間。

### Speed limit display (速限顯示幕)

選擇 **On (開啟)** 時，收摺式駕駛顯示幕 (收摺式駕駛顯示幕) 會顯示目前道路的速限 (若可用)。



# 中央顯示幕 設定

## 瀏覽



以下是可用的導航設定：

- Map (地圖), 頁 4.19
- 瀏覽, 頁 4.19
- Traffic (交通), 頁 4.20
- 語言, 頁 4.20
- Device (裝置), 頁 4.20

## Map (地圖)

下列設定可用來調整視圖和地圖上顯示的詳細程度。

## Driving Map View (行車地圖檢視)

選擇 **Track Up (路徑往上)** 以顯示 2D 視圖，其中代表車輛的圖示始終會往畫面上方行進，地圖方向則會隨著車輛改變方向而變更。

選擇 **North Up (北方往上)** 以顯示 2D 視圖，其中 North (北方) 始終位於畫面上方。代表車輛的圖示會根據實際行進方向，在畫面周圍行進。例如，往南時則會往下方行進。

選擇 **3D** 以顯示 3D 透視圖，其中車輛圖示會往畫面上方行進。地圖方向則會隨著車輛改變方向而變更。

選擇您喜好的視圖，然後觸碰 **Save (儲存)** 以確認，或 **Cancel (取消)**，以返回上一個選單。

## Map Detail (地圖細節)

選擇您喜好的地圖顯示詳細程度，然後觸碰 **Save (儲存)** 以確認，或 **Cancel (取消)**，以返回上一個選單。

## Map Theme (地圖主題)

選擇您喜好的地圖主題，然後觸碰 **Save (儲存)** 以確認，或 **Cancel (取消)**，以返回上一個選單。

## Map Buttons (地圖按鈕)

選擇要在地圖上顯示的其他按鈕，然後觸碰 **Save (儲存)** 以確認，或 **Cancel (取消)**，以返回上一個選單。

## Map Layers (地圖圖層)

選擇要在地圖上顯示的其他圖層，這些圖層可透過其他 3D 功能或路線沿途的景點 (POI) 來強化視圖。觸碰選項將其切換開啟或關閉，然後觸碰 **Save (儲存)** 以確認，或 **Cancel (取消)**，以返回上一個選單。

## 自動縮放

依車速而定，畫面可自動縮放至預定限度。觸碰選項將其切換開啟或關閉。

## Audible Speed Alerts (速度警示音)

McLaren Infotainment System (MIS) (McLaren 資訊娛樂系統，簡稱 MIS) (McLaren 資訊娛樂系統，簡稱 MIS) 可在接近已知測速攝影機的固定位置時，發出警示音。觸碰選項將其切換開啟或關閉。

## myMaps

這會顯示 MIS 上已安裝地圖的細節。

## 瀏覽

設定 **Faster Time (較快速度)** 或 **Shorter Distance (較短距離)** 的優先順序，即可計算導航路線。觸碰您喜好的選項將其選取，然後觸碰 **Save (儲存)** 以確認，或 **Cancel (取消)**，以返回上一個選單。

選擇 **Avoidances (避開)** 以檢視可用來避開部分旅程的選項，例如高速公路。觸碰您要避開的選項將其切換開啟或關閉，然後觸碰 **Save (儲存)** 以確認，或 **Cancel (取消)**，以返回上一個選單。

## 中央顯示幕 設定

選擇 **Custom Avoidances (自訂避開)**，然後按照顯示幕上的提示選擇要避開的指定道路或地圖區域。

觸碰 **Voice Prompts (語音提示)** 以啟用所規劃路線的語音導引。再次觸碰即可停用此功能。

### Traffic (交通)

觸碰 **Traffic (交通)** 以切換開啟或關閉此功能。

選擇 **Subscriptions (訂閱)** 可檢視及管理您目前的交通訂閱服務。

此 **trafficTrends™** 功能會收集並利用歷史交通資料來計算更有效率的路線。視週間日或時間而定，可為相同旅程計算不同的路線。觸碰 **trafficTrends™** 以切換開啟或關閉此功能。

觸碰 **Traffic Voice Prompts (交通語音提示)** 以啟用 MIS 通知在您路線附近的任何已知交通問題。再次觸碰即可停用此功能。

### 語言

從可用的選項中選擇您喜好的導航語音語言及性別。

 **注意：** 部分語音可播報其他資訊，例如街道名稱。此選項的確認會顯示在語音名稱下方。

### Device (裝置)

選擇 **About (關於)** 可檢視 MIS 上目前已安裝地圖的完整細節。

此 **myTrends™** 功能會監控您定期行駛前往的位置，在收集到足夠的資訊後，即可預測您正行駛前往的位置。此功能可提供實用的路線相關資訊 (例如交通路況)，並提供替代路線，不必手動設定目的地。

觸碰 **myTrends™** 以切換開啟或關閉此功能或 **Delete myTrends™ History (刪除 myTrends™ 紀錄)** 以刪除所有收集到的資料。

## 攝影機



選擇 **Adjustment (調整)** 以更改視訊設定。下列效果可供調整：

- 亮度
- 對比度
- 色彩深度
- 色調
- 色差補正

可設定自動開始或停止視訊記錄。視需要調整視訊記錄開始速度、停止速度、開始時間延遲及停止時間延遲。

## 中央顯示幕 設定

Usable (可用) 會顯示錄製視訊可用的儲存空間量。

**i** 注意：儲存空間會由 McLaren Infotainment System (MIS) (McLaren 資訊娛樂系統，簡稱 MIS) 所有功能共用，包括媒體。

### 車庫門開啟裝置設定



# 中央顯示幕 電話

## 概覽



McLaren Infotainment System (MIS) (McLaren 資訊娛樂系統，簡稱 MIS) (McLaren 資訊娛樂系統，簡稱 MIS) 藉由 Bluetooth® 與您的行動電話連接，讓您不必用手操作，就可安全地撥打及接聽電話。

此連接可以讓您存取儲存在您電話中的聯絡人與通話記錄。

如果連接的電話支援電話會議功能，MIS 可進行電話會議，但無法起始電話會議。



**警告：行駛過程中，請勿因通話而讓自己分心。有可能會因此而發生意外事故。**

## 安全注意事項



**警告：絕不能在車輛移動過程中嘗試操作話機。您可能會因此分心而造成意外。**



**警告：請務必將您的話機確實固定好。未固定好的物品在意外事故中，會變成危險的發射物體。**



**警告：在有高爆炸風險的區域時，請務必關閉行動電話。這些區域包括加油站、燃料儲存區或化學工廠，還有其空氣含燃油蒸氣、化學物質或金屬粉塵的地方。當電話正在使用時，心律調節器或助聽器在操作上可能會受到損害。與您的醫師或設備製造商確認在使用這類裝置時，是否足以防堵高頻率能量可能造成的傷害。**

McLaren 建議您，為了避免可能的干擾，無線話機天線與心律調節器之間，應保持至少 15 公分 (6 英吋) 的距離。

## Bluetooth®

Bluetooth® 為短距無線電頻率 (RF) 技術，可讓電子設備以無線方式互相通訊。

擁有 Bluetooth® 技術的電話，可以和 MIS 搭配使用。

MIS 系統能支援 Bluetooth® 免持通訊協定 1.6 (HFP1.6)。若連接至系統的行動電話也能支援此協定，如電池電量計及訊號強度等功能都會出現在顯示幕上。

您的行動電話在進行此操作前，必須先配對並與 MIS 連接，請參閱 Device pairing (裝置配對), 頁 4.22 和連接行動電話, 頁 4.24。

## Device pairing (裝置配對)

1. 按照預設，Bluetooth® 會開啟，且 McLaren Infotainment System (MIS) (McLaren 資訊娛樂系統，簡稱 MIS) (McLaren 資訊娛樂系統，簡稱 MIS) 會處於可探索模式。若未開啟 Bluetooth®，請手動將其開啟，請參閱 Connection settings (連線設定), 頁 4.10。
  2. 使用您的行動電話，選擇搜尋 Bluetooth® 裝置的功能。
-  **注意：** 在某些行動電話上，這被稱為一個新配對的裝置。請參閱您的行動電話操作說明，以確定正確的步驟。
3. 從可用裝置清單中，選擇 MIS。
  4. MIS 將顯示一組密碼金鑰。

## 中央顯示幕 電話



5. 選擇 Yes (是)，確認 MIS 與您的電話顯示相同的密碼金鑰。
6. 在您的電話上選擇 Pair (配對)。
7. 一旦您電話已配對並連接至 MIS，選擇要連接為 Phone 1 (電話 1) 或 Phone 2 (電話 2)。若僅要在音響串流時使用 Bluetooth® 裝置，請選擇 No connection (無連線)。
8. 如果您的電話提供支援，MIS 會詢問是否要將您的電話用於 Bluetooth® 音響串流，選擇 Yes (是) 以啟用此功能。
9. 為某些支援透過 Bluetooth® 網際網路連線共用的裝置進行配對時，您可能必須選擇裝置用來存取網際網路的存取點名稱 (APN)。選擇適合您的裝置與合約的選項。  
可使用電話上的設定停用透過 Bluetooth® 共用網際網路。
10. 一旦您的電話已配對並連接至 MIS，只要電話在接收範圍內，就會自動連接。
11. 如果沒有自動連接，您就必須使用行動電話上的控制鈕，以手動連接至 MIS。

## 中央顯示幕 電話

**i** 注意：某些電話必須以手動方式連接。有些電話在每次連接時，都需要取得授權。在電話的已知裝置清單中將 MIS 設定為已授權，以避免此情形。

請參閱Bluetooth 電話設定, 頁 4.13，瞭解所有可用的選項細節。

### 配對其他裝置

連接其他裝置的步驟就跟配對第一支電話的步驟相同，請參閱Device pairing (裝置配對), 頁 4.22。

MIS 最多可與 12 個裝置進行配對，但是一次只能連接兩個。

**i** 注意：如果連接到 MIS 的裝置數已達上限，則 MIS 可再與其他裝置配對，但無法連接。原始的裝置仍將維持與 MIS 的連接狀態。

### 連接行動電話

若您已經將某支電話配對，MIS 就會在此電話進入接收範圍時自動重新連接，除非已連接其他裝置。

**i** 注意：某些電話必須以手動方式連接。有些電話在每次連接時，都需要取得授權。在電話的已知裝置清單中將 MIS 設定為已授權，以避免此情形。

您的行動電話會在 MIS 或車輛關閉時，中斷連接。當車輛或 MIS 再次開啟時，行動電話的自動重新連接可能要花幾秒鐘的時間。

## 撥打電話



可用多種方式撥打電話，以下頁面將予以說明。

若要切換至電話應用程式，請從 McLaren Infotainment System (MIS) (McLaren 資訊娛樂系統，簡稱 MIS) (McLaren 資訊娛樂系統，簡稱 MIS) 主畫面觸碰電話圖示或按下Phone (電話) 按鈕。

## 使用數字鍵盤

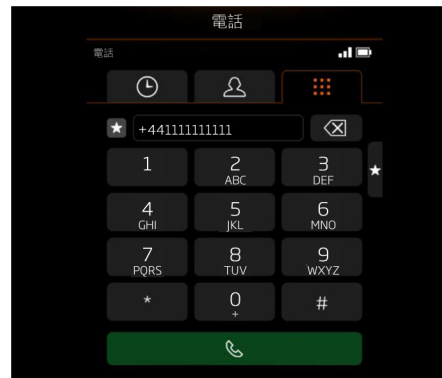

1. 從Phone (電話)顯示幕中，觸碰鍵盤索引標籤。
2. 利用螢幕上的鍵盤，就能輸入電話號碼。  
 若您輸入錯誤的號碼或數字，觸碰圖示即可清除上一個數字。
3.  當完整的號碼已出現在顯示幕上，請觸碰圖示開始通話。
4.  系統正在撥打時，可以觸碰圖示或電話按鈕來取消通話。



**i** 注意：任何媒體或收音機的播放，會在通話進行中變為靜音。

# 中央顯示幕

## 電話

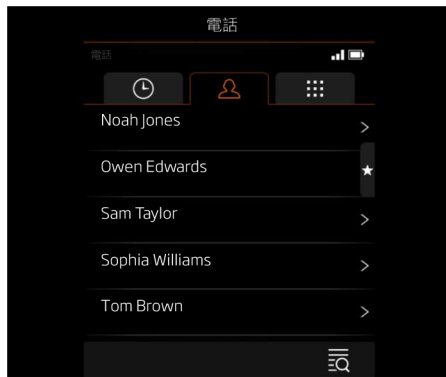
### 使用聯絡人





1. 從Phone(電話)顯示幕中，觸碰聯絡人索引標籤。
2. 一旦您的聯絡人出現，就可以透過捲動清單來找出特定的撥打對象。
3. 選擇聯絡人來檢視其所有可用的電話號碼。觸碰所要的號碼即可開始通話。
4.  系統正在撥打時，可以觸碰  圖示或電話按鈕來取消通話。

 注意：任何媒體或收音機的播放，會在通話進行中變為靜音。

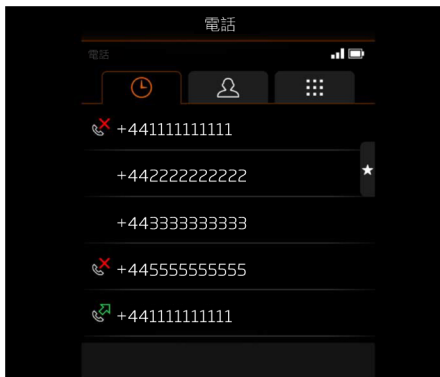
### 使用通話記錄



1. 從Phone(電話)顯示幕中，觸碰通話紀錄索引標籤。
2. 含有已撥電話、未接來電和已接來電的清單，會以距離現在最近的通話順序顯示在最頂端。
3. 觸碰所要的聯絡人即可開始通話。
4.  系統正在撥打時，可以觸碰  圖示或電話按鈕來取消通話。

 注意：任何媒體或收音機的播放，會在通話進行中變為靜音。

### Favourites (最愛)

1.  按下圖示，即可顯示您的最愛聯絡人清單。

 注意：

 必須先選擇 將這些聯絡人標示為最愛，才會顯示在清單上。

# 中央顯示幕 電話

## 接聽來電

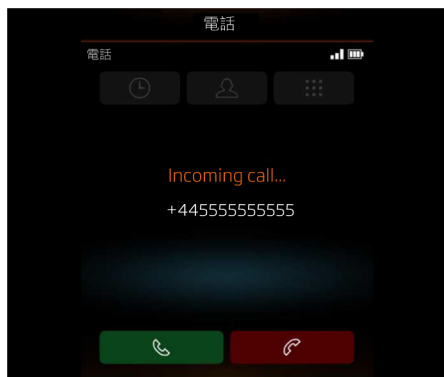

當您接聽來電時，McLaren Infotainment System (MIS) (McLaren 資訊娛樂系統，簡稱 MIS) (McLaren 資訊娛樂系統，簡稱 MIS) 會顯示儲存於您電話內且與 MIS 同步的所有來電者詳細資訊。

 要接聽來電，請觸碰綠色的圖示。

 **注意：** MIS 可自動接聽來電，請參閱 Bluetooth 電話設定, 頁 4.13。

 要拒絕來電，請觸碰紅色的圖示。

## 通話中選項

 觸碰靜音圖示可停用麥克風，再次觸碰可啟用麥克風。

 觸碰鍵盤圖示可啟動螢幕上的鍵盤，再次觸碰即可隱藏。

 觸碰切換至電話圖示，將通話切換至您的手持電話，觸碰切換至揚聲器可重新切回。

## 結束通話

 要從顯示幕結束通話中的來電，請觸碰紅色結束通話圖示。

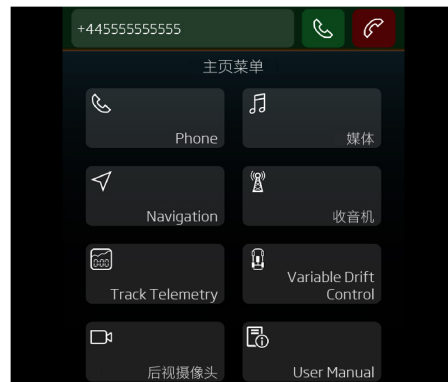

 要在檢視其他系統顯示幕時結束通話，請觸碰顯示幕頂端通話中顯示幕旁邊的紅色結束通話圖示。



# 中央顯示幕 電話

## 聯絡人

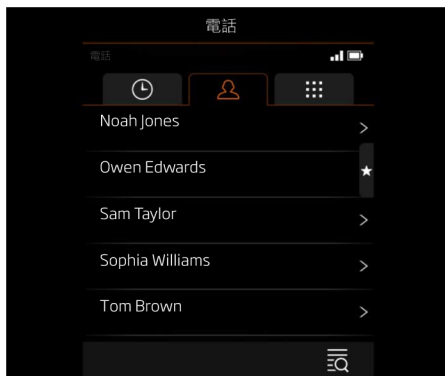

1. 從Phone(電話)顯示幕中，觸碰聯絡人索引標籤。

- i** 注意：視電話型號而定，電話已儲存的聯絡人照片會顯示在螢幕上聯絡人名稱的旁邊。
- 2. 假如您的聯絡人清單長度超過單一顯示幕的範圍，請在顯示幕中上下滑動您的手指，即可上下捲動清單。
- i** 注意：Bluetooth 電話設定, 頁 4.13您可按名字或姓氏排序聯絡人，請參閱以取得詳細資訊。

3. 此外，也可以利用螢幕上的鍵盤來搜尋聯絡人，請參閱Search (搜尋), 頁 4.27。

4. 選擇聯絡人來檢視其所有可用的電話號碼。觸碰所要的號碼即可開始通話。



- i** 注意：若聯絡人與 MIS 同步，依據話機型號，已儲存的聯絡人照片會在通話過程中出現在顯示幕上。

5.  系統正在撥打時，可以觸碰圖示或電話按鈕來取消通話。

- i** 注意：任何媒體或收音機的播放，會在通話進行中變為靜音。

- i** 注意：若要將聯絡人標示為最愛，請觸碰 。  
再次觸碰 ，即可將他們從最愛移除。

## Search (搜尋)

1. 按下聯絡人索引標籤中的  圖示。
2. 使用螢幕上的鍵盤，至少輸入一個字元，即可篩選顯示的聯絡人。  
若您輸入錯誤的號碼或數字，觸碰  圖示即可清除上一個數字。

- i** 注意：Bluetooth 電話設定, 頁 4.13您可按名字或姓氏排序聯絡人，請參閱以取得詳細資訊。

3. 選擇聯絡人來檢視其所有可用的電話號碼。觸碰所要的號碼即可開始通話。

- i** 注意：若聯絡人與 MIS 同步，依據話機型號，已儲存的聯絡人照片會在通話過程中出現在顯示幕上。

4.  系統正在撥打時，可以觸碰圖示或電話按鈕來取消通話。

- i** 注意：任何媒體或收音機的播放，會在通話進行中變為靜音。

# 中央顯示幕 媒體

## 概覽



從 McLaren Infotainment System (MIS) (McLaren 資訊娛樂系統，簡稱 MIS) (McLaren 資訊娛樂系統，簡稱 MIS) 主畫面觸碰媒體圖示或按下 Media (媒體) 按鈕，即可存取媒體播放器功能。

選擇 Media (媒體)，即會出現可用的音響來源。

## 音源

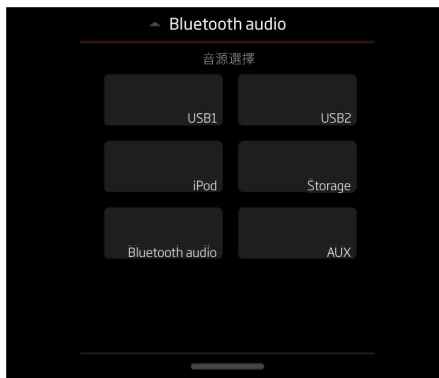

若音樂裝置連接至 USB 連接埠、附加插座和 Bluetooth®，則所有來源都會出現在顯示幕上，且個別的符號將會出現在顯示幕頂端。

**i** 注意：若有裝置未連接，則此裝置在表單中會顯示為灰色。

### 支援的媒體裝置

如需目前相容的媒體裝置清單，請聯絡 McLaren 經銷商。

### 支援的媒體檔案

此媒體系統可以播放下列格式/編碼組合的檔案。

#### 音訊：

- MP3
- AAC
- WMA
- OGG Vorbis
- AC3
- AMR
- FLAC
- WAV
- AIFF

#### 視訊：

- MPEG1
- MPEG2
- H.264/MPEG-4 AVC
- MPEG-4 視訊
- DivX 4/5
- XviD HT
- VC-1

# 中央顯示幕 媒體

## 媒體控制鈕

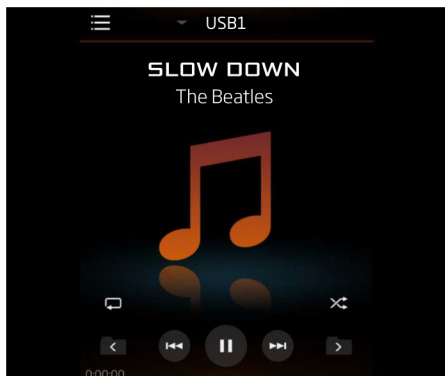

可使用 McLaren Infotainment System (MIS) (McLaren 資訊娛樂系統，簡稱 MIS) (McLaren 資訊娛樂系統，簡稱 MIS) 觸碰螢幕來控制從內部儲存或已連接裝置播放的音樂。

若音樂已開始播放，歌手名稱、專輯標題及歌名會出現在顯示幕上。如果有和播出歌曲相關的圖檔，就會顯示，如果沒有，則會顯示音符。

觸碰並按住  或  圖示，便能在目前的曲目間前後移動。此外，您可以碰觸並拖曳進度條以移動曲目。

單次碰觸  會跳到下一首曲目。單次觸碰  圖示會跳到目前曲目的開頭，再次觸碰則會跳到前一首曲目。

滑動手勢也能用來跳選曲目。從左至右滑動顯示幕以跳到下一首曲目。從右至左滑動顯示幕以跳到曲目的開頭，再次滑動可跳到前一首曲目。

觸碰  或  圖示以跳到下一個或上一個資料夾。

要將曲目暫停，請觸碰  圖示。要繼續播放，請觸碰  圖示。也能以點選顯示幕來暫停或播放曲目。

 若要隨機播放目前的選擇，請按下  圖示。當隨機作用時，圖示會變成琥珀色。

 注意：此功能不適用於 Bluetooth® 裝置。

 若要啟用重複功能，請按下  圖示。當重複作用時，圖示會變成琥珀色。

 注意：此功能不適用於 Bluetooth® 裝置。

 觸碰  圖示可瀏覽至另一個曲目、播放清單或資料夾。

 注意：此功能不適用於 Bluetooth® 裝置。

## 連接外部裝置



打開中控台並視需要連接裝置。  
上路行駛前，請確定中控台已關閉。

1. USB1 或 iPod
2. USB2
3. 3.5 公釐附加音源傳輸

請參閱 Device pairing (裝置配對), 頁 4.22, 瞭解連接 Bluetooth® 裝置的詳細資訊。

 注意：在您裝置內部的任何電池，都會透過任一 USB 連接埠充電。

 注意：USB1 連接埠具有高輸出功率，適合用來替行動裝置充電。

## 中央顯示幕 媒體

### USB 和 iPod

連接 USB 裝置，請參閱 連接外部裝置, 頁 4.29。

從Media (媒體)顯示幕中，選擇 USB1、USB2 或 iPod。

**i** 注意：在您的裝置內部的任何電池，都會透過 USB 連接埠充電。

**i** 注意：USB1 連接埠具有高輸出功率，適合用來替行動裝置充電。

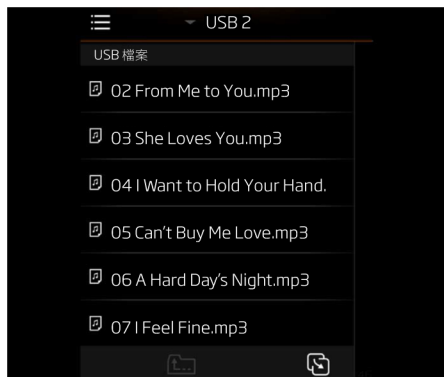

瀏覽至您想要收聽的資料夾或播放清單，選擇一個曲目以開始播放。

如果有多個資料夾，觸碰  可往上瀏覽資料夾層級。

### 複製至儲存

瀏覽至您想要複製的檔案，然後觸碰  圖示。

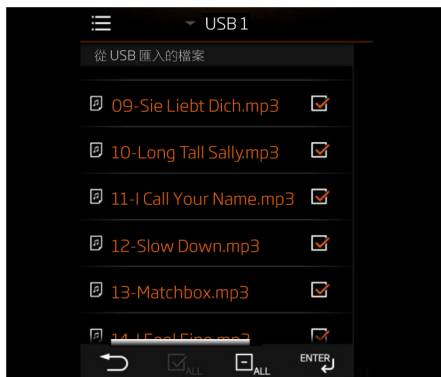

選擇要複製的檔案，然後觸碰 ，確認選擇。完成選擇目的地資料夾後，McLaren Infotainment System (MIS) (McLaren 資訊娛樂系統，簡稱 MIS) 會顯示檔案複製進度。

### Storage (儲存)

從Media (媒體)顯示幕中，選擇Storage (儲存)。

瀏覽至您想要收聽的資料夾或播放清單，選擇一個曲目以開始播放。

### 管理檔案

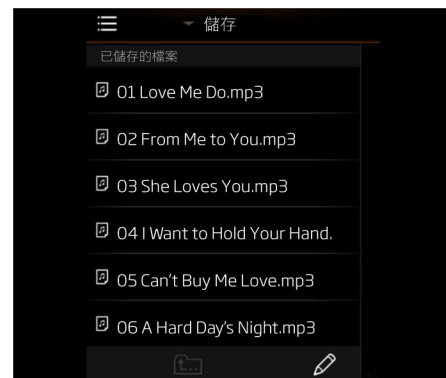

觸碰  圖示以存取 Manage files (管理檔案) 選單。使用此選單來建立資料夾，或移動或刪除 McLaren Infotainment System (MIS) (McLaren 資訊娛樂系統，簡稱 MIS) (McLaren 資訊娛樂系統，簡稱 MIS) 上儲存的所選檔案。

## 中央顯示幕 媒體

### 匯入檔案

可從連接的USB裝置匯入檔案。請參閱複製至儲存, 頁 4.30。

### 刪除儲存

選擇  以存取儲存設定。選擇 **Storage erased** (刪除儲存) 以移除匯入至 MIS 的所有媒體。

### Bluetooth 音響

連接 Bluetooth® 裝置, 請參閱Device pairing (裝置配對), 頁 4.22。

從Media (媒體)顯示幕中, 選擇 Bluetooth 音響來源。

視連接的 Bluetooth® 裝置而定, 可能會自動開始播放音樂。

若未開始自動播放音樂, 請從裝置本身選擇播放。

播放音樂時,  Bluetooth® 符號 會出現在顯示幕的頂端。

可使用 McLaren Infotainment System (MIS) (McLaren 資訊娛樂系統, 簡稱 MIS) (McLaren 資訊娛樂系統, 簡稱 MIS) 裝置來調整音量, 請參閱系統控制鈕, 頁 4.02。

音響音量是依據連接裝置的輸出音量和 MIS 音量來決定。

### AUX

將裝置連接至附加插座, 請參閱連接外部裝置, 頁 4.29。

從Media (媒體)顯示幕中, 選擇 AUX 音響來源。

要從任何透過附加插座連接的裝置上播放時, 得從裝置本身來控制。

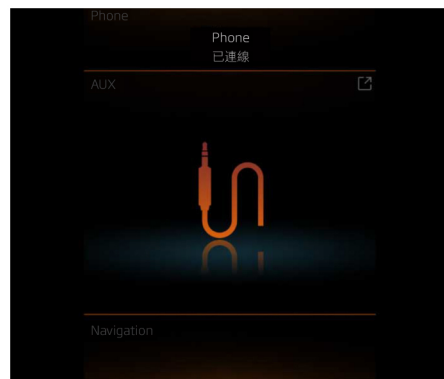

當媒體播放器連接到附加插座的裝置時, 顯示幕會出現一個代表插頭的圖形。

 **注意：**裝置內部的任何電池都無法在與附加插座連接時充電。

## 中央顯示幕 媒體

可使用 McLaren Infotainment System (MIS) (McLaren 資訊娛樂系統，簡稱 MIS) (McLaren 資訊娛樂系統，簡稱 MIS) 裝置來調整音量，請參閱系統控制鈕, 頁 4.02。

音響音量是依據連接裝置的輸出音量和 MIS 音量來決定。



注意：若有靜電聲響或聽到嘶嘶聲，請調整裝置及 / 或 MIS 的音量來抵銷。

# 中央顯示幕 導航

## 概覽

導航系統使用來自全球定位系統 (GPS) 衛星訊號與車輛感測器資訊以及 McLaren Infotainment System (MIS) (McLaren 資訊娛樂系統, 簡稱 MIS) (McLaren 資訊娛樂系統, 簡稱 MIS) 上儲存的地圖資料, 來判定車輛精準的位置。

使用此資料, 系統即可考慮到您已設定之任何行車喜好, 以建立目的地最佳路線。

若要設定您的喜好, 請參閱瀏覽, 頁 4.19。

使用螢幕上的選單及 MIS 控制鈕, 即可建立特定路線, 並進行選擇。如此一來, 您的路線即會在地圖上強調顯示。

車輛開始行駛後, 轉彎資訊會顯示在中央資訊娛樂觸控螢幕 (中央資訊娛樂觸控螢幕) 上, 並在旅程期間於適當時視需要輔以語音引導。

當距離規劃的路線過遠時, 系統會自動重新計算目的地替代路線。

## 安全

**警告：** 為了您的安全, 請確認在行駛期間使用導航系統, 並不會使您分心。請詳讀並遵守您在開啟點火開關後, 第一次進入導航系統時出現的安全訊息。

請務必遵守全國道路交通法規和交通訊息。

請務必記住, 導航系統的目的在於協助判定最佳路線, 絕對不可在能見度降低時當成行車輔助。

行經隧道或遇到 GPS 訊號遭到封鎖的其他情況時, GPS 訊號可能會中斷。導航會保持在路線上, 直到重新取得 GPS 訊號。

狀態列上的圖示會顯示 GPS 訊號強度。

在所述情況下以及發生下列任一情況時, 車輛位置也可能錯誤：

- 在大樓內行駛, 例如立體停車場
- 行駛道路旁有第二條緊靠的平行道路
- 使用了轉車臺旋轉車輛
- 車輛已運送至不同的位置

## 使用導航



請從 McLaren Infotainment System (MIS) (McLaren 資訊娛樂系統, 簡稱 MIS) (McLaren 資訊娛樂系統, 簡稱 MIS) 主畫面觸碰導航圖示或按下 Navigation (導航) 按鈕。

在您開啟點火開關後第一次存取導航時, MIS 會顯示警示訊息。請詳讀這些訊息。

導航系統完成載入後, 警示訊息即會自動消失。

## 中央顯示幕 導航

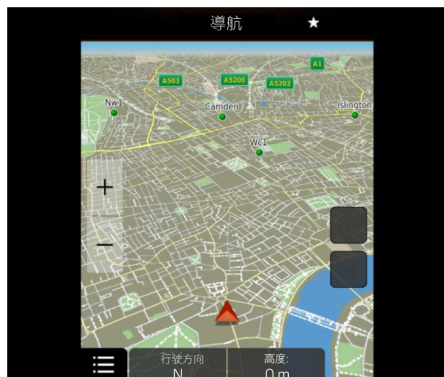

中央資訊娛樂觸控螢幕 (中央資訊娛樂觸控螢幕)  
畫面上會出現顯示您目前位置的地圖。

 車輛的位置和行駛方向會在畫面上顯示為箭頭。

若要操控顯示的地圖區域，請觸動顯示幕並輕柔地將您的手指往任何方向移動，即可在地圖上四處移動。

若要依您的喜好來設定導航系統，請參閱瀏覽，頁 4.19。

 觸碰地圖畫面上的圖示，以存取設定目的地的選項，請參閱設定目的地，頁 4.34。

MIS 有一個多功能觸控顯示幕，可讓您以捏放手勢輕易放大和縮小。請使用拇指和食指觸動顯示幕，並將兩指向內移動以縮小，將兩指向外移動即可再次放大。

也可使用 + 和 - 圖示來放大及縮小。

畫面上的細節會隨著縮放設定而改變。例如，道路名稱和部分 Points of Interest (POI) (景點，簡稱 POI) 會在放大時顯示，但縮小時則不會顯示。

依車速而定，畫面也可自動縮放至預定限度。可在設定選單中開啟或關閉此功能。有關詳細資訊，請參閱瀏覽，頁 4.19。

畫面色彩會自動變更日 / 夜模式，以根據時間方便檢視。

## 設定目的地



選擇 Where To? (目的地)，使用選單尋找並選擇目的地。

選擇 View Map (檢視地圖)，以互動方式使用畫面來尋找並選擇地圖上的目的地。

選擇 Settings (設定)，檢視或調整任何導航喜好。請參閱瀏覽，頁 4.19。

選擇 Stop (停止)，結束目前的路線導引。



# 中央顯示幕 導航

## 使用選單



以下是可用的選項：

### 搜尋

利用搜尋功能，透過位置的名稱、地址或郵遞區號來尋找目的地。

### 記錄

從先前位置的清單中選擇目的地。

### Go Home (回家)

選擇 Go Home (回家)，直接導航至您的住家地址。



注意：如果尚未儲存您的住家地址，則可在導航開始之前按照顯示幕上的提示操作。

### 最愛

從已儲存的最愛位置中選擇目的地。選擇★圖示可將地址和位置儲存為最愛。

### Towns (城鎮)

選擇 Towns (城鎮)，以設定在指定城鎮或城市內的目的地。

### Categories (類別)

從可用類別內的 Points of Interest (POI) (景點，簡稱 POI) 中選擇目的地。

### Junctions (交叉點)

選擇指定道路上的交叉點。

### Petrol Stations (加油站)

選擇在您的區域或路線沿途的加油站。

### Coordinates (座標)

輸入經度和緯度座標以設定特定目的地。

### Trip Planner (行車規劃程式)

使用 Trip Planner (行車規劃程式) 來規劃路線。使用可用選項來設定開始位置、結束位置和您要經過或在路線沿途停留的任何指定航點。

### 使用畫面

手動在地圖上四處移動，直到地圖以找到目的地的概要區域的最佳刻度顯示。

觸碰地圖即可標示您所需目的地的位置。

### Route Overview (路線概覽)

完成選擇目的地後，即會顯示概覽，並強調顯示您的路線。您的開始位置、目前位置、任何航點和您的目的地，都會顯示在強調顯示的路線上。

選擇★將目的地儲存為最愛，或 Go! (開始!) 以開始導航。

# 中央顯示幕 收音機

## 概覽



從 McLaren Infotainment System (MIS) (McLaren 資訊娛樂系統，簡稱 MIS) (McLaren 資訊娛樂系統，簡稱 MIS) 主畫面選擇 Radio (收音機) 或使用 Radio (收音機) 按鈕時，收音機會啟動並調至先前選擇的電台。

## 波段

收音機可以接收及調至 AM、FM 和 DAB 電台。目前選取的波段會顯示在畫面頂端。

 迅速觸碰圖示就可以改變波段。顯示幕頂端會顯示 AM、FM 或 DAB 來指出所選波段改變。

## 收音機控制鈕

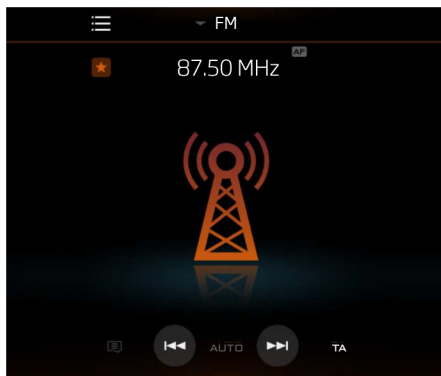

可藉由手動調頻或選擇最愛來選擇電台。頻率會與電台名稱 (若可用) 一起顯示在畫面上。

**i** 注意：如果電台頻率變更，必須重新設定最爱的預設值。

若要自動調至上一個或下一個可用的電台，請觸碰  或  圖示。

以手動方式調頻時，請觸碰  或  圖示，以累進方式移動頻率。

在手動及自動調頻模式中，滑動手勢也能用來調頻收音機。

 觸碰  圖示即可將電台儲存為最愛。

# 中央顯示幕

## 收音機

### 收音機資料系統 (RDS)

RDS 系統可將數位資料與 FM 訊號同時傳送至收音機接收器。

可接收兩類數位資料，並在顯示幕上顯示數位資料的狀態：Alternative Frequencies (替代頻率) 和 Traffic Alerts (交通警示)。

#### 替代頻率 (AF)

AF 功能會自動選擇最強的訊號供收音機收訊。

當您的車輛遠離一個傳輸器並靠近另一個傳輸器時，AF 將切換傳輸器，以盡可能維持最佳收訊品質。

您可在 Settings (設定) 選單切換 AF On (開啟) 或 Off (關閉)，請參閱 Radio (收音機) 和 Media (媒體) 設定, 頁 4.12。

#### 交通警示 (TA)

交通警示可中斷收音機及媒體播放，以便通知駕駛交通路況。

您可在 Settings (設定) 選單切換 TA On (開啟) 或 Off (關閉)，請參閱 Radio (收音機) 和 Media (媒體) 設定, 頁 4.12。

# 中央顯示幕 McLaren 賽道遙測

## 概覽

**警告：** 為了您的安全，請確認在行駛期間使用這些系統，並不會使您分心。

**警告：** McLaren 賽道遙測僅供賽道使用。駕駛必須隨時負責安全性與遵守法令。

McLaren 賽道遙測提供計時資料記錄和圖形視覺化供賽道使用，例如賽車道和爬坡。

記錄時，會為計時資料、性能差異、賽道地圖與車速提供圖形顯示。

賽道性能可在資料檢視器中分析，透過圈數、賽道位置或賽道距離導覽。

自訂賽道地圖為自動建立，可手動編輯。各會場有支援多個賽道配置或設定。

每筆記錄可對應到不同駕駛。

## 開啟應用程式

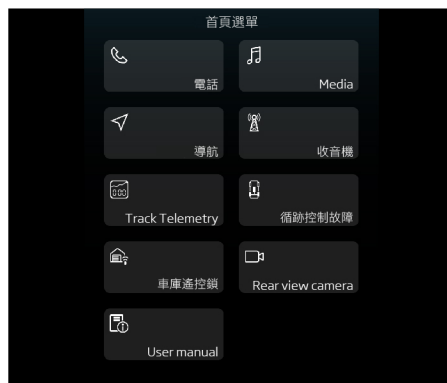

1. 從主選單選擇賽道遙測，或捲動至中央資訊娛樂觸控螢幕 (中央資訊娛樂觸控螢幕) 轉盤上的 McLaren Track Telemetry (McLaren 賽道遙測) (McLaren 賽道遙測) 應用程式。

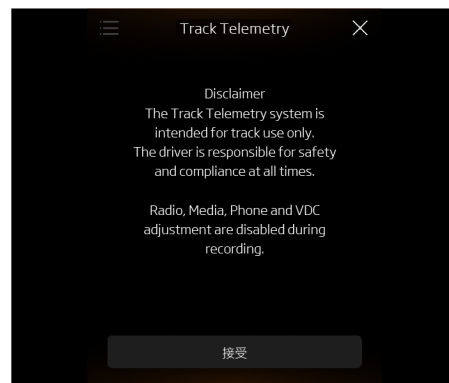

2. 請詳讀並接受免責聲明。

McLaren Track Telemetry (McLaren 賽道遙測) (McLaren 賽道遙測) 僅供賽道使用。駕駛必須隨時負責安全性與遵守法令。

**i** 注意：啟用 McLaren Track Telemetry (McLaren 賽道遙測) (McLaren 賽道遙測) 的期間將無法使用其他應用程式 (包括導航、媒體、電話、收音機和可變漂移控制)。

# 中央顯示幕 McLaren 賽道遙測

## 設定

開啟 McLaren 賽道遙測並定義您的練習：

- 駕駛的姓名
- 天氣
- 賽道名稱
- 比較對象
- 圈數

開始練習前，請按下  調整視訊記錄的攝影機配置。

若尚未儲存所要的賽道，則必須在系統中建立。按下 Add new track (增加新賽道)，然後按照螢幕上的指示操作。

 注意：也可以記錄封閉賽車道和爬坡。

若已儲存所要的賽道，按下 Start (起動) 即可立即開始練習並行駛至賽道。

## 行駛

練習進行中時，在收摺式駕駛顯示幕 (收摺式駕駛顯示幕) 和中央資訊娛樂觸控螢幕 (中央資訊娛樂觸控螢幕) 上皆可看到主要資料。

當收摺式駕駛顯示幕 (收摺式駕駛顯示幕) 處於 Full Display Mode (完整顯示幕模式) 時，使用左控制桿可變更顯示幕內容。

單圈時間 (目前、之前、參照)



最高速度 (實際速度、最大速度等)



## 中央顯示幕 McLaren 賽道遙測

賽道地圖 (前方賽道的 2D/3D 視圖)

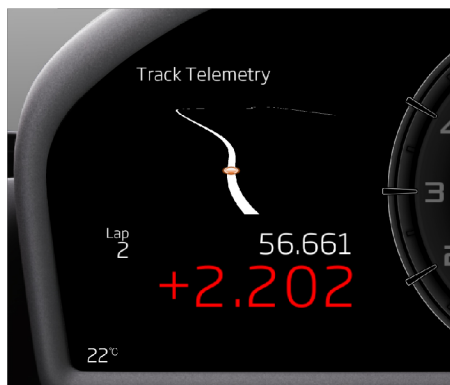

單圈時間圖表

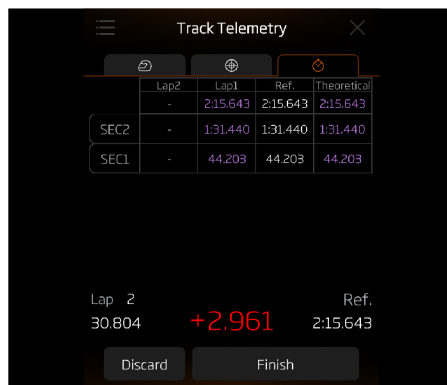

G-地圖和踏板位置

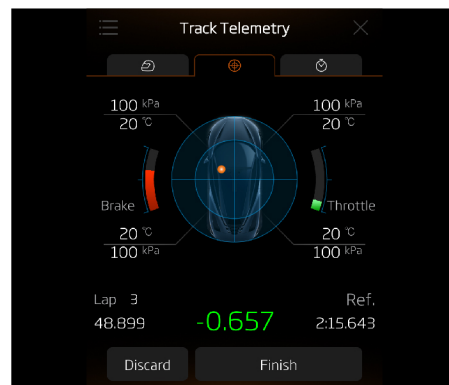

當收摺式駕駛顯示幕 (收摺式駕駛顯示幕) 在 Slim Display Mode (精簡顯示幕模式) (精簡顯示幕模式) 時，完成每個區段和圈時會顯示分段計時和速度變量。

在中央資訊娛樂觸控螢幕 (中央資訊娛樂觸控螢幕) 上，使用頁籤切換以下檢視：

# 中央顯示幕 McLaren 賽道遙測

所選資料輸出的圖表

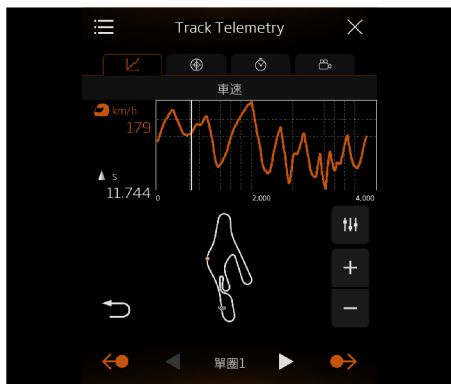

## 結束練習

按下 Finish (結束) 結束練習。

## 檢視資料

**i** 注意：McLaren Track Telemetry (McLaren 賽道遙測) (McLaren 賽道遙測) 具備功能強大的分析工具。若要使用更多功能強大且可靈活應用的工具，請使用車外應用程式 (適用於 Mac、PC 和 iPad)。

**i** 注意：下載車外應用程式，請到：

<http://cars.mclaren.com/ownership/track-telemetry>

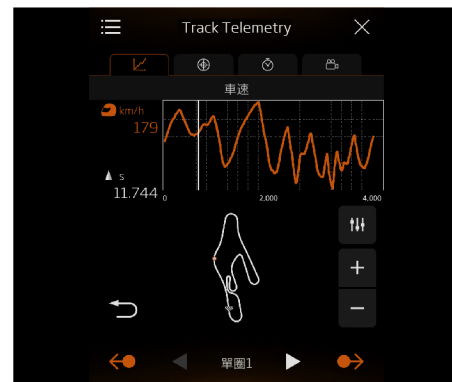

如何開啟練習以供分析：

1. 按下  以開啟分析。
2. 選擇賽道和練習。

## 中央顯示幕 McLaren 賽道遙測

3. 使用頁籤和控制鈕檢閱您的資料及視訊影片。

如何瀏覽練習：

1. 若要選擇特定圈，請按下圈數，然後選擇新的一圈。
2. 若要在圈內捲動，請按下相關賽道部分，或按  或 ，在圈內前後移動。



### 匯入遙測資料

 注意：可在車輛間分享賽道和練習。

1. 將 USB 儲存裝置插入其中一個車輛 USB 連接埠。
2. 按下  開啟分析。
3. 按下  從 USB 儲存裝置匯入資料。

### 匯出遙測資料

 注意：可在車輛間分享賽道和練習。

1. 將 USB 儲存裝置插入其中一個車輛 USB 連接埠。
2. 按下  開啟分析。
3. 選擇要匯出的練習，然後按下 。



# 中央顯示幕

## McLaren 賽道遙測

### 編輯賽道

儲存的賽道可使用 中央資訊娛樂觸控螢幕 (中央資訊娛樂觸控螢幕) 予以編輯，請按下  並選擇所要的賽道。

可編輯下列項目：

- 賽道名稱
- 開始 / 結束位置
- 賽道方向
- 區段 (編號和位置)

## 中央顯示幕 車庫門開啟裝置

### 概覽

**警告：**請勿將 HomeLink® 搭配使用沒有安全停止及倒退功能的車庫門開啟裝置。

**警告：**請勿將 HomeLink 搭配使用在 1982 年 4 月前製造的車庫門開啟裝置。

**警告：**將 HomeLink 設定至車庫門開啟裝置或入口大門時，請確認區域內沒有人或物體在附近。若大門或車庫門在程式設定期間啟動，則可能會發生受損或受傷的情形。

HomeLink® 無線控制系統可取代最多三組遙控。HomeLink 可用來啟動大門操作裝置、車庫門開啟裝置、入口門鎖、安全系統和居家照明等裝置。

### 程式設定

**警告：**在車庫門開啟裝置或大門操作裝置程式設定期間，建議於程式設定程序期間拔下裝置插頭。這有助於避免車庫門開啟裝置或大門操作裝置可能因為重複操作造成受損。

**注意：**請注意，以下說明適用於大部分 HomeLink 相容的裝置。部分 HomeLink 應用程式或 HomeLink 相容的系統有稍微不同的使用說明，如需相容裝置和說明影片的相關資訊，請參閱：  
[www.homelink.com](http://www.homelink.com)。

**注意：**在 1995 年後製造的車庫門開啟裝置可能配備有滾碼保護。此時，請參閱製造商的說明。

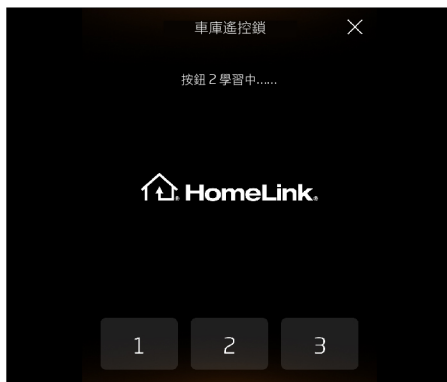

1. 按下您要設定程式的 HomeLink 按鈕，Learning button 1, 2 or 3 (學習按鈕 1、2 或 3)隨即顯示在中央資訊娛樂觸控螢幕 (中央資訊娛樂觸控螢幕) 上。
2. 將車庫門開啟裝置遙控置於距離左側頭燈 2 至 8 公分處。

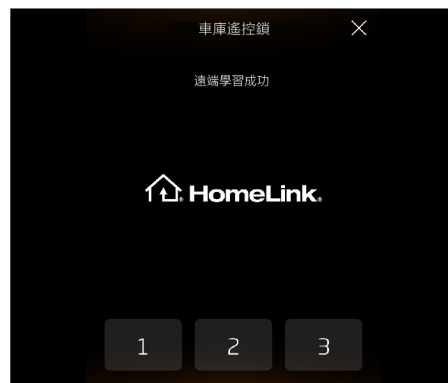

3. 按住車庫門開啟裝置遙控上的按鈕，Remote successfully learned (遙控學習成功)隨即顯示在中央資訊娛樂觸控螢幕 (中央資訊娛樂觸控螢幕) 上並會閃爍車外車燈。放開車庫門開啟裝置遙控按鈕。

- 注意：**在設定程式期間，部分遙控裝置系統需要操作員每隔 2 至 10 秒按下再放開車庫門開啟裝置遙控按鈕。
4. 按下已設定程式的 HomeLink 按鈕，若裝置可啟動，代表設定程式已完成，若裝置未啟動，請繼續步驟 5 至 7。
  5. 在車庫門開啟裝置接收器的馬達車頂裝置上，找到學習或智慧按鈕。請參閱車庫門開啟裝置手冊以找到學習或智慧按鈕。

## 中央顯示幕 車庫門開啟裝置

6. 按下再放開學習或智慧按鈕。通常需要 30 秒才能啟動步驟 7。
7. 回到車輛。每隔 2 秒分別按下再放開已設定程式的 HomeLink 按鈕，最多五次，以啟動裝置。若裝置可啟動，代表程式設定已完成。

### 清除所有已設定程式的車庫門開啟裝置

如何清除所有先前已設定程式的車庫門開啟裝置：

1.  從車庫門開啟裝置畫面，按下以顯示 Settings (設定) 選單。
2. 按下 clear all buttons (清除所有按鈕)。
3. 三個按鈕先前的設定現在全部都已清除。

HomeLink® 和 HomeLink® 住家圖示為 Gentex Corporation 的註冊商標。

## 中央顯示幕 語音辨識

### 概覽



在使用語音辨識前，您的行動電話必須先配對並與 MIS 連接，請參閱 Device pairing (裝置配對)，頁 4.22 和連接行動電話，頁 4.24。

按下左側控制桿的末端，啟用已連線裝置的語音辨識。

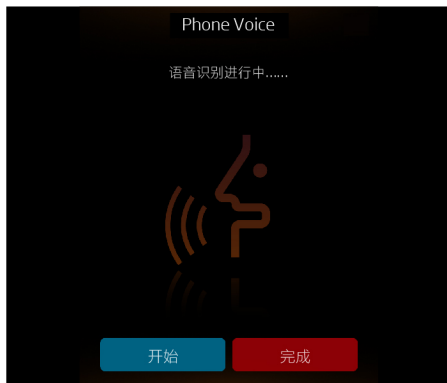

**i** 注意：語音辨識功能提供的功能性取決於透過 Bluetooth® 連線的裝置。

**McLaren** 



## 舒適及便利功能

<b>車窗</b> .....	<b>5.02</b>
安全.....	5.02
開啟與關閉.....	5.02
<b>空調控制</b> .....	<b>5.04</b>
概覽.....	5.04
控制項.....	5.04
運轉模式.....	5.05
A/C (螢幕) 按鈕.....	5.06
除霧 / 除霜.....	5.06
溫度控制.....	5.07
內氣循環模式.....	5.07
風速控制.....	5.08
風量分配設定.....	5.08
加熱座椅.....	5.09
加熱後擋風玻璃.....	5.09
<b>車內配備</b> .....	<b>5.10</b>
車內照明.....	5.10
進入照明.....	5.10
離開照明.....	5.11
電色車頂.....	5.11
置物盒.....	5.11
置杯架.....	5.13
車主文件.....	5.13
遮陽板.....	5.13
配件電源插座.....	5.14
USB 插座.....	5.14

## 舒適及便利功能 車窗

### 安全

 **警告：**當您開啟或關閉車窗時，請確定無人會被夾住。請勿將身體的任何部位靠在車窗上。車窗的移動存有夾住身體的風險。若有夾住的風險，請停止車窗的移動。

### 開啟與關閉

 **警告：**遙控鑰匙可用來啟動引擎，亦可用來啟動車上的其他配備。每次離開車輛前，皆請隨身攜帶遙控鑰匙，以避免孩童自行操作車窗造成傷害。

兩扇車窗的開關皆位於駕駛座車門的控制器上。乘客座車窗開關位於乘客座車門的控制器上。





1. 駕駛座車窗開關。
2. 乘客座車窗開關。

按下開關 (1) 或 (2)。只要按下開關就可開啟車窗。

拉起開關 (1) 或 (2)。只要拉起開關就可關閉車窗。

欲完全開啟或關閉車窗，請完全按下或拉起開關 (1) 或 (2)，然後再放開。

-  注意：欲停止車窗的開啟或關閉，請按下或拉起對應的開關。
-  注意：若是車輛處於Awake (待命) 模式，將無法使用車窗控制。

### 重設車窗

若是電瓶沒電或斷開，或是已運作防夾功能，則需重設車窗。

請確保兩扇車門皆已關閉，且點火開關開啟。



按下開關 (1) 和 (2)，直到車窗開啟為止，並且保持在此位置 5 秒鐘。



## 舒適及便利功能

### 車窗

拉起兩個開關，直到車窗關閉為止，並且保持在此位置 5 秒鐘。

車窗現在已完成重設。

如果這樣無法解決問題，請立即與您的 McLaren 經銷商聯繫。

#### 防夾保護

 **警告：請勿將兒童單獨留置車內，因為車窗的移動可能使其受傷。**

若是偵測到障礙物或是阻力，防夾保護會使車窗停止關閉。

若是防夾保護已觸發，再次操作車窗前，請檢查車窗及車窗縫隙，並且移除任何障礙物。防夾功能若於關閉車門時運作，請參閱關閉一扇車門，頁 1.07。

## 舒適及便利功能 空調控制

### 概覽

空調系統能以恆溫模式運作，或是採手動調整方式設定。

綜合型濾清器能減少進入車內之灰塵和污染物。

**警告：**請採用原廠建議的暖氣和冷氣設定。若是車窗起霧，您將無法看清道路及交通狀況，而可能導致意外事故。

**注意：**關閉車門和車窗能使空調控制系統更有效率的運轉。然而，若是車輛長時間停放在高溫環境中，可短暫開啟車窗通風。

**注意：**車內氣溫感測器位在方向盤和中控台之間。請勿阻擋流向此感測器的氣流，否則會使空調控制系統的性能降低。

**注意：**關閉點火開關時，車輛會記住目前的空調控制設定。

### 控制項



使用中央資訊娛樂觸控螢幕 (中央資訊娛樂觸控螢幕) 操作空調控制系統。按下按鈕來開啟空調控制顯示幕。

### 空調控制項

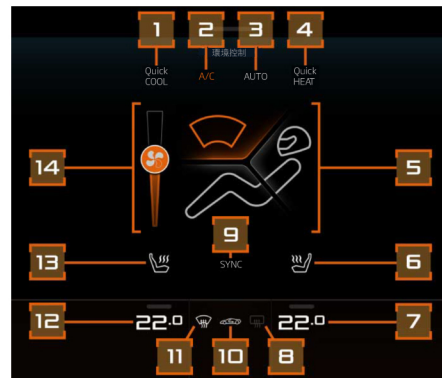

1. Quick COOL (快速冷卻) 按鈕
2. 空調 (A/C) 按鈕
3. AUTO (自動) 按鈕
4. Quick HEAT (快速加熱) 按鈕
5. 風量分配按鈕
6. 加熱座椅按鈕 - 右側
7. 溫度控制 - 右側
8. 加熱後擋風玻璃 / 後視鏡
9. SYNC (同步) 按鈕
10. 空氣循環按鈕
11. 除霧鍵

## 舒適及便利功能 空調控制

- 溫度控制 - 左側
- 加熱座椅按鈕 - 左側
- 風速控制

**i** 注意：根據您車輛所選的選項而定，McLaren Infotainment System (MIS) (McLaren 資訊娛樂系統，簡稱 MIS) 上有些功能及圖示可能會顯示，但無法作用。

### 運轉模式

#### 恆溫模式

在恆溫模式中，空調控制系統會以不同的風速、內氣循環和風量分配組合，保持所設定的車內溫度。

控制面板使用不同顏色來表示操作狀態：

- 琥珀色表示 ON (開啟)。
- 白色表示關閉，但可供使用。
- 灰色表示無法使用。

欲開啟恆溫模式，請觸碰自動按鈕。

按鈕會亮起，車內兩側的風量分配、溫度和風速皆會自動調整。

在自動模式下，不需要調整風速或風量分配，系統會操作任何所需的控制功能，以保持所設定的溫度。

若是您想要更改空調控制系統的風量分配，請觸碰喜好的按鈕。如此會將系統設定成自動風扇模式。

這會由風扇速度滑桿的顏色表示。當風扇處於自動控制時，顯示條會呈現灰色，且滑桿會自行移動。此時系統會繼續控制風速，以保持所設定的溫度。

如果在 AUTO (自動) 啟用時調整風速，系統預設會選擇手動模式。如果之後按下 AUTO (自動) 按鈕，則會再次啟用 AUTO (自動) 模式。

必要時，可手動調整系統設定，請參閱手動模式，頁 5.05。

#### 手動模式

欲調整溫度，請參閱溫度控制，頁 5.07。

欲手動調整風速，請參閱風速控制，頁 5.08。

#### SYNC (同步) 模式

SYNC (同步) 模式可將駕駛針對溫度設定所做的變更，自動套用到乘客的溫度設定。

觸碰螢幕上的 SYNC (同步) 按鈕會使按鈕亮起，並自動在乘客座執行駕駛的溫度設定。

駕駛隨時皆可按一下 SYNC (同步) 按鈕，離開 SYNC (同步) 模式。螢幕上的 SYNC (同步) 按鈕就會消失。

#### Hot Evac (熱排氣)

可從車輛設定選單啟用 Hot Evac (熱排氣) 功能。請參閱 Hot Evac (熱排氣)，頁 4.15。

## 舒適及便利功能 空調控制



### A/C (螢幕) 按鈕

A/C 加強空氣的冷卻和除溼。是在最大冷卻和除霜模式中使用。

使用 A/C 螢幕按鈕作為開啟 / 關閉的開關。

**i** 注意：如果車門在 Hot Evac (熱排氣) 運作期間開啟，Hot Evac (熱排氣) 功能即會取消。

如果已在車輛設定選單中開啟，按住遙控鑰匙解鎖按鈕 2 秒，Hot Evac (熱排氣) 功能即可運作。

下列功能會在 Hot Evac (熱排氣) 運作期間執行：

- 空調控制風速設定成Maximum (最大)達 30 秒
- 空調控制溫度設定成LO (低)達 30 秒
- 車窗降低

### 除霧 / 除霜



觸碰除霧按鈕可啟用螢幕除霧功能。按鈕會亮起，畫面上方將顯示一圖示，指示此功能啟用中。若空調系統之前是關閉的，現在會開啟；風扇會以最高速運轉，且溫度會設定成高。

**i** 注意：也可以手動降低風速，請參閱風速控制，頁 5.08。

**i** 注意：選取除霧模式時，無法使用內氣循環。



再次觸碰除霧按鈕，可離開除霧模式。按鈕上的符號會消失，且溫度和風速會回復原本的設定。

## 舒適及便利功能



### 空調控制



#### 溫度控制



觸碰  按鈕可調高溫度，或觸碰  按鈕調低溫度。或者也可觸碰溫度控制滑鈕，將滑鈕拖曳至想要的設定。若要關閉溫度控制滑鈕，請觸碰  按鈕。

 注意：您能以 0.5°C (1°F) 的間隔，在 16°C 到 28°C (61°F 到 83°F) 之間調整溫度。McLaren 建議將溫度設定為 22°C (72°F)。

 欲將溫度設定為最大值，請觸碰  按鈕，直到顯示HI(高)為止。在自動模式中，空調控制系統會將溫度調整至最高設定值，風速設定成最大，且會將空氣導入腳踏區。

 欲將溫度設定為最小值，請觸碰  按鈕，直到顯示LO(低)為止。在自動模式中，空調控制系統會將溫度設定成最低設定值，風速設定成最大，且空氣會導入中央出風口。

設定的溫度會顯示在中央資訊娛樂觸控螢幕(中央資訊娛樂觸控螢幕)上。

 注意：選擇低之後，即無法關閉空調。

#### 內氣循環模式

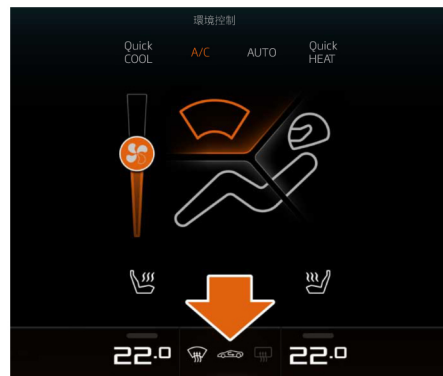

有難聞的氣味或異味進入車內時，請選擇內氣循環。如此車外空氣就無法進入車艙中。

 警告：若車外溫度非常低，則僅可在短暫的時間內切換至內氣循環模式。請留意車窗可能會起霧而影響您的視線。因此使您無法專注在道路和交通狀況上，而導致意外事故。

 注意：開啟空調系統，以避免車窗起霧。

觸碰內氣循環按鈕來啟用內氣循環。按鈕會亮起。欲關閉內氣循環，請再次觸碰按鈕，按鈕燈光即會消失。

## 舒適及便利功能 空調控制

### 風速控制



**i** 注意：首次啟動引擎時，會限制風速且將空氣導入擋風玻璃，直到引擎暖車為止。

**i** 注意：當引擎在暖車時重新啟動，風扇可能會以低速運轉。如此可將暖空氣從出風口排出，接著風速才會增加至所要求的設定。

觸碰 + 按鈕調高風速，或觸碰 - 按鈕調低風速。或者也可觸碰風扇圖示，並拖曳至想要的設定。在恆溫模式下調整風速將導致自動按鈕消失。按下自動按鈕，返回恆溫模式。

### 風量分配設定



可以使用風量分配控制設定風量分配。

按下顯示幕上方區域，將空氣導向擋風玻璃；按下顯示幕中間區域，將空氣導向中央出風口；或按下顯示幕下方區域，將空氣導向腳踏區出風口。

這三個顯示幕區域皆能隨時任選兩個或是單獨選取。

按下風量分配顯示幕區域時，顯示幕圖示即會亮起。

### 儀錶板出風口



朝任何一個方向轉 1/4 圈，直到出風口開啟或關閉為止。

### 中央儀錶板出風口

推動中央葉片可開啟及關閉中央儀錶板出風口。

## 舒適及便利功能

### 空調控制

#### 加熱座椅

**警告：** 為避免受傷，請隨時留意座椅的溫度。

**警告：** 加熱座椅達到您選取強度的最適溫度後，並不會自動關閉。達到理想的加熱溫度/加熱時間後，請務必確認關閉加熱座椅功能。



觸碰一次按鈕會將座椅加熱切換為低溫設定，此時按鈕上會亮起一槓。再次觸碰按鈕會切換為中溫設定，此時按鈕上會亮起兩槓。再次觸碰按鈕會切換為最高溫設定，此時按鈕上會亮起三槓。

欲關閉時，請再次觸碰按鈕，按鈕上的圖示會消失。

座椅加熱直到關閉之前，都會持續作用。

**i** 注意：引擎運轉時，才能使用座椅加熱功能。若無法使用座椅加熱功能，按鈕會顯示為灰色。

**i** 注意：當節能起動/熄火系統停止引擎時，座椅加熱功能會自動關閉，但當引擎重新啟動時，即會恢復加熱。請參閱節能起動/熄火系統，頁 2.08。

#### 加熱後擋風玻璃



**警告：** 請於行車前，清除後視鏡和車窗上的任何結冰或積雪。視線不良可能危及自身和他人的安全。

觸碰按鈕，使後擋風玻璃和車外後視鏡加熱。按鈕上的符號會亮起。欲關閉時，請再次觸碰按鈕，按鈕上的圖示會消失。

加熱後擋風玻璃和後視鏡在設定時間（視車外氣溫而定）後，會自動關閉。

## 舒適及便利功能 車內配備

### 車內照明

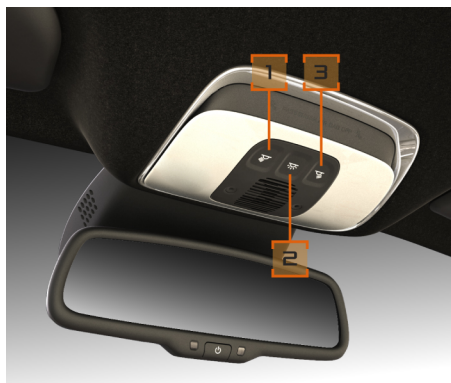

1. 左側閱讀燈開啟 / 關閉 / 微調觸控板
2. 車內照明開啟 / 關閉觸控板
3. 右側閱讀燈開啟 / 關閉 / 微調觸控板

欲開啟全部室內燈時，請快速觸碰觸控板 (2)。



注意：離開車輛時，請確保室內燈已關閉。

欲關閉室內燈時，請再次觸碰觸控板 (2)。

### 閱讀燈

觸碰觸控板 (1) 或 (3)，以開啟想要的閱讀燈。

欲開啟微調閱讀燈時，請按住觸控板 (1) 或 (3)，直到完成想要的閱讀燈亮度為止。

再次觸碰觸控板 (1) 或 (3)，以關閉對應的閱讀燈。

### 禮賓燈

您的 McLaren 汽車之內裝會在下列區域提供照明：

- 駕駛座和乘客座腳踏區 (開啟車門時)
- 中控台，若點火開關位於開啟位置，則會透過頭上燈光面板內的燈光進行照明
- 車內門把 (若已開啟點火開關)

禮賓燈會在車門關閉後 60 秒，或是開啟點火開關時熄滅。

行李廂燈光會於開啟行李廂時提供照明。

### 周圍照明

使用 McLaren Infotainment System (MIS) (McLaren 資訊娛樂系統，簡稱 MIS) 設定選單可調整周圍照明的顏色與強度。請參閱車燈設定，頁 4.13。

### 進入照明

當您接近車輛時，進入照明可改善能見度及安全性。

當車輛解鎖時，頭燈和尾燈會提供一段時間的照明，但是開啟點火開關時就會停止。

欲設定進入照明時間，請參閱車燈設定，頁 4.13。



## 舒適及便利功能 車內配備

### 離開照明

離開照明是由頭燈和尾燈提供一段時間的照明，來改善離開車輛時的能見度和安全性。

欲設定離開照明的時間，請參閱車燈設定，頁 4.13。

離開照明亦可藉著朝自己的方向，快速拉動三次方向燈撥桿來手動開啟。此時車輛必須處於點火開關關閉的Awake (待命)模式。

當離開照明開啟時，每多拉一次方向燈撥桿，會額外增加 15 秒鐘的照明時間。

一旦離開車輛、上鎖且完成所設定的照明時間後，離開照明就會熄滅，並且不再提供此項功能，除非在 McLaren Infotainment System (MIS) (McLaren 資訊娛樂系統，簡稱 MIS) 上開啟，或是透過方向燈撥桿再次手動開啟。

### 電色車頂



電色車頂開關位在車頂內飾板上，介於駕駛與乘客之間。按下開關可啟動功能，玻璃將變為清澈，而開關也會亮起以表示功能已啟動。

點火開關關閉時，該功能即關閉，玻璃也會變回有色。

點火開關開啟時，玻璃會回到先前設定的狀態。

**i** 注意：車頂操作期間，玻璃會在車頂開啟時關閉(有色)。若之後車頂關閉，只要點火開關尚未關閉，玻璃就會回復到車頂開啟前的狀態。

### 置物盒

#### 中控台置物盒



置物盒安裝在中控台內，可置放小型物品。

按壓蓋子底面上的釋放按鈕。若要關閉，將蓋子用力往下推，同時確認有確實扣住。

**i** 注意：當車輛上鎖或開啟代客泊車模式時，置物盒就會上鎖並停用釋放按鈕。

**!** 警告：在置物盒內置放物品時，必須將之關閉。緊急煞車、急轉彎或意外事故發生時所拋起的物品，可能會使乘客受傷。

## 舒適及便利功能 車內配備



USB 和 3.5 公釐附加音響輸入插座，皆位於置物盒內。請參閱連接外部裝置, 頁 4.29。

- i** 注意：離開車輛時，務必關閉置物盒，否則車內監控感測器 (如有配備) 將無法作用。
- i** 注意：座椅後方區域並不是設計用來置放行李或任何其他個人物品。

### 車門置物盒



置物盒安裝在每個車門上，可置放小型物品。

拉動蓋子前緣可開啟，推回可關閉。

- ⚠** 警告：在置物盒內置放物品時，必須將之關閉。緊急煞車、急轉彎或意外事故發生時所拋起的物品，可能會使乘客受傷。
- ⚠** 警告：車門開啟時，置物盒不可開啟，因為有物品掉出的風險。
- i** 注意：車門開啟時，車門置物盒會鎖定，以免物品掉出。請勿強行打開上鎖的車門置物盒。

### 座椅置物袋





置物袋安裝在駕駛座椅的前緣，可置放小型物品。

## 舒適及便利功能 車內配備

### 置杯架



在車輛行駛時，請使用置杯架來安全、便利地置放可蓋上的飲料容器。

-  **警告：**於車輛行進間飲食，可能使您分心而導致意外事故。
-  **警告：**請勿在車輛行進時放置任何熱飲於置杯架中。熱飲可能會灑出來，造成受傷。
-  **警告：**請勿使用易碎的飲料容器(例如，以玻璃或瓷器製成)。發生意外時，您可能會因為這些容器而受傷。
-  **注意：**置杯架中的飲料容器應隨時蓋上杯蓋。若沒蓋上，飲料可能會灑出來，造成車輛設備損壞，例如電子產品或椅套。

### 車主文件

您的 McLaren 汽車配備下列文件：

- 保養和保固指南 - 提供各種問題的處理方式及聯絡人資訊。
- Owner's Handbook (車主手冊) - 提供如何操作 McLaren 的相關資訊。



Service and Warranty Guide (保養和保固手冊) 可收納在乘客座儀錶板下方的凹槽內。

### 遮陽板



駕駛時，將遮陽板向下摺，以使眼睛避開過亮的日光。

### 化妝鏡

滑動遮陽板上的飾板以露出個人化妝鏡。

## 舒適及便利功能 車內配備

### 配件電源插座

#### 行李廂插座



位在行李廂中的配件插座最大額定負載為 20 安培數，是唯一能用來連接 McLaren 所隨附電瓶充電器的插座。

**i** 注意：引擎未運轉時，請勿將任何會消耗車上電力的裝置 (McLaren 隨附的電瓶充電器除外)，連接在插座上過長時間。如此可能導致電瓶電力過度消耗。

#### 內裝配件 12 V 插座



內裝配件 12V 插座位在中控台前方置杯架旁邊，最大額定負載為 15 安培。

**i** 注意：請勿將電瓶充電器接上內裝配件插座。

### USB 插座

#### 媒體 USB 插座



媒體 USB 插座位於中控台置物盒內。

這兩個媒體 USB 插座能用來連接 USB 隨身碟、iPods 和其他相容的 MP3 播放器。

這些插座也可用來替相容的行動電話或媒體裝置充電。

**i** 注意：USB1 連接埠具有高輸出功率，適合用來替行動裝置充電。

**McLaren** 



## 維護您的 McLaren 汽車

<b>添加油液.....</b>	<b>6.02</b>	<b>手動解鎖和開啟.....</b>	<b>6.23</b>
引擎機油.....	6.02	解鎖 - 電瓶電力耗盡.....	6.23
變速箱油油位.....	6.04	啟動車輛.....	6.24
冷卻劑.....	6.04	從車內開啟車門 - 電瓶電力耗盡.....	6.24
動力方向機油.....	6.06	開啟行李廂 - 電瓶電力耗盡.....	6.25
煞車油.....	6.07	更換遙控鑰匙電池.....	6.27
擋風玻璃清洗器.....	6.08	<b>清洗器及雨刷.....</b>	<b>6.28</b>
<b>緊急裝置.....</b>	<b>6.09</b>	更換雨刷片.....	6.28
緊急裝置安全性.....	6.09	<b>車輪和輪胎.....</b>	<b>6.30</b>
行李廂配備.....	6.09	Wheels and tyres.....	6.30
三角警告標誌.....	6.09	輪胎洩氣.....	6.34
急救包.....	6.10	<b>車輛維護.....</b>	<b>6.35</b>
輪胎補胎劑.....	6.10	清洗您的 McLaren.....	6.35
拖車環.....	6.11	清潔內裝.....	6.36
燃油漏斗.....	6.11	車罩.....	6.36
保養蓋鬆開工具.....	6.11	<b>頂高車輛.....</b>	<b>6.37</b>
手動車門釋放鑰匙架.....	6.12	頂車點.....	6.37
滅火器.....	6.12	<b>McLaren 道路救援.....</b>	<b>6.38</b>
<b>電瓶保養及維護.....</b>	<b>6.13</b>	McLaren 道路救援.....	6.38
電瓶安全性.....	6.13	更換電瓶.....	6.38
電瓶充電.....	6.13	發生故障時.....	6.38
由其他車輛救援啟動.....	6.13	救援拖曳.....	6.39
<b>保險絲.....</b>	<b>6.16</b>	<b>海外駕駛.....</b>	<b>6.40</b>
保險絲更換.....	6.16	海外駕駛.....	6.40
主保險絲盒.....	6.16		
副保險絲盒.....	6.18		
電瓶保險絲盒.....	6.20		
<b>照明.....</b>	<b>6.22</b>		
車燈.....	6.22		

# 維護您的 McLaren 汽車 添加油液

## 引擎機油



引擎消耗機油是正常現象，消耗速率視許多因素而定。新車或是您經常以高轉速行駛時，機油消耗量可能會較高。

請務必依照維修時間表來更換機油及濾清器，並在之間定期檢查機油油位。

您只能在車輛行駛數千公里或英哩後，才能估計機油消耗量。

**i** 注意：潤滑油添加劑可能損壞引擎或變速箱。此種添加劑造成的損壞，不在車輛保固範圍內。您可向 McLaren 經銷商取得更多資訊。

**i** 注意：油壓警示燈並非低機油油位指示燈。

### 檢查引擎機油

1. 請確保符合下列條件：
  - 車輛靜止不動，且停放於平坦地面。
  - 選擇空檔，並使用腳煞車(使用左腳)。
- i** 注意：在機油油位檢查期間，必須全程使用腳煞車。



2. 油位可在收摺式駕駛顯示幕(收摺式駕駛顯示幕)上的Vehicle Info(車輛資訊)區查看，請參閱機油狀態, 頁 3.08。

3. 啟動引擎，將引擎轉速保持在 2,000 rpm，並持續 120 秒鐘。讓引擎機油溫度升高到 90°C (194°F)。

**i** 注意：可完全踩下油門踏板，因為引擎速度會以電子方式限制為 2,000 rpm。

4. 當計時器達到0時，機油油位會與說明一起顯示在收摺式駕駛顯示幕(收摺式駕駛顯示幕)上。

**i** 注意：讀取機油油位後，顯示幕上的線條會表示最高機油油位 19 秒。



5. 如果引擎機油油位低於目標值，請根據下列程序添加機油。

**i** 注意：完成機油油位檢查並取得數值後，請勿繼續測試系統。此舉可能導致機油混入空氣並傳回偽值。欲結束機油油位檢查，請放開油門踏板，並移動選單控制桿，返回 Vehicle Info(車輛資訊)選單。

### 添加引擎機油

**⚠** 警告：保養蓋拆下時，即使引擎未運轉，仍然會有受傷的危險。引擎零組件的溫度可能會非常高，有嚴重灼傷的危險。引擎點火系統有高壓電。請勿碰觸點火系統組件；點火線圈、點火導線(火星塞帽)。



## 維護您的 McLaren 汽車 添加油液

- 拆下保養蓋。  
請參閱保養蓋 - Coupe 車款, 頁 1.08。  
請參閱保養蓋 - Spider 車款, 頁 1.09。



- 旋下引擎機油添加蓋。
- 使用 Mobil 1 ESP X3 0W-40 引擎機油添加正確的油量。請參閱添加量, 頁 6.03。
- 檢查收摺式駕駛顯示幕 (收摺式駕駛顯示幕) 以確保油位正確。

**i** 注意：若您不慎在引擎內添加過多的機油，就必須至 McLaren 經銷商將多餘的機油排出。否則會造成引擎或觸媒轉化器損壞。

- 裝回引擎機油添加蓋。

**🌿** 環保：添加機油時，請小心勿濺出任何機油。不可讓機油流入土壤或下水道。

**i** 注意：請確保機油添加蓋已正確裝回。

- 安裝保養蓋  
請參閱保養蓋 - Coupe 車款, 頁 1.08。  
請參閱保養蓋 - Spider 車款, 頁 1.09。

### 添加量

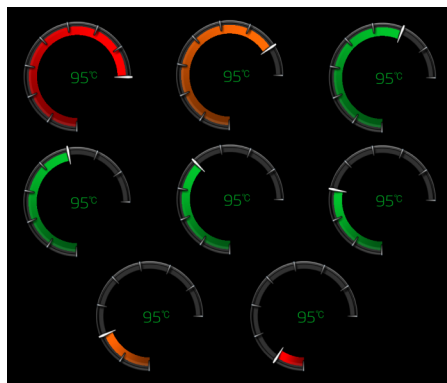

根據收摺式駕駛顯示幕 (收摺式駕駛顯示幕) 上顯示的機油狀態而定，請依下表所示添加所需的油量，然後再次檢查引擎機油油位。

顯示的區段	所需添加機油量
1 - 紅色 - 機油不足	0.90 公升
2 - 琥珀色 - 達下限	0.70 公升
3 - 綠色 - 尚可	0 公升
4 - 綠色 - 尚可	0 公升
5 - 綠色 - 尚可	0 公升
6 - 綠色 - 尚可	0 公升
7 - 琥珀色 - 達上限	0 公升
8 - 紅色 - 過多	請與您的 McLaren 經銷商聯繫

### 機油溫度

若是機油溫度過高，收摺式駕駛顯示幕 (收摺式駕駛顯示幕) 將會顯示警告。請降低車速和引擎轉速，直到警告訊息消失為止。

# 維護您的 McLaren 汽車

## 添加油液

### 變速箱油油位

若您是在換檔時遭遇變速箱油不足或故障，請由您的 McLaren 經銷商檢查變速箱。

**i** 注意：離合器和變速箱油的保養週期與里程數有關。此種維護只能由您的 McLaren 經銷商執行。

### 冷卻劑

冷卻劑是水和防凍劑 / 防鏽劑的混合液。只能在車輛停放於平坦的地面上且引擎冷卻時檢查冷卻劑。

#### 添加冷卻劑 - Coupe 車款

**⚠** 警告：保養蓋拆下時，即使引擎未運轉，仍然會有受傷的危險。  
引擎零組件的溫度可能會非常高，有嚴重灼傷的危險。  
引擎點火系統有高壓電。切勿碰觸點火系統組件；點火線圈、點火導線 (火星塞帽)。

1. 拆下保養蓋。
2. 請參閱保養蓋 - Coupe 車款, 頁 1.08。
3. 請將冷卻劑添加蓋逆時針慢慢旋鬆半圈，以釋放多餘的壓力。
3. 完全旋下冷卻劑添加蓋並將之取下。

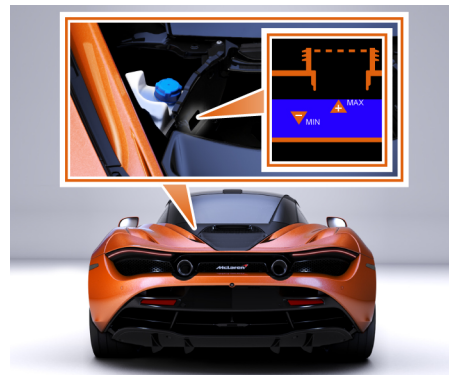

4. 當冷卻劑液位位於+標誌頂端時，代表冷卻劑液位正確。
  5. 請僅以 Mobil Antifreeze Excel 於必要時添加補充。
  6. 順時針旋轉到底，將添加蓋裝回。
  7. 安裝保養蓋。
- 請參閱保養蓋 - Coupe 車款, 頁 1.08。

#### 添加冷卻劑 - Spider 車款

**⚠** 警告：保養蓋拆下時，即使引擎未運轉，仍然會有受傷的危險。  
引擎零組件的溫度可能會非常高，有嚴重灼傷的危險。

## 維護您的 McLaren 汽車 添加油液

引擎點火系統有高壓電。切勿碰觸點火系統組件；點火線圈、點火導線 (火星塞帽)。

1. 拆下保養蓋。  
請參閱保養蓋 - Spider 車款, 頁 1.09。
2. 從工具箱取出保養蓋鬆開工具。

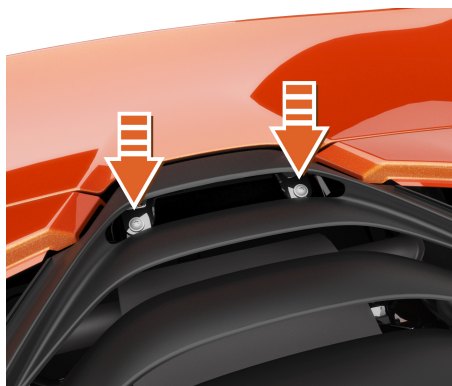

3. 使用保養蓋鬆開工具，將兩個防鬆螺絲逆時針旋轉 90°，以鬆開後車箱出風口的後方。

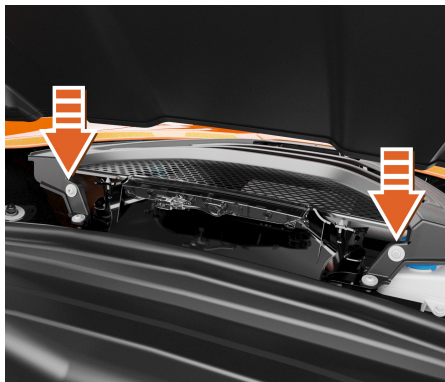

4. 使用保養蓋鬆開工具，將兩個防鬆螺絲逆時針旋轉 90°，以鬆開後車箱出風口的前方。
5. 抬起後車箱出風口以拆下。

**i** 注意：請將後車箱出風口放置於車內以避免損傷。

6. 請將冷卻劑添加蓋逆時針慢慢旋鬆半圈，以釋放多餘的壓力。
7. 完全旋下冷卻劑添加蓋並將之取下。

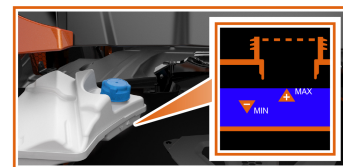

8. 當冷卻劑液位位於+標誌頂端時，代表冷卻劑液位正確。
9. 請僅以 Mobil Antifreeze Excel 於必要時添加補充。
10. 順時針旋轉到底，將添加蓋裝回。
11. 更換後車箱出風口，並用四個螺栓固定。
12. 安裝保養蓋。  
請參閱保養蓋 - Spider 車款, 頁 1.09。

## 維護您的 McLaren 汽車 添加油液

### 動力方向機油

 **警告：**動力方向機油具有高度易燃性。處理動力方向機油時，嚴禁火源、火焰及煙霧。

 **警告：**動力方向機油具有毒性。必須使儲液桶密閉，且不得讓孩童接近。若是不慎喝下清洗液，請立即就醫。

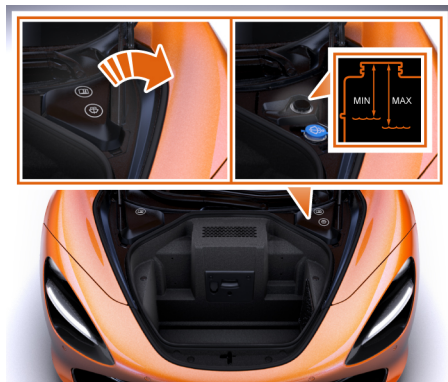

右駕車款

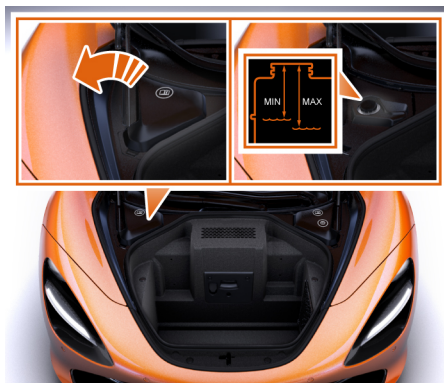

左駕車款





### 檢查清洗液液位

1. 開啟點火開關並啟動引擎。選取Comfort (舒適) 操控模式，請參閱操控控制，頁 2.19。
2. 檢查動力方向機油液位前，使引擎保持怠速約 20 秒鐘。
3. 開啟行李廂，請參閱前方行李廂，頁 1.10。
4. 拆下入口蓋，然後逆時針旋下蓋子並將其取下。
5. 測量儲液桶內部，向下至清洗液液位的距離。從添加口頂端向下算起，最高的填充液位是 50 公釐，最低的填充液位則是 55 公釐。

6. 必要時，請僅以 Pentosin CHF202 動力方向機油添加補充，並與您的 McLaren 經銷商聯繫。
7. 將蓋子和入口蓋裝回。
8. 關閉行李廂，請參閱前方行李廂，頁 1.10。

## 維護您的 McLaren 汽車 添加油液

### 煞車油

-  警告：煞車油具有高度易燃性。處理煞車油時，嚴禁火源、火焰及煙霧。
-  警告：煞車油具有毒性。必須使儲液桶密閉，且不得讓孩童接近。若是不慎喝下清洗液，請立即就醫。
-  警告：只能使用全新、密封容器內的煞車油。
-  注意：請避免濺出煞車油，因其會損壞漆面。任何濺出的煞車油，皆需以汽車清潔劑和清水立即清除。
-  注意：執行煞車油液位檢查和添加步驟前，必須先關閉引擎。



右駕車款



左駕車款

### 檢查清洗液液位

1. 開啟行李廂，請參閱前方行李廂，頁 1.10。
2. 拆下入口蓋，然後逆時針旋下蓋子並將其取下。
3. 若是液位正好蓋過添加口的底部時，代表煞車油液位正確。
4. 必要時，只能添加全新的 Pentosin DoT 5.1 煞車油。
5. 將蓋子和入口蓋裝回。
6. 關閉行李廂，請參閱前方行李廂，頁 1.10。

## 維護您的 McLaren 汽車 添加油液

### 擋風玻璃清洗器

**警告：** 某些清洗液具有高度易燃性。處理清洗液時，嚴禁火源、火焰及煙霧。

**警告：** 清洗液具有毒性。必須使儲液桶密閉，且不得讓孩童接近。若是不慎喝下清洗液，請立即就醫。

**注意：** McLaren 建議使用 Mobil 擋風玻璃濃縮清洗液。

**注意：** 全年皆請在儲液桶內添加清洗液。  
擋風玻璃清洗器的儲液桶位在行李廂中。

儲液桶容量大約 2.5 公升。

### 檢查清洗液液位

1. 開啟行李廂，請參閱前方行李廂，頁 1.10。
2. 添加至儲液桶前，請先在容器內混合 Screenwash 濃縮清洗液與清水。混合時，清洗液的濃度應該要配合車外溫度。



3. 拆下入口蓋。
4. 開啟儲液桶添加蓋，將清洗液添加至儲液桶，並關上添加蓋。
5. 將入口蓋裝回。
6. 關閉行李廂，請參閱前方行李廂，頁 1.10。

## 維護您的 McLaren 汽車 緊急裝置

### 緊急裝置安全性

使用緊急裝置前，請先熟悉下列安全資訊。

**警告：** 務必確保是以正確的方式及其設計目的，使用車上所提供的緊急裝置。務必以安全、負責的方式，並且在留意其他用路人之下，使用緊急裝置。

### 行李廂配備



**i** 注意：拖車環放置在急救包盒內，燃油漏斗隨車提供。

### 三角警告標誌



三角警告標誌 (1) 位在行李廂前端。

# 維護您的 McLaren 汽車 緊急裝置

## 組裝三角警告標誌

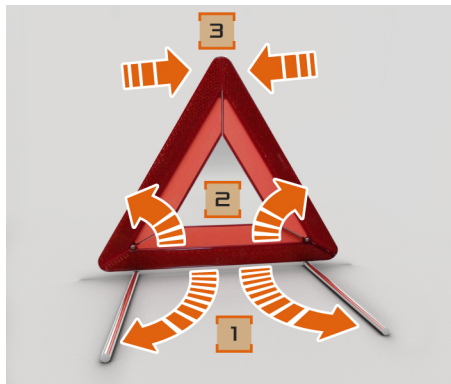

將三角警告標誌的兩側(1)，從底部向兩側摺起。向上拉起兩側反光板(2)使其成三角形，以上方壓扣(3)將其鎖定。

請將三角警告標誌放在車輛的適當距離外，以警告其他車輛本車發生故障。

## 急救包



急救包(2)位在行李廂前端。

**i** 注意：請每 12 個月檢查急救包內含之物品的使用期限，並在必要時予以更換。

## 輪胎補胎劑



輪胎補胎劑(3)位在行李廂前端。

有關如何使用輪胎補胎劑的說明，請參閱輪胎洩氣，頁 6.34。

**i** 注意：請每 12 個月檢查輪胎補胎劑的使用期限，必要時予以更換。



## 維護您的 McLaren 汽車 緊急裝置

### 拖車環



拖車環 (4) 位在行李廂前端的急救包盒內。

**i** 注意：您的 McLaren 汽車只配備車頭拖車環固定座。無法拖曳其他車輛。

有關安裝拖車環的資訊，請參閱拖車環和固定座，頁 6.39。

### 燃油漏斗



燃油漏斗 (5) 隨車提供。

**i** 注意：只能在加油站的加油槍以外的來源為車輛加油時，才能使用燃油漏斗。請勿在車上添加冷卻水、引擎機油或任何其他油液時，使用燃油漏斗。

### 保養蓋鬆開工具



保養蓋鬆開工具 (6) 位在行李廂前端的急救箱內。

## 維護您的 McLaren 汽車 緊急裝置

### 手動車門釋放鑰匙架



手動車門釋放鑰匙架 (7) 隨車提供。

- i** 注意：手動車門釋放鑰匙架是用來協助轉動機械鑰匙，如果車輛電瓶或遙控鑰匙電池沒電，能用來開啟車輛。所以，手動車門釋放鑰匙架不應該放在車輛內。

### 滅火器



滅火器位在行李廂後端。

鬆開固定帶，取下滅火器。

欲操作時，請遵守製造商標示在滅火器側面的指示。

- i** 注意：必須每 12 個月檢查滅火器，否則其可能於緊急時失效。滅火器一經使用即需更換。

## 維護您的 McLaren 汽車 電瓶保養及維護

### 電瓶安全性

使用電瓶充電器前，請先熟悉下列安全資訊。

**警告：** 您的 McLaren 汽車安裝的是鋰電瓶。此種型式的電瓶，只能使用一種鋰電瓶充電器。與您的 McLaren 經銷商聯繫，取得詳細資訊。

**警告：** 您的 McLaren 汽車所安裝的鋰電瓶為密封型的電瓶，請勿打開電瓶密封檢查電瓶。

**警告：** 請將一組適用的鋰電瓶充電器與鋰電瓶連接，在車輛未定期使用期間，將之開啟。如此將有助於保持和延長電瓶壽命。

**警告：** 使用前，請確認所有纜線的狀況皆十分良好，請勿使用損壞的纜線。請確保所有纜線皆已避開銳利的邊緣，並且不會過於接近高溫的表面或是水。切勿為損壞的電瓶充電。只能在通風良好區域，為電瓶充電，切勿覆蓋充電器或將其置於電瓶上。請勿將任何金屬物品放置在電瓶上。如此可能導致短路而引燃電瓶。請隨時將電瓶充電器放置於孩童無法取得之處。

### 電瓶充電

**注意：** 若欲將鋰電池保持在最佳狀況，請務必將 McLaren 隨附的充電器與電瓶連接，且在車輛未定期使用期間將之開啟。

**注意：** 請勿將電瓶充電器接上內裝配件插座。



請參閱電瓶充電器隨附的指示。充電器是與行李廂內的配件插座連接。

### 由其他車輛救援啟動

使用救車線

**警告：** 請確保兩顆電瓶皆為 12 V，且救車線具有絕緣夾，經核可能在 12 V 電瓶上使用。

**警告：** 請勿將正極 (+) 端子與負極 (-) 端子連接。

**警告：** 請多加留意靠近引擎之旋轉零件時的作業。請確保救車線與其有適當的距離。

**注意：** 請勿使用 24 V 救援啟動系統。這些系統會產生過大的電壓，可能使車輛電系損壞。

**注意：** 在電瓶電力耗盡的車上無法使用推車或拖曳啟動。

**注意：** 若是使用救援車輛，在嘗試啟動故障車輛前，至少使其引擎運轉 2 分鐘。

救援步驟

1. 若是使用救援車輛，以電瓶位置較為接近的方式停放車輛，但是請確保兩部車不致碰觸。
2. 請開啟駐車煞車，並確保兩部車的變速箱皆排入空檔 (自排車輛排入停車檔)。
3. 關閉點火開關，以及兩部車上的所有電器設備。
4. 開啟行李廂，取出所有堆放在內的物品。

## 維護您的 McLaren 汽車 電瓶保養及維護



5. 拆下固定電瓶蓋頂端的 2 顆四分之一轉螺絲。



6. 開啟電瓶蓋上方的頂端，並拆開背蓋上 2 個電氣接頭。
7. 往上掀起電瓶蓋、拉離其定位栓釘並將之取下。

**i** 注意：連接救車線前，請確保故障車輛的電瓶端子正確接受，且所有電器設備皆已關閉。



8. 將正極 (+) 救車線的一端，連接至救援車輛之電瓶上的正極 (+) 端子。
9. 將正極 (+) 救車線的另一端，連接至故障車輛之電瓶上的正極 (+) 端子片 (A)。
10. 將負極 (-) 救車線的一端，連接至救援車輛之電瓶上的負極 (-) 端子。
11. 將負極 (-) 救車線的另一端，連接至故障車輛之電瓶上的負極 (-) 端子 (B)。
12. 請確認救車線與任何移動的零組件保持適當的距離，且四個接頭皆已固定。

**⚠** 警告：請確保每個接頭皆固定良好，纜線夾不會突然滑開，或是從接點/電瓶端子處拔起的風險。如此可能導致火花，而引起火災或爆炸。

## 維護您的 McLaren 汽車

### 電瓶保養及維護

13. 啟動救援車輛的引擎，使其運轉 2 分鐘。
14. 現在故障車輛上的電氣系統，應該已經為啟動引擎做好準備了。
15. 啟動故障車輛的引擎。
16. 使兩部車怠速運轉 2 分鐘。
17. 關閉救援車輛。

 注意：請勿開啟之前故障車輛上的任何電路，直到救車線拆下為止。

 注意：如果電瓶電力耗盡，或是已中斷連接，可能需要重設車窗，請參閱重設車窗，頁 5.02。如果這樣無法解決問題，請立即與您的 McLaren 經銷商聯繫。

#### 拆開救車線

1. 以相反順序，拆開連接的救車線。
2. 裝回電瓶蓋，連接 2 個電氣接頭，並以 2 顆螺絲加以固定。

# 維護您的 McLaren 汽車 保險絲

## 保險絲更換

**警告：** 保險絲能保護車輛的電氣系統。任何保險絲故障，都會讓所保護的系統無法運作。  
請使用相同等級和型式的更換用保險絲。錯誤的保險絲等級，可能會使系統過載而導致火災或故障。應該更換燒毀的保險絲，並且勿試圖修復燒毀的保險絲。

**注意：** 拆下保險絲前，請關閉所有電器設備，並且關閉點火開關。

您的 McLaren 汽車安裝了三個保險絲盒。

保險絲盒	位置
主保險絲盒	在左側座椅後，後擋火牆飾板後方。
副保險絲盒	在乘客側儀錶板下方。
電瓶保險絲盒	在電瓶上方，於行李廂的行李廂蓋下方。

## 主保險絲盒

開啟主保險絲盒



- 若要開啟主保險絲盒：
  - 如果安裝的是手動座椅，請掀起傾斜釋放桿，並將左側椅背向前傾斜
  - 如果安裝的是電動座椅，請拉動釋放帶 (依照上圖所示)，並將左側椅背向前傾斜
  - 如果安裝的是賽車座椅，請將座椅往前滑動



- 將下方兩個用於將飾板固定在防火牆上的固定夾鬆開，並拆下飾板
  - 參閱保險絲規格，以判定保護失效之電器系統的保險絲是哪一個。請參閱主保險絲盒規格表，頁 6.17。
- 注意：** 蓋板內側貼有可供辨識保險絲的貼紙。
- 拆下對應的保險絲，更換數值與原本相同的保險絲。若有疑慮，請檢查保險絲規格表。
  - 將上方兩個固定夾，插入防火牆以裝上蓋板，並以下方兩個固定夾加以固定。

## 維護您的 McLaren 汽車 保險絲

**i** 注意：若是更換用保險絲無法解決電氣問題或是立即燒毀，請與您的 McLaren 經銷商聯繫。

主保險絲盒規格表

編號	安培數	所保護的電路
F1	60	右側二次空氣泵浦
F2	60	左側二次空氣泵浦
F3	20	敞篷蓋板右側馬達 (僅限 Spider)
F4	20	敞篷蓋板左側馬達 (僅限 Spider)
F5	30	變速箱控制器
F6	30	變速箱控制器
F7	30	起動馬達
F8	30	加熱後擋風玻璃
F9	30	音響擴大機 (16 聲道)
F10	20	車頂中央 ECU (僅限 Spider)
F11	20	車頂中央 ECU (僅限 Spider)

編號	安培數	所保護的電路
F12	20	車頂主 ECU 左側 (僅限 Spider)
F13	5	變速箱控制器
F14	5	引擎控制模組
F15	10	繼電器
F16	-	-
F17	3	車門鎖開關
F18	50	ECU 主繼電器輸出
F19	40	燃油泵浦
F20	30	駕駛座的
F21	30	乘客座的
F22	20	車頂主 ECU 右側 (僅限 Spider)
F23	5	微波及傾斜感知器
F24	20	資訊娛樂系統控制電腦
F25	10	駕駛座 / 乘客座車門門扣

編號	安培數	所保護的電路
F26	3	附加 USB 板
F27	-	-
F28	-	-
F29	-	-
F30	-	-
F31	50	左側冷卻風扇
F32	50	右側冷卻風扇
F33	-	-
F34	-	-
F35	-	-
F36	20	ECM 電源
F37	15	破罐淨化、Lambda 感測器、冷卻風扇繼電器線圈
F38	15	燃油噴射及點火開關 - 左側汽缸列

## 維護您的 McLaren 汽車 保險絲

編號	安培數	所保護的電路
F39	15	燃油噴射及點火開關 - 右側汽缸列
F40	10	引擎輔助裝置
R41	-	-
R42	-	-
R43	-	-
R44	-	-
F45	10	電子節溫器，凸輪軸運作器
F46	3	輸出軸轉速、雙數檔軸轉速
F47	3	輸出軸轉速、單數檔軸轉速
F48	-	-
F49	5	起動馬達
R50	-	-
R51	-	加熱後擋風玻璃
R52	-	-

編號	安培數	所保護的電路
R53	-	變速箱控制器
R54	-	變速箱控制器
R55	-	起動馬達
R56	-	二次空氣泵浦 RH
R57	-	冷卻風扇
R58	-	ECU 主繼電器輸出

### 副保險絲盒

#### 開啟副保險絲盒

1. 可以藉由降低乘客座側儀錶板下方的蓋板來開啟副保險絲盒。



2. 旋下兩個前方螺絲 (1)。
3. 拆下側面的固定夾 (2)。
4. 降低蓋板即可使用保險絲盒。

**i** 注意：若是想要將蓋板完全降下，亦請將後方的兩個固定夾拆下 (3)。

**i** 注意：請勿將蓋板進一步降低至不必要的程度，以免損壞蓋板。



## 維護您的 McLaren 汽車 保險絲



- 拆下對應的保險絲，更換數值與原本相同的保險絲。若有疑慮，請檢查保險絲規格表。請參閱副保險絲盒保險絲規格表，頁 6.19。
- 抬起蓋板至定位，裝上固定扣，並且裝上和旋緊兩個前方螺絲。

副保險絲盒保險絲規格表

編號	安培數	所保護的電路
F1	20	駕駛座車門
F2	20	乘客座車門
F3	25	照明

編號	安培數	所保護的電路
F4	35	照明
F5	35	車身
F6	35	車身
F7	35	防盜
F8	-	-
F9	-	-
F10	-	-
F11	-	-
F12	-	-
F13	-	-
F14	5	變速箱控制器
F15	10	空調
F16	3	防盜系統控制電腦
F17	3	追蹤系統

編號	安培數	所保護的電路
F18	7.5	防盜
F19	5	中央顯示幕
F20	3	變速箱控制電腦繼電器
F21	15	顯示幕控制電腦
F22	-	-
F23	5	駕駛顯示幕
F24	10	Development Connector (開發接頭)
F25	10	OBD2 診斷
F26	-	-
F27	-	-
F28	-	-
R29	-	變速箱控制器
R30	-	變速箱控制器

# 維護您的 McLaren 汽車 保險絲

## 電瓶保險絲盒

### 開啟電瓶保險絲盒

1. 開啟行李廂蓋，取出所有存放在內的物品。



2. 拆下固定電瓶蓋頂端的 2 顆四分之一轉螺絲。



3. 開啟電瓶蓋上方的頂端，並拆開背蓋上 2 個電氣接頭。
4. 往上掀起電瓶蓋、拉離其定位栓釘並將之取下。

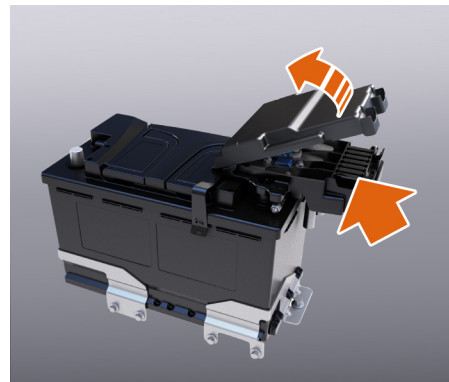

5. 按下蓋板右側上的 2 個釋放扣，將蓋板從保險絲盒上拆下。

## 維護您的 McLaren 汽車 保險絲

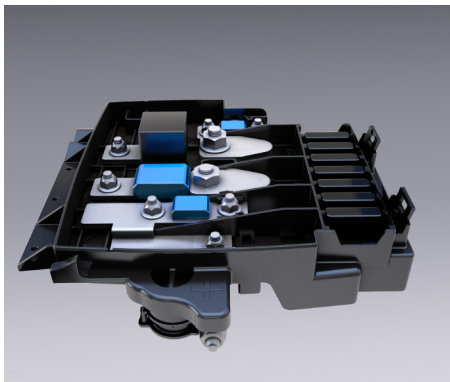

- 拆下對應的保險絲，更換數值與原本相同的保險絲。若有疑慮，請參閱電瓶保險絲盒保險絲規格表, 頁 6.21。
- 將蓋板左側卡入保險絲盒，向下推右側蓋板，使固定夾完全卡入。
- 裝回電瓶蓋，連接2個電氣接頭，並以2顆螺絲加以固定。
- 將從行李廂內取出的物品放回。

電瓶保險絲盒保險絲規格表

編號	安培數	所保護的電路
F1	30	變速箱控制器
F2	30	變速箱控制器
F3	30	空調系統 - 馬達 - 控制模組
F4	50	副保險絲盒電源
F5	40	電子穩定控制閥門
F6	40	電子穩定控制馬達
F7	20	附加電源插座 - 行李廂
F8	40	副保險絲盒電源
F9	100	電子液壓動力方向盤
F10	200	主保險絲盒電源
F11	30	副保險絲盒電源

# 維護您的 McLaren 汽車 照明

## 車燈

照明是確保車輛安全的重點。您必須確保所有車燈隨時皆有作用。

您的 McLaren 汽車外部的所有車燈均採用最新的發光二極體科技。

與傳統燈絲燈泡不同，這些車燈的使用壽命很長且耗電量低，同時能提供相同的照明度。

## 頭燈

您的 McLaren 汽車配備發光二極體頭燈。此種車燈不論是近光燈還是遠光燈，皆能提供更大的視野，尤其是在不良的天候和行駛狀況下。



**注意：**請勿嘗試自行更換發光二極體，因為這麼做可能會使車輛照明系統損壞。故障時，請與您的 McLaren 經銷商聯繫。

## 維護您的 McLaren 汽車 手動解鎖和開啟

### 解鎖 - 電瓶電力耗盡

若您因為車輛電瓶或遙控鑰匙電池之電力耗盡，而無法上鎖或解鎖車輛，請使用機械鑰匙。

#### 解鎖和開啟步驟



1. 按下拇指凹處，並將背蓋從遙控鑰匙上滑開。

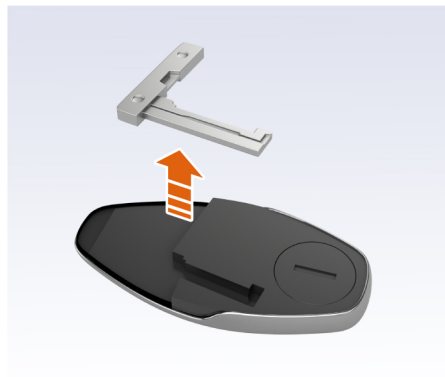

2. 鬆開並從遙控鑰匙中取出機械鑰匙。



3. 將機械鑰匙插入手動車門釋放鑰匙架。  
請參閱手動車門釋放鑰匙架, 頁 6.12

## 維護您的 McLaren 汽車 手動解鎖和開啟



- 將機械鑰匙插入鎖頭，以逆時針方向轉動鑰匙直到感覺到機械阻力為止；如此可避免完全解開車門。
  - 在車門鎖扣區域施加壓力 (以抵銷車門密封條的壓力)，接著繼續轉動鑰匙開啟車門。
  - 將機械鑰匙裝回遙控鑰匙。
- i** 注意：以機械鑰匙將車輛解鎖，將會啟動防盜系統，並且可能導致警報響起。一旦開啟車門，請於 10 秒內將遙控鑰匙放在開關節板後方的置杯架外殼位置。車輛將會辨識遙控鑰匙，並使警報停止響起。
- 若遙控鑰匙電池的電力耗盡，請儘早更換電池，請參閱更換遙控鑰匙電池，頁 6.27。

### 啟動車輛



若是遙控鑰匙電池電力耗盡，就無法啟動引擎，請立即將遙控鑰匙放在開關節板後方的置杯架外殼位置。

車輛能感應出現在此位置之有效的遙控鑰匙，而能啟動車輛和行駛。

請儘早更換遙控鑰匙電池，請參閱更換遙控鑰匙電池，頁 6.27。

### 從車內開啟車門 - 電瓶電力耗盡



欲從車內解開車門，請解開手動車門釋放帶固定器，並且拉起釋放帶。

接著車門門扣會釋放，讓車門在自動外推並且往上開啟之前，先稍微升起。

欲裝回釋放帶，請將釋放帶送入固定座中，並將固定器拉至定位。

**i** 注意：只能在電瓶電力耗盡時，使用此釋放帶。

**i** 注意：請確保手動車門釋放帶上的兩個固定器皆已正確安裝，且於使用後，位在車門開口的正確位置上。

## 維護您的 McLaren 汽車 手動解鎖和開啟

**i** 注意：請確保在將固定器裝在車門開口的  
位置前，手動車門釋放帶已完全縮回。

### 開啟行李廂 - 電瓶電力耗盡

**i** 注意：若是電瓶電力耗盡或切斷，遙控鑰匙或是中控台上的行李廂按鈕，將無法開啟行李廂。發生此情況時，請使用手動釋放機制。

#### 開啟步驟



1. 按下拇指凹處，並將背蓋從遙控鑰匙上滑開。

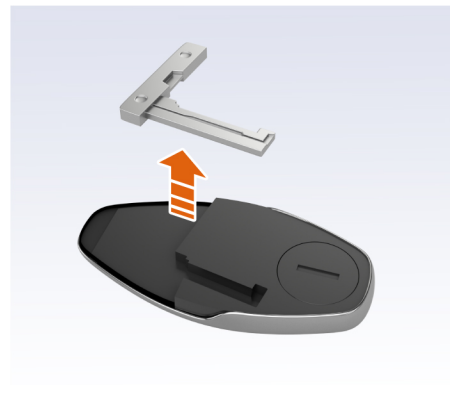

2. 鬆開並從遙控鑰匙中取出機械鑰匙。

## 維護您的 McLaren 汽車 手動解鎖和開啟



3. 將機械鑰匙插入手動車門釋放鑰匙架。  
請參閱手動車門釋放鑰匙架, 頁 6.12

4. 將機械鑰匙插入鎖頭, 以逆時針方向轉動鑰匙直到感覺到機械阻力為止; 如此可避免完全解開車門。
5. 在車門鎖扣區域施加壓力 (以抵銷車門密封條的壓力), 接著繼續轉動鑰匙開啟車門。

**i** 注意: 以機械鑰匙將車輛解鎖, 將會啟動防盜系統, 並且可能導致警報響起。一旦開啟車門, 請於 10 秒內將遙控鑰匙放在開關飾板後方的置杯架外殼位置。車輛將會辨識遙控鑰匙, 並使警報停止響起。



6. 機械鎖位於前方左側氣管中。  
將機械鑰匙插入鎖頭, 轉動直到感覺到機械阻力為止; 如此可避免完全解開行李廂蓋。
7. 在行李廂蓋上的 McLaren 標牌施加壓力 (以抵銷密封條的壓力), 接著繼續轉動鑰匙, 即可釋放廂蓋。
8. 行李廂將會完全解鎖並且稍微開啟。



## 維護您的 McLaren 汽車 手動解鎖和開啟



9. 掀起行李廂蓋，並鬆開安全鎖扣。
10. 開啟行李廂蓋，氣壓撐桿會將其支撐在完全開啟位置。
11. 將機械鑰匙裝回遙控鑰匙。
12. 若遙控鑰匙電池的電力耗盡，請盡早更換電池，請參閱更換遙控鑰匙電池，頁 6.27。

### 更換遙控鑰匙電池



1. 按下拇指凹處，並將背蓋從遙控鑰匙上滑開。

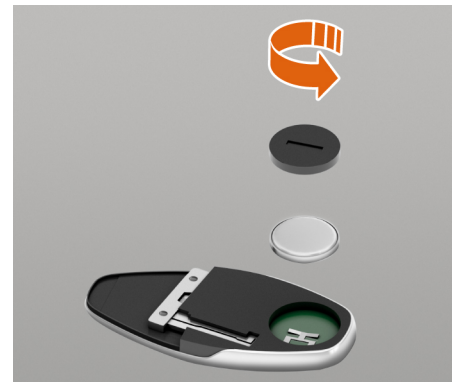

2. 旋下電池蓋並取下電力耗盡的電池。
3. 裝上新電池，確保其極性正確。

- i** 注意：握持電池的部分越少越好。指頭上的溼氣和油漬會影響電池壽命，並且導致接點腐蝕。只能握住電池的邊緣。
4. 裝回電池蓋板，確定封條正確定位。
  5. 裝回遙控鑰匙背蓋。

# 維護您的 McLaren 汽車 清洗器及雨刷

## 更換雨刷片

**警告：**更換雨刷片前，請確保點火開關已關閉。擋風玻璃雨刷可能設定成運作而使您受傷。

**警告：**每 12 個月更換一次雨刷片，否則無法適當的刷除擋風玻璃上的水。如此您將無法看清道路及交通狀況，而可能導致意外事故。

### 駐停雨刷片

1. 按下 STOP/START (熄火 / 起動) 按鈕一次，以開啟點火開關，但請勿觸碰煞車踏板。
2. 將雨刷控制桿朝您的方向拉動兩次，雨刷就會移動至冬季駐停位置，然後至保養駐停位置。  
冬季駐停位置會將雨刷臂置於垂直位置，以協助除水及防止積雪。  
保養駐停位置會將雨刷臂置於便利的位置，以利更換雨刷片。

### 拆下主要雨刷片



1. 將雨刷片定位至擋風玻璃上的保養駐停位置，請參閱駐停雨刷片，頁 6.28。
2. 掀起擋風玻璃上的主要雨刷臂。
3. 將雨刷片轉動 90°，並依箭頭方向取下。

**i** 注意：當雨刷臂位在離開擋風玻璃的位置時，請勿開啟行李廂蓋。此動作可能會損壞行李廂蓋及 / 或雨刷臂。

**i** 注意：未安裝雨刷片時，請勿將雨刷臂向下放在擋風玻璃上。

### 安裝新的主要雨刷片

1. 將雨刷片滑入雨刷臂，然後轉動 90°。

**i** 注意：請確認雨刷片已妥善安裝至雨刷臂。

2. 將雨刷臂向下放在擋風玻璃上。
3. 將雨刷控制桿朝您的方向拉動兩次，雨刷就會移動至一般駐停位置。

### 拆下小型雨刷片



1. 將雨刷片定位至擋風玻璃上的保養駐停位置，請參閱駐停雨刷片，頁 6.28。
2. 掀起擋風玻璃上的小型雨刷臂，
3. 按壓雨刷片卡扣，並將其從雨刷臂上滑出。

**i** 注意：當雨刷臂位在離開擋風玻璃的位置時，請勿開啟行李廂蓋。此動作可能會損壞行李廂蓋及 / 或雨刷臂。

## 維護您的 McLaren 汽車 清洗器及雨刷

**i** 注意：未安裝雨刷片時，請勿將雨刷臂向下放在擋風玻璃上。

### 安裝新的小型雨刷片

1. 將雨刷片滑入雨刷臂，確保卡扣已卡入雨刷臂。

**i** 注意：請確認雨刷片已妥善安裝至雨刷臂。

2. 將雨刷臂向下放在擋風玻璃上。
3. 將雨刷控制桿朝您的方向拉動兩次，雨刷就會移動至一般駐停位置。

## 維護您的 McLaren 汽車 車輪和輪胎

### Wheels and tyres

**警告：** Have worn tyres replaced in axle pairs and ensure the tyres are fitted as specified. With worn tyres, the driving stability of the vehicle will be adversely affected, especially when driving at high speeds.

Consult your McLaren retailer if you have had new tyres fitted for information on the appropriate bedding in time based on your driving style.

- With new tyres, avoid high speed cornering and excess speed.
- Only have wheels and tyres of the same type and make fitted.
- Never use a tyre which has been punctured and then repaired.
- Only have tyres of the correct size fitted.
- Tyres degrade over time due to the effects of ultraviolet light, extreme temperatures, high loads, and environmental conditions. It is recommended that tyres are replaced every 6 years, or sooner if required.

McLaren recommend that you only use Pirelli summer or winter tyres, see 車輪和輪胎尺寸, 頁 7.08.

These tyres provide the best possible performance in conjunction with the safety systems on your vehicle and have been specifically approved by McLaren.

McLaren cannot accept any responsibility for damage that may result from use of other tyres and wheels. Further information about wheels and tyres can be obtained from your McLaren retailer.

**警告：** Using tyres other than those which have been recommended by McLaren, may contact the body work and adversely affect the handling. This may cause loss of vehicle control, resulting in serious personal injury or death. Noise levels and fuel consumption may also be adversely affected. In addition, when driving with a load or when using snow traction devices, they could cause contact between the bodywork and axle components. This could result in damage to the tyres or the vehicle.

**注意：** Retreaded tyres must not be used. Do not fit used tyres if you have no information about their previous usage.

**注意：** Modification to the brake system and wheels is not permitted, nor is the use of spacer plates or brake dust shields. Any such modifications will invalidate the vehicle warranty on the area modified.

**注意：** A wheel change must be carried out at your McLaren retailer. The vehicle could be damaged if it is jacked up incorrectly.

**注意：** Store tyres in a cool, dry place, preferably in the dark. Protect the tyres from oil, grease and petrol.

### Tyre markings



1. Width of tyre in millimetres.
2. Tyre profile given as percentage of tyre width.
3. Indicates that the tyre is radial ply.

## 維護您的 McLaren 汽車 車輪和輪胎

4. Indicates the diameter of the wheel rim in inches.
5. The numbers denote load index and the letter indicates the speed rating. 91 indicates a weight of 615 kg (1,350 lbs) and Y indicates speeds over 186 mph (300 km/h).
6. Displays the maximum load which can be carried by the tyre.
7. Treadwear grade number. The higher the figure the longer a tyre will last.
8. The alpha character denotes resistance to heat. An 'A' rated tyre offers most heat resistance.
9. Information about the manufacture of the tyre. Contains place and date of manufacture.

### Tyres

**警告：The tyres must be mounted according to the labelling on the tyre wall. The word 'OUTSIDE' must be on the outer edge of the tyre when it is fitted to the wheel or the stability of the vehicle will be adversely affected, especially at high speeds.**

### Asymmetric tyres



Asymmetric tyres have a tread pattern that is different from one side of the tread to the other. This combination of tread offers better grip in both wet and dry conditions.

The outer tread features a larger stiffer tread pattern that aids with cornering stability. The inner tread pattern aids stability in wet conditions. A central groove in the tyre aids straight line stability.

**警告：Only tyres recommended by McLaren are to be fitted to the vehicle.**

**警告：The tyres must be mounted according to the labelling on the tyre wall. The benefits of asymmetric tyres will only be available if the tyres are fitted correctly.**

### Trofeo R tyres

The driver's skill level must be commensurate with the vehicle performance levels in the upper range limits due to increased safety risks.

**注意：** Due to ultra high performance design and the particular manufacturing process of these tyres, they must always be replaced in axle sets (front and rear) regardless of wear or mileage. Failure to do so may have a negative affect on the handling characteristics of the vehicle.

The main features of the Trofeo R tyres are a reduced tread depth and a special tread pattern and carcass compared with other tyres.

**警告：Risk of accident from worn tyres. Trofeo R tyres have a smaller tread depth, and thus can reach their wear limit sooner. It is important to check tyre wear frequently to avoid risk of serious personal injury or death from worn tyres.**

## 維護您的 McLaren 汽車 車輪和輪胎

**⚠ 警告：** Risk of accident through loss of road surface contact, control over the vehicle and braking ability, leading to serious personal injury or death. The reduced tyre tread depth means that there is an increased risk of hydroplaning on wet roads. When driving on wet or mud-covered roads reduce speed significantly.

**i 注意：** Notify anyone using your car of these characteristics and possible effects.

### Inspecting wheels and tyres

At least every 7 days, check the tyres for cuts, punctures, tears, bumps, deformation and cracks. Check wheels for severe corrosion. Damaged wheels could cause a loss of tyre pressure.

Regularly check the tyre tread depth and the condition of the tread across the whole width of the tyre. Turn the front wheels to full lock in order to inspect the inner tread.



When the tread is worn to 1.6 mm, the wear indicators appear on the surface of the tread pattern, producing a continuous band of rubber across the width of the tyre. Tyres must be replaced as soon as the wear indicator becomes visible, or sooner if legislation dictates replacement at a greater tread depth.

**i 注意：** It is recommended that you always have your tyres replaced by your McLaren retailer. Each wheel has a tyre pressure sensor connected to the tyre valve. In order to avoid damage to the sensor, the tyres must be replaced using the correct procedure.

**⚠ 警告：** Tyre grip decreases rapidly on wet or icy roads, particularly when the tread depth is close to the minimum. You could lose control of the vehicle and cause an accident due to the reduced grip of the tyres. Reduce your speed and drive with greater care.

**i 注意：** If tread wear is uneven across the tyre, or becomes excessive, the wheel alignment should be checked.

Regularly check the pressure of all your tyres and correct the pressure as necessary, see 胎壓, 頁 7.09.

All wheels must have a valve cap fitted to protect the valve against dirt and moisture.

### Driving precautions

When parking your McLaren, ensure that the tyres do not contact the kerb or other obstacles. If it is necessary to drive over kerbs, speed humps or potholes, drive slowly and approach the obstacle at a shallow angle or the tyres could be damaged.

## 維護您的 McLaren 汽車 車輪和輪胎

While driving, pay attention to vibrations, noises and unusual handling characteristics, e.g. pulling to one side. This may indicate that the tyres or wheels are damaged. If you experience anything unusual, reduce your speed and stop the vehicle as soon as safety permits to check the tyres and wheels for damage. If you find no signs of damage, have the tyres and wheels inspected at your McLaren retailer.

### Tyre pressures

**警告：** Tyre pressure that is too high or too low has a negative effect on the vehicle's active safety, this could lead to an accident. Frequently check the pressure of all tyres, particularly prior to long trips, and correct the pressure as necessary.

**警告：** If the pressure in a tyre drops repeatedly, inspect the tyre for foreign objects or signs of punctures, check the valve for air leaks.

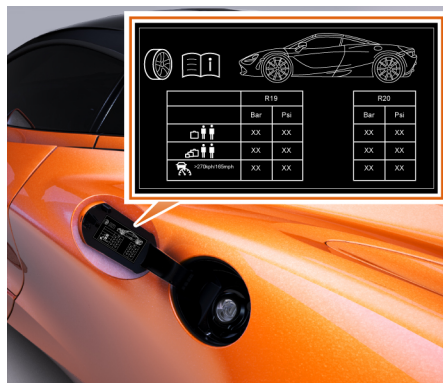

For the tyre pressures for various operating conditions, see 胎壓, 頁 7.09. They are also printed on a label attached to the fuel filler flap.

If the vehicle is to be driven at high speeds, the tyre pressure must be checked, and if necessary adjusted.

**i** 注意： In some markets, the tyre pressure label is attached to the base of the driver's side door.

**i** 注意： Tyre pressures given for low loads are minimum values which offer optimum ride comfort. Increased pressures for higher loads will not adversely affect the running of the vehicle, but ride comfort will be impaired.

Check the pressures when the tyres are cold. If it is necessary to check the tyres when they are warm, pressures will be higher. Do not let air out of warm tyres to match the recommended cold tyre pressures.

Driving with tyre pressure that is too high or too low can:

- create a risk of tyre failure with resultant accidents, causing injury or death.
- shorten the life of the tyres.
- cause increased tyre damage.
- have a negative effect on handling characteristics (e.g. by causing aquaplaning).

**環保：** Check tyre pressures at least every 7 days.

### Interchanging wheels

**警告：** Only approved wheels with winter tyres can be fitted to your McLaren as alternatives.

# 維護您的 McLaren 汽車 車輪和輪胎

## 輪胎洩氣

您的 McLaren 配備了一罐輪胎補胎劑，位於行李廂內。

爆胎時，請遵守下列步驟，以確保您和其他車上乘客以及其他路人的安全。

### 爆胎維修

1. 盡量將車輛停放在遠離車陣以及堅硬、平坦的地面上。
2. 若是在高速公路上，請開啟危險警示燈，請參閱危險警示燈，頁 1.40。
3. 請使用駐車煞車，並且選擇空檔。
4. 乘客應該安全的離開車輛，並且遠離車輛、道路和任何車陣。
5. 請將三角警告標誌放在車輛的適當距離外，以警告其他車輛，本車發生故障，請參閱三角警告標誌，頁 6.09。

### 使用輪胎補胎劑

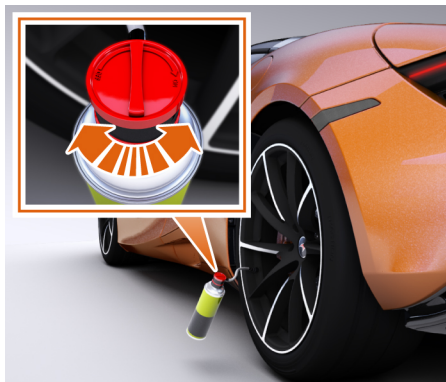

您可以使用輪胎補胎劑密封小型破損，尤其是胎紋上的破損。輪胎補胎劑在室外溫度達 -20°C (-4°F) 的環境下，仍可使用。

**警告：** 下列情況，輪胎補胎劑無法密封破損：

- 輪胎上的割傷或刺破大於 4 公釐。
- 輪圈損壞。
- 您曾經在胎壓過低或輪胎洩氣的情況下行駛。

**請立即與您的 McLaren 經銷商聯繫**

從行李廂取出輪胎補胎劑，依照容器上的指示操作。

**注意：** 可能的話，請找出刺破的原因，並讓刺破處位在輪胎的最低位置，以便能使密封劑產生更大的效果。

請儘快更換遭刺破的輪胎。

**警告：** 請更換遭刺破的輪胎。McLaren 不建議您維修遭刺破的輪胎。

**警告：** 若是輪胎補胎劑接觸到眼睛或皮膚，請立即以清水徹底沖洗，並更換接觸到輪胎補胎劑的衣服。若是發生過敏反應，請立即就醫。

**警告：** 請將輪胎補胎劑放置於孩童無法取得之處。若誤食輪胎補胎劑，請立即徹底漱口並飲用大量水份。不可催吐。請立即就醫。請勿吸入輪胎補胎劑之煙霧。

**注意：** 使用輪胎補胎劑後，氣嘴、與之結合的胎壓監測系統感測器，必須一併更換。



# 維護您的 McLaren 汽車

## 車輛維護

### 清洗您的 McLaren

-  環保：某些清潔用品包含有害環境的化學成分。請務必留意，勿使液體濺出，並且切勿過量使用。

### 人工清洗您的 McLaren

1. 請先以較淺的角度握持軟管，徹底沖掉車身上的所有塵土，並使烤漆保持濕潤，以進行清洗，同時避免直接噴灑在引擎蓋出風口上。
2. 準備一桶溫水和品質優良的汽車清潔劑。請遵守清潔劑製造商有關稀釋比例的說明。
3. 從上到下清洗車輛，最好使用羊毛洗車手套，而非海綿，使用大量清水，並且特別留意可能積聚塵土的區域。清洗車輛上方時，請使用一個洗車手套（車頂、行李廂蓋和輪弧線條上方），輪弧線條下方區域時，請使用另一個手套。

-  注意：請勿以這些洗車手套清洗車輪。

-  注意：請勿讓汽車清潔劑在車上變乾，否則會在漆面上留下條紋。

4. 可以使用石油溶劑油或稀釋的酒精，清除柏油和頑固油脂的污點。清洗後，請立即以肥皂水，洗掉所有石油溶劑油或酒精的痕跡。
5. 一旦車輛清潔完畢，請以較淺的角度握持軟管，由上而下徹底沖洗車輛，同時避免直接噴灑在引擎蓋出風口上。

6. 使用麂皮或乾毛巾擦乾車輛。

-  注意：若發現引擎室中有水，建議您駕駛車輛，讓引擎達到操作溫度，以讓引擎上的多餘水份揮發。

### 清洗車輪

-  注意：請經常清洗車輪，勿使煞車粉塵牢牢黏附於輪圈漆面上。

清洗車輪時，請使用溫水、品質優良的汽車清潔劑，以及車輪專用刷或車輪專用之洗車手套。請拋光非亮面烤漆的車輪，以協助其保持清潔。

-  注意：切勿拋光亮面烤漆車輪，如此會使車輪表面出現局部亮塊。

-  注意：請勿使用以酸性為基礎的車輪清潔劑，因為這種清潔劑會損壞輪圈烤漆，而導致鏽蝕。

-  注意：請確保存放車輛前，煞車已於清洗車輪後完全變乾。

### 兩刷片和橡膠密封條

只可使用溫水和品質優良的汽車清潔劑、清潔兩刷片和橡膠密封條。請勿使用汽油或以酒精為基礎的清潔劑。

### 擋風玻璃、車窗和後視鏡

請使用車窗清潔劑，定期清潔所有車窗內外。建議您使用汽車玻璃清潔劑。以含臘的車輛清潔劑清洗車輛後，請以玻璃清潔劑清潔擋風玻璃外側。請勿使用含研磨成份的清潔劑，因為後視鏡玻璃特別容易損壞。

### 車底清潔

冬季時，控制積雪和結冰的路鹽，可能會堆積在車底，若未將之清除，可能會使車底鏽蝕。在冬季月份中，請定期以清水沖洗車底，並且特別留意輪弧及容易堆積塵土的部位。

### 拋光

偶而使用品質良好的拋光產品拋光烤漆，之後塗覆保護臘。

-  注意：請勿使用切削油、色彩還原劑或是含研磨成分的拋光劑。這些用品可能會刮傷漆面，並造成永久性的烤漆損壞。

### 烤漆損壞和修復

定期檢查烤漆損壞情形。任何飛石擊傷或較深的刮傷，皆應盡早維修。請向您的 McLaren 經銷商尋求建議。

# 維護您的 McLaren 汽車 車輛維護

## 清潔內裝

**i** 注意：您的 McLaren 經銷商會向您建議清潔內裝的用品。

### 地毯和布料

清潔內裝前，請務必先在隱蔽處，測試清潔劑。請以稀釋的內裝清潔劑和乾淨的布料，進行清潔工作。

### 皮革

清潔皮革前，請務必先在隱蔽處，測試清潔劑。請以溫水和中性皂液或專用皮革清潔劑，進行清潔工作。請以乾淨、無棉絮的乾布擦乾。請勿拋光或是使用含研磨成份的清潔劑。

請勿拋光儀錶板上端表面。經拋光的表面，會產生反光，可能會干擾駕駛的視線。請以稀釋的內裝清潔劑進行清潔工作，接著以濕布擦拭。

### 碳纖維

清潔可見的碳纖維前，請務必先在隱蔽處測試清潔劑。以適當的無光澤儀錶板清潔劑清洗。與您的 McLaren 經銷商聯繫，取得詳細資訊。請勿拋光或是使用含研磨成份的清潔劑。

### Alcantara®

小心拂去布料上的灰塵。以水浸濕軟布或海綿，擰乾後擦拭整個 Alcantara® 布料表面。請勿使用過多水分清洗；視需要清洗軟布或海綿並重複上述步驟。

將布料放置一夜，使其乾燥。

布料乾燥後，以軟毛刷輕輕刷拭，以恢復質感。

### 安全帶

將安全帶拉長，並且僅以溫的肥皂水進行清潔工作。請勿使用任何種類的清潔劑或化學清潔用品。拉長安全帶使其自然風乾，最好能遠離直接日照曝曬。

### 儀錶和顯示幕

請以濕布清潔 收摺式駕駛顯示幕 和 中央資訊娛樂觸控螢幕。請勿拋光或是使用含研磨成份的清潔劑。

## 車罩

您可向 McLaren 經銷商購買適合在車庫內使用的車罩。

車輛若停放超過兩週以上，McLaren 建議將車輛覆蓋。覆蓋車罩前，請先清潔車輛內外，確保其完全乾燥。

**i** 注意：請先讓引擎冷卻再覆蓋車罩，否則高溫的排氣管可能導致車罩損壞。

## 維護您的 McLaren 汽車 頂高車輛

### 頂車點

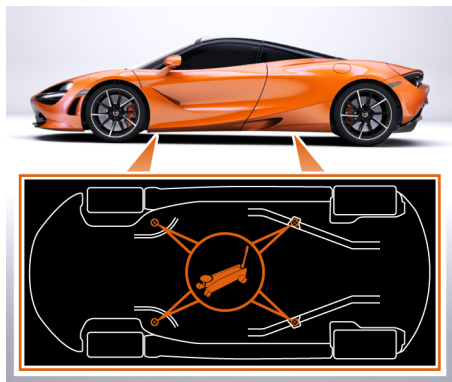

請參閱圖例和車上的標籤，找出正確的頂車位置。

請將此資訊提供給任何協助您修復 McLaren 的第三方。

- i** 注意：以任何其他部位頂車，將會損壞車輛。
- i** 注意：請以平坦的升降平台和橡膠墊保護底盤，使其不致損壞表面。請勿從車身鈹金下方頂起車輛。

**⚠** 警告：將車輛頂高至工作高度前，請確保車輛正確放置在千斤頂或頂車機上。務必扣好頂車機安全鎖或是使用適當的支撐架，以便能確保您在車底工作時的安全性。

## 維護您的 McLaren 汽車

### McLaren 道路救援

#### McLaren 道路救援

若是無法發動您的 McLaren，請勿嘗試自行安排道路救援。

請參閱您的保養和保固指南，其中包含所有您需要的資訊。

#### 更換電瓶

若您的 McLaren 因車輛電瓶故障而無法發動，只能以正確規格的鋰電瓶加以更換。

#### 發生故障時

車輛發生故障時，請與您的 McLaren 經銷商聯繫。若是無法與您的 McLaren 經銷商聯繫，則請聯繫 24 小時全年無休的道路救援總機。

 **注意：**您可在 Service and Warranty Guide (保養和保固手冊) 中，找到您的道路救援總機之聯繫方式。

McLaren 經銷商或道路救援總機將會驗證您及車輛的身分，並且判定您的確切位置。

接著會與您討論故障，並且在您的同意下，判定最佳的解決方式。

## 維護您的 McLaren 汽車 McLaren 道路救援

### 救援拖曳

您的 McLaren 汽車只配備車頭拖車環固定座。

- i** 注意：請勿拖曳車輛，如此可能會損壞變速箱。只能基於救援目的使用拖車環，以絞盤將車輛吊拉至拖車或平板車上。請勿使用堅硬的拖曳桿拖曳車輛。

#### 拖車環和固定座

1. 拆下車頭保險桿上的拖車環固定座護蓋。



2. 將拖車環順時針旋入固定孔，確保其螺紋已完全旋入。

- i** 注意：為了避免損壞拖車環和車輛，確保拖車環與車頭結構上與之配合的表面完全接合非常重要。

- i** 注意：絞盤線/帶只能固定在拖車環上，否則會損壞車輛。

3. 車輛經救援後，請儘早拆下拖車環，將其置放在行李廂內，並且將護蓋裝回拖車環固定座。

# 維護您的 McLaren 汽車 海外駕駛

## 海外駕駛

當您在國外旅遊時，McLaren 經銷商亦任憑您差遣。

海外駕駛時，各國家 / 地區的法規要求不一，且經常變更。務必向 McLaren 經銷商詢問建議，了解您正在旅遊之國家 / 地區，需要遵守哪些相關的法令。

在某些國家 / 地區中，只提供低辛烷值的燃油。有關燃油等級的詳細資訊，請參閱建議使用燃油，頁 2.40。



**注意：**頭燈非對稱近光燈是針對可更清楚照亮近處的道路而設計。無論是在道路左側或右側駕駛，您的 McLaren 均會套用相同的頭燈近光燈設定。

**McLaren** 





## 車輛資料和術語

<b>McLaren 原廠零件和配件</b> .....	<b>7.02</b>
概覽.....	7.02
<b>車輛識別</b> .....	<b>7.03</b>
Vehicle identification number (VIN).....	7.03
<b>資料</b> .....	<b>7.04</b>
概覽.....	7.04
車輛操作溫度.....	7.04
引擎.....	7.04
各檔極速.....	7.05
各檔齒比.....	7.05
車身尺寸.....	7.06
車重.....	7.07
車輪和輪胎尺寸.....	7.08
迴轉直徑.....	7.09
胎壓.....	7.09
<b>保養品、油液和容量</b> .....	<b>7.10</b>
保養品.....	7.10
引擎機油規格.....	7.10
燃油.....	7.10
冷卻劑.....	7.11
動力方向機油.....	7.11
煞車油.....	7.12
<b>技術術語</b> .....	<b>7.13</b>
技術術語.....	7.13

## 車輛資料和術語

# McLaren 原廠零件和配件

### 概覽

McLaren 建議您，只能使用 McLaren 原廠更換零件和配件。使用非原廠零件，可能對車輛操作和安全性產生不利影響。McLaren 已針對可靠性、安全性和適用性測試過更換零件和配件。McLaren 對車上所使用的非原廠零件概不負責，即使這些零件已單獨通過核可。

在許多國家中，替換零件和配件只能由官方核可進行安裝，但須符合法規要求。所有 McLaren 原廠替換零件和配件，皆能符合這些要求。

McLaren 原廠零件和配件可從您的 McLaren 經銷商處購得，並能在此處專業地安裝這些零件。

請確保所有配件皆適合您的 McLaren。對車輛改裝的配件，可能會使車輛保固失效。適用情況如下：

- 更改保固所核可的車輛類型。
- 可能危及道路使用者。
- 對車輛排放和噪音值有不利影響。

務必提供車輛識別號碼，您可在車輛識別號碼牌及擋風玻璃底部的左下角找到。

# 車輛資料和術語

## 車輛識別

### Vehicle identification number (VIN)



The vehicle identification number can be found on the bottom left-hand corner of the windscreen.

The number can also be found engraved on the body behind the right-hand seat, stamped on a plate at the base of the driver's side door aperture and viewed in the Vehicle info section on the 收摺式駕駛顯示幕, see 車輛識別, 頁 3.09.

### VIN plate



The vehicle identification number plate also contains the following:

- Maximum permitted laden weight
- Maximum permitted laden weight including trailer
- Maximum permitted front axle laden weight
- Maximum permitted rear axle laden weight

## 車輛資料和術語 資料

### 概覽

本章節包含您車輛的所有必要技術資料，並且適用於車輛的標準配備。因此，資料可能因車輛的選購配備而異。您可以從您的 McLaren 經銷商取得更詳細的資訊。

### 車輛操作溫度

最低操作溫度	-20°C (-4°F)
最高操作溫度	+50°C (+122°F)

**i** 注意：若是車輛在最低和最高外界溫度以外的情況下使用，可能會感受到性能表現下降。如果在指定的溫度範圍以外或高海拔地區使用車輛，McLaren 對無法達到所述的引擎動力，不承擔任何責任。

### 引擎

引擎 - 720S Coupe 車款	
額定輸出功率 (kW) @rpm	537 @ 7,500
額定輸出功率 (PS) @rpm	720 @ 7,500
額定扭力 (Nm) @rpm	770 @ 5,500
額定扭力 (lb-ft) @rpm	568 @ 5,500
汽缸數	8
排氣量 cm <sup>3</sup>	3,994
最高引擎轉速 (rpm)	8,500
馬力重量比 (馬力 / 噸)	561

## 車輛資料和術語 資料

引擎 - 720S Spider 車款	
額定輸出功率 (kW) @rpm	537 @ 7,500
額定輸出功率 (PS) @rpm	720 @ 7,500
額定扭力 (Nm) @rpm	770 @ 5,500
額定扭力 (lb-ft) @rpm	568 @ 5,500
汽缸數	8
排氣量 cm <sup>3</sup>	3,994
最高引擎轉速 (rpm)	8,500
馬力重量比 (馬力 / 噸)	540

### 各檔極速

檔位	英哩 (公里/小時)
一檔	50 (80)
二檔	76 (122)
三檔	105 (169)
四檔	136 (218)
五檔	173 (278)
六檔	212 (340)
七檔	197 (317)

### 各檔齒比

一檔	3.982:1
二檔	2.612:1
三檔	1.905:1
四檔	1.479:1
五檔	1.160:1
六檔	0.906:1
七檔	0.686:1
最終傳動比	3.308:1

# 車輛資料和術語 資料

## 車身尺寸

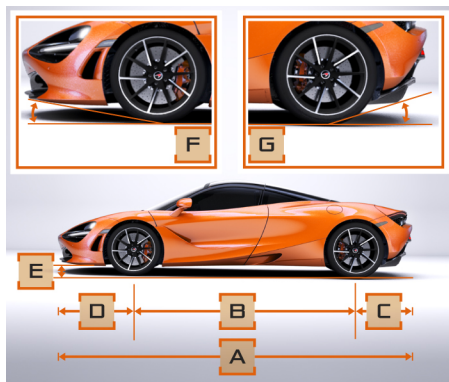

A	車長	4,543 公釐 (14 英呎 11 英吋)
B	軸距	2,670 公釐 (8 英呎 10 英吋)
C	後懸伸	816 公釐 (2 英呎 8 英吋)
D	前懸伸	1,058 公釐 (3 英呎 6 英吋)

E	離地高度 (一般)	107 公釐 (4 英吋)
	離地高度 (車高調整)	134 公釐 (5 英吋)
F	接近角 (一般)	8.3°
	接近角 (車高調整)	10.4°
G	出發角 (一般)	13.3°
	出發角 (車高調整)	12.6°

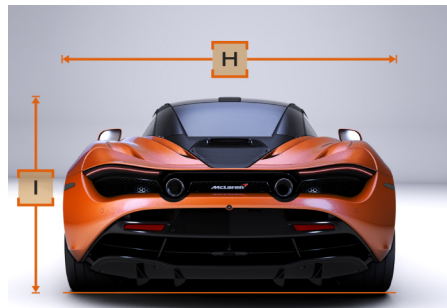

H	車寬 (車門關閉, 含後視鏡)	2,161 公釐 (7 英呎 1 英吋)
I	車高 (車門關閉) - Coupe 車款	1,196 公釐 (3 英呎 11 英吋)
	車高 (車門關閉) - Spider 車款	1,194 公釐 (3 英呎 11 英吋)

## 車輛資料和術語 資料

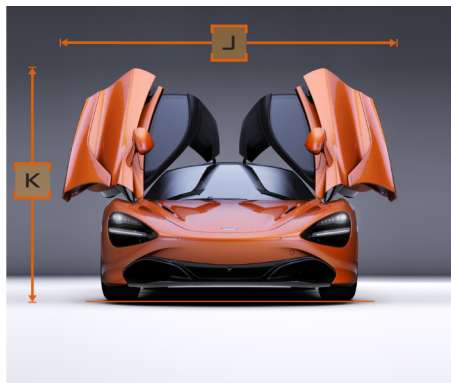

J	車寬(車門開啟至最寬處)	2,809 公釐 (9 英呎 3 英吋)
K	車高(車門開啟)	1,953 公釐 (6 英呎 5 英吋)

**i** 注意：所有尺寸皆為概略值。

### 車重

重量 - 720S Coupe	
空車重量 (公斤 (磅))	1,322 (2,920)
無負載重量 (包含所有油液和 90% 燃油) (公斤 (磅))	1,419 (3,128)
淨重 (加上 75 公斤的駕駛)	1,494 (3,294)
淨重分配 - 前軸 (公斤 (磅))	621 (1,368)
淨重分配 - 後軸 (公斤 (磅))	873 (1,925)
最大總車重 (GVW) (公斤 (磅))	1,690 (3,727)
最大分配總車重 - 前軸 (公斤 (磅))	763 (1,682)
最大分配總車重 - 後軸 (公斤 (磅))	928 (2,045)

最大負載 - 前行李廂 (公斤 (磅))	50 (110)
----------------------	----------

重量 - 720S Spider	
空車重量 (公斤 (磅))	1,371 (3,022)
無負載重量 (包含所有油液和 90% 燃油) (公斤 (磅))	1,468 (3,236)
淨重 (加上 75 公斤的駕駛)	1,543 (3,402)
淨重分配 - 前軸 (公斤 (磅))	658 (1,451)
淨重分配 - 後軸 (公斤 (磅))	885 (1,951)
最大總車重 (GVW) (公斤 (磅))	1,741 (3,838)
最大分配總車重 - 前軸 (公斤 (磅))	807 (1,779)
最大分配總車重 - 後軸 (公斤 (磅))	934 (2,059)

## 車輛資料和術語 資料

最大負載 - 前行李廂 (公斤 (磅))	50 (110)
-------------------------	----------

### 車輪和輪胎尺寸

#### 車輪尺寸

前輪	9J x 19
後輪	11J x 20

#### 夏季胎

前輪輪胎	
- Pirelli P Zero™ MC1	245/35 R19
- Pirelli Corsa™ MC1	245/35 R19

後輪輪胎	
- Pirelli P Zero™ MC1	305/30 R20
- Pirelli Corsa™ MC1	305/30 R20

#### 冬季胎

前輪輪胎	
- Pirelli SottoZero™ 2	245/35 R19

後輪輪胎	
- Pirelli SottoZero™ 2	295/30 R20



# 車輛資料和術語 資料

## 迴轉直徑

最小迴轉直徑	12.2 公釐 (40 英呎)
--------	-----------------

## 胎壓

負載狀況	前輪		後輪	
	Bar	Psi	Bar	Psi
一般使用情況	2.2	32	2.2	32
車速超過時速 270 公里 (165 英哩)	2.7	39	2.7	39

胎壓亦標於油箱蓋板內的標籤上。

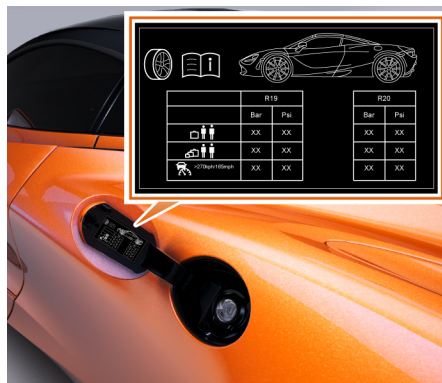

**i** 注意：在某些市場，胎壓標籤會黏貼在駕駛座側車門開口底部。

## 車輛資料和術語

### 保養品、油液和容量

#### 保養品

保養品係指燃油、引擎機油、冷卻水和煞車油。McLaren 只建議您使用經過 McLaren 測試及核可的產品。使用非保養品所造成的損壞，並不在材質瑕疵的保固責任範圍內。

 **警告：** 操作、儲放和處理保養品時，請遵守相關法規。若未遵守，可能會危害人員及環境。請勿讓保養品直接接觸到眼睛或傷口。若是不慎吞下任何保養品，請立即就醫。

 **環保：** 請以負責任的環保方式處理保養品。

#### 引擎機油規格



引擎機油容量	8.0 公升
--------	--------

 **注意：** McLaren 只建議您使用 Mobil 1 ESP X3 0W-40 引擎機油。

您可以從您的 McLaren 經銷商取得更詳細的資訊。

 **注意：** 請勿使用任何潤滑用添加劑。這些添加劑可能導致磨耗增加，並且損壞機械組件。未經核可之添加劑所造成的損壞，不在 McLaren 保固範圍內。

#### 燃油

 **警告：** 燃油具有高度易燃性。處理燃油時，嚴禁火源、火焰及抽菸。加油前，請關閉引擎。

 **警告：** 請勿讓燃油接觸到皮膚或衣物。若讓燃油與皮膚直接接觸或是吸入油氣，對您的健康有害。

有關燃油更詳細的資訊，請參閱建議使用燃油，頁 2.40。

#### 油箱

總容量	60 公升 (13.2 英制加侖)
琥珀色的低油位燈號亮起時之剩餘容量	20 公升 (4.4 英制加侖)
紅色的低油位燈號亮起時之剩餘容量	11 公升 (2.4 英制加侖)

## 車輛資料和術語

### 保養品、油液和容量

#### 冷卻劑

冷卻系統容量	24.5 公升 (5.4 英制加侖)
防凍劑 / 防鏽劑	Mobil Excel 防凍劑
-20°C (-4°F) 防護時之防凍劑數量	12.25 公升 (2.7 英制加侖)

冷卻水混合了清水、防凍劑和防鏽劑。它能在冷卻系統中執行下列功能：

- 防凍保護
- 增加冷卻系統的效率
- 提供防鏽保護

**i** 注意：請在全年各種氣候下，均使用 Mobil Excel 防凍劑。若是未使用冷卻水，將無法有效保護冷卻系統，使其免於鏽蝕，而其效率將會降低。

**i** 注意：為了避免引擎損壞，僅能添加預先混合、能夠提供所需之防凍保護的冷卻水。

若是防凍劑 / 防鏽劑的濃度正確，冷卻水的沸點大約是 130°C (266°F)。冷卻系統中的防凍劑和防鏽劑濃度，應該在 50% ±5% 左右。如此能在 -40°C (-40°F) 的溫度下，使冷卻系統不致結凍。

冷卻系統中的防凍劑和防鏽劑濃度，不應超過 55%，如此才能在低達 -45°C (-49°F) 時，提供防凍保護，因為更高的濃度將無法有效散熱。

若是車輛流失冷卻水，請勿行駛，並請與您的 McLaren 經銷商聯繫。

#### 動力方向機油

只能使用 Pentosin CHF202 動力方向機油。

## 車輛資料和術語

### 保養品、油液和容量

#### 煞車油

只能使用 Pentosin DoT 5.1 煞車油。

煞車油會在使用一段時間後，吸收水氣而使沸點降低。



**警告：**若是煞車油的沸點降低過多，重踩煞車時，煞車系統內可能會形成蒸氣氣阻 (例如：下坡或在賽道上行駛時)，而使煞車效率降低。因此必須依建議的保養期限，更換煞車油。

# 車輛資料和術語

## 技術術語

### 技術術語

#### 主動動態控制

一套能讓駕駛改變車輛操控特性和性能的系統。

#### 空氣煞車

空氣煞車是一片活動尾翼，可藉由增加車尾下壓力來提升車輛行駛穩定性和煞車性能。

#### 防鎖死煞車系統 (ABS)

ABS 能在您煞車時，避免車輪鎖死。這樣一來就能讓車輛在煞車時，保有轉向能力。

#### 自動駕駛識別卡

此卡片必須位在進入車輛之人員身上，否則追蹤系統會發出車輛在未經授權下被移動的信號。

#### 煞車輔助系統

煞車輔助系統會在緊急煞車情況下運作。若您迅速踩下煞車踏板，煞車輔助系統就會自動增加煞車的力道，進而縮短煞車距離。

#### 煞車碟盤排水

開啟擋風玻璃雨刷時，煞車碟盤排水便會開始運作。其能以短暫施加煞車的方式，使來令片與煞車碟盤接觸，以防止煞車碟盤於大雨時累積水分。

#### 煞車轉向

煞車轉向能提供扭力導引差速的優點，只不過是整合在煞車系統中，如此可減輕重量，並且提供絕佳的反應速度。

若系統偵測到車輛過彎時，開始出現轉向不足的現象，就會對內側後輪稍微煞車。這樣就能增加車輛的偏擺率，讓車輛較能克服轉向不足的現象。側向加速度G值也會提高，提供更優異的操控特性。

若駕駛出彎時加過多油門，內側後輪的轉速就會提高，若沒有煞車轉向的協助，就有可能讓車輛動態不穩定。發生此情況時，煞車轉向會再次在內側後輪上，略微施加煞車，進而恢復循跡性和穩定性。

#### 汽缸切斷

在Sport (跑車)和Track (賽道)動力傳輸模式下自動升檔，以及在Comfort (舒適)動力傳輸模式下手動升檔期間，汽缸切斷功能會啟用。

當處於急遽加速的情況下需要升檔時，預定數量的引擎汽缸會中斷(切斷)燃油。這會快速降低引擎扭力及引擎速度，以讓車輛更快升檔。這會讓升檔時產生的聲音比一般升檔更明顯。

#### 電子式煞車預先增壓

若是突然放開油門踏板，電子煞車預先增壓功能，會立即讓煞車來令片與碟盤接觸，確保更迅速的煞車反應。

#### 電子穩定控制 (ESC)

ESC 電子穩定控制會監控行車穩定度，以及輪胎和路面之間的循跡性。

#### 全球定位系統 (GPS)

藉著適當的接收器，衛星訊號能提供車輛地理位置的資訊。這些訊號會與數位地圖結合，由此兩者判定車輛位置，並且進行路線導引。

#### 操控控制

操控控制開關會左右 Proactive Chassis Control II (第二代主動式底盤控制) 系統。

#### 斜坡起步輔助控制

斜坡起步輔助系統能防止斜坡起步時，車輛向後滑動。煞車系統會自動施加煞車力，直到踩下油門踏板為止。

#### 點火開關切斷

在動力傳輸模式下手動升檔期間，點火開關切斷功能會啟用。

當處於急遽加速的情況下需要升檔時，預定數量的引擎汽缸會中斷(切斷)點火。這會快速降低引擎扭力及引擎速度，以讓車輛更快升檔。

## 車輛資料和術語

### 技術術語

#### 慣性推力

當選擇了Non-Active (未啟用)或在Track(賽道)動力傳輸模式中，處於急遽加速的情況下，當引擎高速運轉且需要升檔時，慣性推力會讓加速變得更快。在一般駕駛情況下，沒有慣性推力時，並不需要最大效能，此時引擎及變速箱速度會同步，讓升檔更順暢。然而，在慣性推力協助下，下一個檔位的離合器會提供更大力道，且引擎轉速無法完全降低，因此必須運用內部旋轉質量的慣性。如此就能在排入檔位時提供扭力衝量，協助加速並提供最大效能。

#### 免持鑰匙進出

只要遙控鑰匙在距離車門感測器 1.2 公尺 (3 英尺 11 英寸) 的範圍內，免鑰匙進出功能就可以讓駕駛簡單開啟車門，便可將車輛解鎖並且解除警報。

#### 彈射起步控制

彈射起步控制是針對最大靜止起步加速性能而設計。

#### 高速公路功能照明

Motorway Function (高速公路功能) 照明可在車速超過一定閾值時改善頭燈照明範圍。

#### 駐車感測器

駐車感測器系統是由前保險桿上的四個超音波感測器，以及後保險桿上的四個超音波感測器，加上兩個蜂鳴器所組成。當駐車感測器在操作時偵測到障礙物，蜂鳴器就會發出警示音。

#### 性能換檔提示 (PSC)

PSC 是一有聲換檔指示器，發出聲響即表示必須升檔才能維持最佳性能。

#### 後視攝影機 (RVC)

RVC 安裝於後保險桿中央。使用此功能時，收摺式駕駛顯示幕 (收摺式駕駛顯示幕) 或中央資訊娛樂觸控螢幕 (中央資訊娛樂觸控螢幕) 上會顯示即時視訊輸出。

#### 無縫換檔變速箱

無縫換檔變速箱是一具 7 速雙離合器變速箱。可在完全自動或是駕駛控制下，進行換檔動作。檔位變換幾乎是在瞬間完成。並且伴隨著連續性的引擎扭力傳輸而來，提供非常猛爆的加速力。

#### 靜態主動式轉向頭燈

若頭燈開啟，Static Adaptive Headlamps (靜態主動式轉向頭燈) (靜態主動式轉向頭燈) 會在過彎時調整頭燈，在行進方向提供更好的照明。

#### 輔助防護系統 (SRS)

SRS 是由數個輔助氣囊組成，會在意外事故中自動觸發充氣，提供乘客更多保護。

#### 360 駐停輔助

此系統使用四個攝影機，分別安裝於後保險桿中央、前保險桿和各車外後視鏡。使用此功能時，各攝影機的即時視訊輸出會建立環景視圖，並顯示在中央資訊娛樂觸控螢幕 (中央資訊娛樂觸控螢幕) 上。

#### 胎壓偵測系統 (TPMS)

TPMS 會持續檢查全車四個輪胎的胎壓和溫度。若是其中一個輪胎或是更多輪胎的壓力下降或是溫度上升，系統就會發出警告。

#### 車輛識別號碼 (VIN)

VIN 是一組專屬的 17 位數字，能提供車輛相關資訊以及此車的製造時間與地點。

標準 VIN = SBM14DCC1HW000001

**McLaren** 





## 驗證資訊

遵循.....	8.02
McLaren Infotainment System (MIS).....	8.02

## 驗證資訊 遵循

### **McLaren Infotainment System (MIS)**

All regions/markets

Model: ECI1-MC100E, ECI1-MC100J,  
ECI1-MC100K, ECI1-MC100M

Speaker Impedance: 4-8Ω

Operating Voltage: 14.2V (9V – 16V allowable)

**McLaren** 



# 索引

## 3

360 駐停輔助.....2.12

## A

Automatic door locking (自動車門上鎖).....4.16

Automatic mirror folding (後視鏡自動收摺).....4.16

## B

Bluetooth 電話設定.....4.13

## C

Central Display (中央顯示幕)

Bluetooth 電話設定.....4.13

Radio (收音機) 和 Media (媒體) 設定.....4.12

USB 和 iPod.....4.30

版權.....4.02

其他資訊.....4.02

收音機資料系統.....4.37

導航.....4.19

攝影機.....4.20

設定目的地.....4.34

車燈設定.....4.13

連接外部裝置.....4.29

Changing wheels.....6.33

Clock.....3.04

Compliance

McLaren Infotainment System (MIS).....8.02

Conformity Information

McLaren Infotainment System (MIS).....8.02

Connection settings (連線設定)

概覽.....4.10

## D

Display

instruments cluster.....3.04

Driver Display.....3.04

Driver Display (駕駛顯示幕).....3.16

Comfort (舒適) 模式.....3.16

Sport (跑車) 模式.....3.16

Track (賽道) 模式.....3.16

燃油油位.....3.18

水溫.....3.18

換擋燈.....3.02

時速錶.....3.03

檔位指示燈.....3.17

車輛資訊.....3.07

轉速錶.....3.02

Driver Display (駕駛顯示幕) 概覽.....2.04

Driver Display deployment.....3.04

Driver Display folding.....3.04

Driver Display modes.....3.04

Driving precautions.....6.32

## F

Folding Driver Display (收摺式駕駛顯示幕)

右側顯示幕概覽.....2.05

左側顯示幕概覽.....2.04

Folding Driver Display (收摺式駕駛顯示幕) 概覽

.....2.04

Folding Driver Display deployment.....3.04

Folding Driver Display folding.....3.04

Folding Driver Display modes.....3.04

## G

General settings (一般設定).....4.05

## H

Hot Evac (熱排氣) - 空調控制.....5.05

## I

Identification number - vehicle.....7.03

Inspecting tyres.....6.32

Inspecting wheels.....6.32

Instrument cluster display.....3.04

Instruments

driver display deployment.....3.04

driver display folding.....3.04

driver display modes.....3.04

Interchanging wheels.....6.33

# 索引

## M

McLaren Infotainment System (McLaren 資訊娛樂系統)	
AUX.....	4.31
bluetooth 音響.....	4.31
Bluetooth 電話設定.....	4.13
Connection settings (連線設定).....	4.10
General settings (一般設定).....	4.05
Radio (收音機) 和 Media (媒體) 設定.....	4.12
Regional settings (區域設定).....	4.07
USB 和 iPod.....	4.30
安全.....	4.33
版權.....	4.02
概覽 - 媒體.....	4.28
概覽 - 收音機.....	4.36
概覽 - 導航.....	4.33
概覽 - 電話.....	4.22
接聽來電.....	4.26
媒體控制鈕.....	4.29
其他資訊.....	4.02
使用導航.....	4.33
收音機控制鈕.....	4.36
收音機資料系統.....	4.37
通話中選項.....	4.26
系統控制鈕.....	4.02
儲存.....	4.30
導航.....	4.19
撥打電話.....	4.24
攝影機.....	4.20
簡介.....	4.04
結束通話.....	4.26

聯絡人.....	4.27
裝置配對.....	4.22
設定.....	4.05
設定目的地.....	4.34
語音辨識.....	4.46
車庫門開啟裝置.....	4.21
車燈設定.....	4.13
連接外部裝置.....	4.29
McLaren Infotainment System (MIS)	
Compliance.....	8.02
Conformity Information.....	8.02
McLaren 道路救援.....	6.38
發生故障時.....	6.38
McLaren 原廠零件和配件	
概覽.....	7.02
McLaren 資訊娛樂系統	
聲音設定.....	4.11
McLaren 賽道遙測	
概覽.....	4.38
行駛.....	4.39
匯出遙測資料.....	4.42
匯入遙測資料.....	4.42
檢視資料.....	4.41
結束練習.....	4.41
編輯賽道.....	4.43
設定.....	4.39
開啟應用程式.....	4.38

## O

Outside temperature display.....	3.04
----------------------------------	------

## P

Precautions - driving.....	6.32
Pressures - tyre.....	6.33

## R

Radio (收音機) 和 Media (媒體) 設定	
概覽.....	4.12
Regional settings (區域設定).....	4.07

## S

Silent door lock (無聲車門上鎖).....	4.17
SYNC (同步) 模式 - 空調控制.....	5.05

## T

Temperature display.....	3.04
Trofeo R tyres.....	6.31
Tyre pressures.....	6.33
Tyres.....	6.31
asymmetric.....	6.31
inspecting.....	6.32
markings.....	6.30
pressures.....	6.33
Trofeo R.....	6.31

# 索引

<b>U</b>			
USB 插座.....	5.14		
媒體.....	5.14		
<b>V</b>			
Vehicle identification number.....	7.03		
<b>W</b>			
Wheels.....	6.30		
inspecting.....	6.32		
interchanging.....	6.33		
Wheels and tyres.....	6.30		
<b>安</b>			
安全.....	1.29, 5.02		
安全帶.....	1.29		
更換氣囊.....	1.31		
燃油.....	7.10		
座椅.....	1.22		
後視鏡.....	1.34		
氣囊.....	1.30		
氣囊不在適當位置 (OOP).....	1.32		
氣囊系統改裝.....	1.31		
電瓶.....	6.13		
安全性裝置.....	6.09		
安全帶.....	1.29		
安全.....	1.29		
配繫.....	1.29		
自動束緊裝置.....	1.30		
張力限制器.....	1.30		
安全帶警示燈.....	1.30		
安裝保養蓋.....	1.09, 1.10		
關閉.....	1.09, 1.10		
保養蓋鬆開工具.....	6.11		
<b>操</b>			
操控控制.....	2.19		
操作溫度 - 車輛.....	7.04		
<b>拆</b>			
拆卸保養蓋.....	1.08, 1.09		
<b>敞</b>			
敞篷蓋板.....	1.16		
操作.....	1.16		
開啟.....	1.16		
關閉.....	1.17		
敞篷蓋板置物.....	1.18		
<b>乘</b>			
乘客 - 孩童.....	1.33		
<b>尺</b>			
尺寸.....	7.06		
<b>版</b>			
版權.....	3, 4.02		
<b>包</b>			
包 - 急救.....	6.10		
<b>保</b>			
保險絲.....			
副保險絲盒.....	6.18		
更換.....	6.16		
主保險絲盒.....	6.16		
電瓶保險絲盒.....	6.20		
保險絲盒.....			
副.....	6.18		
主.....	6.16		
電瓶.....	6.20		
保養及保固.....	5.13		
保養品.....	7.10		
保養期限.....	3.08		
保養蓋.....	1.08, 1.09		
開啟.....	1.08, 1.09		

# 索引

## 出

出風口	
中央儀錶板.....	5.08, 5.08
儀錶板.....	5.08, 5.08

## 除

除霜 - 空調控制.....	5.06
除霧 - 空調控制.....	5.06

## 穿

穿孔修理工具箱.....	6.34
--------------	------

## 存

存放遙控鑰匙.....	1.03
-------------	------

## 代

代客泊車模式.....	4.17
-------------	------

## 倒

倒車後視鏡角度下移.....	4.15
----------------	------

## 定

定速巡航控制.....	2.34
恢復車速.....	2.35
降低車速.....	2.35
取消.....	2.34
提高車速.....	2.35
設定.....	2.34

## 冬

冬季胎.....	7.08
冬季行駛.....	2.41, 2.41

## 方

方向機柱	
手動調整.....	1.27
電動調整.....	1.27
方向燈.....	1.39
方向盤	
喇叭.....	1.28
手動調整.....	1.27
電動調整.....	1.27

## 防

防夾保護 - 車窗.....	5.03
防盜.....	1.19
解除防盜.....	1.19

啟用防盜.....	1.19
緊急.....	1.40
防護系統.....	1.30
輔助.....	1.30
防鎖死煞車系統.....	2.24

## 符

符號.....	4
---------	---

## 副

副保險絲盒.....	6.18
保險絲.....	6.18

## 概

概要說明.....	2.24
-----------	------

## 感

感測器	
車內監控.....	1.20
駐車.....	2.10

## 各

各檔車速.....	7.05
各檔齒比.....	7.05



# 索引

## 更

更換	
保險絲.....	6.16
雨刷片.....	6.28
燈泡.....	6.22
車輛電瓶.....	6.38
遙控鑰匙電池.....	6.27
更換電瓶.....	6.38

## 工

工具.....	6.09, 6.11
工具箱 - 輪胎修理.....	6.34

## 功

功能	
12 V 插座.....	5.14
USB 插座.....	5.14
遮陽板.....	5.13
置杯架.....	5.13
置物盒.....	5.11
車內照明.....	5.10
進入照明.....	5.10
離開照明.....	5.11
電色車頂.....	5.11

## 故

故障.....	6.38
---------	------

## 孩

孩童乘客.....	1.33
-----------	------

## 海

海外駕駛.....	6.40
-----------	------

## 化

化妝鏡.....	5.13
----------	------

## 急

急救包.....	6.10
----------	------

## 技

技術術語.....	7.13
技術資料.....	7.04
各檔齒比.....	7.05
胎壓.....	7.09
引擎.....	7.04
車身尺寸.....	7.06
車速 - 檔位.....	7.05

車重.....	7.07
車輛操作溫度.....	7.04
車輪和輪胎尺寸.....	7.08
迴轉直徑.....	7.09

## 加

加油.....	2.39
加熱座椅.....	5.09
加熱後擋風玻璃.....	5.09
加熱後視鏡.....	1.35

## 建

建議燃油品質.....	2.40
-------------	------

## 解

解鎖和開啟前行李廂.....	1.10
解鎖 - 電瓶電力耗盡.....	6.23

## 警

警告 - 引擎機油油位.....	6.02
警告 - 引擎機油溫度.....	6.03
警示燈.....	2.03
安全帶.....	1.30
防鎖死煞車系統.....	2.24
煞車.....	2.07
引擎.....	2.09

# 索引

輔助防護系統.....1.32

## 救

救援啟動.....6.13

## 空

空氣煞車.....2.28

  手動測試.....2.30

空調控制.....5.04

  Hot Evac (熱排氣).....5.05

  SYNC (同步) 模式.....5.05

  出風口.....5.08

  除霧.....5.06

  加熱座椅.....5.09

  加熱後擋風玻璃.....5.09

  加熱後視鏡.....5.09

  空調控制.....5.04

  控制項.....5.04

  手動模式.....5.05

  中央出風口.....5.08

  內氣循環模式.....5.07

  恆溫模式.....5.05

  溫度.....5.07

  開啟 / 關閉.....5.06

  風量分配.....5.08

  風速.....5.08

## 跨

跨接啟動.....6.13

## 喇

喇叭.....1.28

## 冷

冷卻劑.....7.11

  添加 - Coupe 車款.....6.04

  添加 - Spider 車款.....6.04

## 里

里程錶.....3.06

## 零

零件

  概覽.....7.02

零件和配件

  概覽.....7.02

## 漏

漏斗 - 燃油.....6.11

## 媒

媒體.....3.09

  AUX.....4.31

  bluetooth 音響.....4.31

  USB 和 iPod.....4.30

  概覽.....4.28

  媒體控制鈕.....4.29

  儲存.....4.30

  連接外部裝置.....4.29

媒體 USB 插座.....5.14

## 免

免持鑰匙進出.....1.02

## 磨

磨合.....2.37

## 配

配件

  概覽.....7.02

配備.....6.09

  行李廂.....6.09

配繫安全帶.....1.29

# 索引

## 其

其他資訊.....4.02

## 起

起步.....2.09

起動 / 熄火按鈕.....2.03

## 前

前方行李廂.....1.10

解鎖和開啟.....1.10

前方氣囊.....1.31

## 清

清洗.....6.35

外觀.....6.35

車輪.....6.35

清洗器.....6.08

擋風玻璃.....6.08

清潔.....6.35

Centre Display (中央顯示幕).....6.36

Driver Display (駕駛顯示幕).....6.36

外觀.....6.35

儀錶和顯示幕.....6.36

內裝.....6.36

車輪.....6.35

## 燃

燃油.....2.39

安全.....7.10

漏斗.....6.11

品質.....2.40

油箱.....7.10

燃油油位顯示.....3.18

燃油續航里程顯示.....3.18

## 日

日間行車燈.....1.38

## 容

容量.....7.10

冷卻系統.....7.11

引擎機油.....7.10

油箱.....7.10

容積警報.....1.20

## 三

三角架 - 警示.....6.09

三角警告標誌.....6.09

## 煞

煞車

防鎖死煞車系統.....2.24

防鎖死煞車系統狀態警示燈.....2.24

警示燈.....2.07

磨合.....2.37

煞車碟盤排水.....2.25

煞車輔助系統.....2.24

煞車轉向.....2.25

踏板.....2.07

斜坡起步輔助控制.....2.25

腳.....2.07

電子式煞車預先增壓.....2.26

駐車.....2.06

煞車碟盤排水.....2.25

煞車踏板.....2.07

煞車油.....7.12

添加.....6.07

煞車輔助系統.....2.24

煞車轉向.....2.25

## 上

上鎖.....1.04

上鎖失敗.....1.05

自動.....1.08

從車外.....1.04

從車內.....1.06

上鎖失敗.....1.05

# 索引

## 伸

伸縮式車頂.....1.11

## 省

省油行駛.....2.09

## 使

使用遙控鑰匙開啟車頂.....1.13

使用遙控鑰匙關閉車頂.....1.14

## 收

收音機  
概覽.....4.36  
收音機控制鈕.....4.36  
收音機資料系統.....4.37

## 手

手排模式 - 變速箱.....2.15  
手動解鎖.....6.23  
手動模式 - 空調控制.....5.05  
手動座椅.....1.22  
高度調整.....1.23  
向前與向後調整.....1.22  
椅背傾斜調整.....1.22  
手動測試 - 空氣煞車.....2.30

手動車門釋放  
鑰匙架.....6.12  
手動車門釋放鑰匙架.....6.12

## 水

水溫顯示.....3.18

## 胎

胎壓.....7.09

## 提

提高車輛底盤高度.....1.43  
提高車輛離地高度.....1.43

## 添

添加.....6.02  
冷卻劑 - Coupe 車款.....6.04  
冷卻劑 - Spider 車款.....6.04  
煞車油.....6.07  
引擎機油.....6.02  
動力方向機油.....6.06  
擋風玻璃清洗器.....6.08  
變速箱機油.....6.04  
添加燃油.....2.39

## 通

通知燈.....2.04

## 拖

拖吊保護.....1.20  
拖救您的車輛.....6.39  
拖曳.....6.39  
環.....6.11

## 微

微波車窗.....5.02

## 危

危險警示燈.....1.40

## 系

系統控制鈕.....4.02

## 夏

夏季胎.....7.08

# 索引

## 斜

斜坡起步輔助控制.....2.25

## 行

行李廂  
  配備.....6.09  
  前方.....1.10  
  手動開啟.....6.25  
  開啟 - 電瓶電力耗盡.....6.25  
  關閉.....1.11  
行車安全系統  
  概要說明.....2.24

## 性

性能換檔提示.....4.16

## 雪

雪襪.....2.41

## 循

循環模式 - 空調控制.....5.07  
循跡控制系統.....2.26

## 已

已儲存的資料.....5

## 引

引擎.....2.07  
  技術資料.....7.04  
  警示燈.....2.09  
  磨合.....2.37  
  熄火.....2.07  
  啟動.....2.07  
  節能起動 / 熄火系統.....2.08  
  輸出功率.....7.04  
  電子禁制啟動系統.....1.19  
引擎機油.....6.02  
  利用率.....6.02  
  容量.....7.10  
  添加.....6.02  
  油位警告.....6.02  
  檢查.....6.02  
  溫度警告.....6.03  
  規格.....7.10

## 油

油 - 煞車.....7.12  
  添加.....6.07  
油 - 變速箱.....6.04  
油門踏板位置.....2.15

## 雨

雨滴感測器.....1.41  
雨刷模式.....4.18  
雨刷片更換.....6.28  
雨刷靈敏度.....4.18

## 照

照明  
  方向燈.....1.39  
  近光燈.....1.37  
  日間行車燈.....1.38  
  外觀.....1.36  
  危險警示燈.....1.40  
  周圍照明.....5.10  
  自動控制.....1.37  
  後霧燈.....1.39  
  側燈.....1.37  
  內裝.....5.10  
  動態頭燈.....1.38  
  禮賓燈.....5.10  
  遠光燈.....1.38  
  開關.....1.37  
  頭燈閃光.....1.38  
  駐車燈.....1.40

## 遮

遮陽板.....5.13

# 索引

## 置

置杯架.....	5.13
置物	
敞篷蓋板區.....	1.18
置物盒.....	5.11
中控台.....	5.11
座椅.....	5.12
車門.....	5.12

## 中

中控台置物盒.....	5.11
中央顯示幕	
AUX.....	4.31
bluetooth 音響.....	4.31
Connection settings (連線設定).....	4.10
General settings (一般設定).....	4.05
McLaren 賽道遙測.....	4.38
Regional settings (區域設定).....	4.07
安全.....	4.33
概覽 - 媒體.....	4.28
概覽 - 收音機.....	4.36
概覽 - 導航.....	4.33
概覽 - 電話.....	4.22
接聽來電.....	4.26
媒體控制鈕.....	4.29
使用導航.....	4.33
收音機控制鈕.....	4.36
通話中選項.....	4.26
系統控制鈕.....	4.02
儲存.....	4.30

撥打電話.....	4.24
簡介.....	4.04
結束通話.....	4.26
聯絡人.....	4.27
聲音設定.....	4.11
裝置配對.....	4.22
設定.....	4.05
語音辨識.....	4.46
車庫門開啟裝置.....	4.21, 4.44

## 重

重量.....	7.07
---------	------

## 主

主保險絲盒.....	6.16
保險絲.....	6.16
主要儀錶概覽.....	2.04
主動式限速系統	
設定車速上限.....	2.36, 2.36
主動動態面板.....	2.18
操控控制.....	2.19
動力傳輸控制.....	2.20
啟用按鈕.....	2.18
彈射起步控制.....	2.22

## 自

自排模式 - 變速箱.....	2.15
自動警報.....	4.16

自動上鎖.....	1.08
自動束緊裝置 - 安全帶.....	1.30
自動雨刷.....	1.41
自動照明控制.....	1.37

## 座

### 座椅

安全.....	1.22
加熱.....	1.26, 5.09
手動高度調整.....	1.23
手動向前與向後調整.....	1.22
手動椅背傾斜調整.....	1.22
手動調整.....	1.22
椅背 - 手動傾斜調整.....	1.22
椅背 - 電動傾斜調整.....	1.24
置物袋.....	5.12
賽車座椅調整.....	1.23
電動高度調整.....	1.24
電動向前與向後調整.....	1.24
電動椅背傾斜調整.....	1.24
電動座椅和後視鏡記憶.....	1.25
電動座椅腰部支撐調整.....	1.25
電動調整.....	1.24, 1.24
座椅置物袋.....	5.12

## 後

後擋風玻璃.....	1.15
操作.....	1.15
加熱.....	5.09

# 索引

開啟.....	1.15
關閉.....	1.15
後擾流器.....	2.28
後視攝影機.....	2.11
後視鏡	
倒車角度下移.....	1.35
化妝.....	5.13
加熱.....	1.35, 5.09
外觀.....	1.34
內裝.....	1.34
記憶.....	1.25
車外後視鏡收摺.....	1.35
車外後視鏡自動收摺.....	1.35
後霧燈.....	1.39

## 個

個人化解鎖設定.....	1.06
--------------	------

## 側

側燈.....	1.37
側邊頭部氣囊.....	1.31

## 儀

儀錶板.....	3.16
Comfort (舒適)模式.....	3.16
Driver Display (駕駛顯示幕) 概覽.....	2.04
Sport (跑車)模式.....	3.16
Track (賽道)模式.....	3.16

操控和動力傳輸顯示幕.....	3.17
概覽.....	3.02
清潔.....	6.36
燃油油位顯示.....	3.18
燃油續航里程顯示.....	3.18
水溫顯示.....	3.18
行車電腦.....	3.06
右側顯示幕概覽.....	2.05
左側顯示幕概覽.....	2.04
換擋燈.....	3.02
時速錶.....	3.03
機油溫度顯示.....	3.18
檔位指示燈.....	3.17
車輛資訊.....	3.07
轉速錶.....	3.02
電子穩定控制 (ESC) 模式顯示幕.....	3.17
顯示.....	3.16
顯示視窗.....	3.16
顯示訊息.....	3.11

## 內

內氣循環模式 - 空調控制.....	5.07
內裝配件電源插座.....	5.14

## 動

動力方向機油.....	7.11
添加.....	6.06
動力傳輸控制.....	2.20
動態 ESC 模式.....	2.26

動態頭燈.....	1.38
-----------	------

## 啟

### 啟動和行駛

各類儀錶和警示燈.....	2.03
警示燈.....	2.03
通知燈.....	2.04
主要儀錶.....	2.04
啟動引擎.....	2.07
檔位.....	2.05
腳煞車.....	2.07
開啟點火開關.....	2.03
駐車煞車.....	2.06
啟動引擎.....	2.07
遙控鑰匙電池電力耗盡.....	6.24
啟動車輛.....	2.07
遙控鑰匙電池電力耗盡.....	6.24

## 壓

壓力 - 輪胎.....	7.09
--------------	------

## 將

將引擎熄火.....	2.07
------------	------

## 導

導航.....	3.10
---------	------

# 索引

安全.....	4.33
概覽.....	4.33
使用導航.....	4.33

## 帶

帶 - 安全.....	1.29
-------------	------

## 廢

廢氣.....	2.10
溫度監測.....	2.10

## 張

張力限制器 - 安全帶.....	1.30
------------------	------

## 強

強迫降檔.....	2.15
-----------	------

## 彈

彈射起步控制.....	2.22
-------------	------

## 從

從車外解鎖	
免持鑰匙.....	1.04

遙控鑰匙.....	1.02
從車內解鎖.....	1.06

## 恆

恆溫模式 - 空調控制.....	5.05
------------------	------

## 換

換擋燈.....	3.02
換檔指示燈.....	2.09

## 擋

擋風玻璃清洗器.....	6.08
擋風玻璃雨刷.....	1.41
Wiper mode (雨刷模式).....	4.18
Wiper sensitivity (雨刷靈敏度).....	4.18
清洗 / 刷動.....	1.42
雨滴感測器.....	1.41
雨刷片更換.....	6.28
單次雨刷.....	1.41

## 擾

擾流器.....	2.28
----------	------

## 攝

攝影機.....	2.11, 4.20
360 駐停輔助.....	2.12
後視.....	2.11
環景.....	2.12

## 時

時速錶.....	3.03
----------	------

## 機

機油 - 引擎.....	6.02
容量.....	7.10
添加.....	6.02
油位.....	6.02
油位警告.....	6.02
檢查.....	6.02
溫度警告.....	6.03
溫度顯示.....	3.18
狀態.....	3.08
規格.....	7.10
機油 - 動力方向.....	7.11
添加.....	6.06

## 檔

檔位.....	2.05
檔位指示燈.....	3.17



# 索引

## 檢

檢查引擎機油.....6.02

## 氣

氣囊.....1.30  
不在適當位置 (OOP) 測試.....1.32  
乘客分類辨識系統.....1.31  
更換.....1.31  
孩童乘客.....1.33  
前方氣囊.....1.31  
系統改裝.....1.31  
側邊頭部氣囊.....1.31  
觸發.....1.32

## 溫

溫度 - 空調控制.....5.07

## 滅

滅火器.....6.12, 6.12

## 瀏

瀏覽.....4.19  
設定目的地.....4.34

## 無

無縫換檔變速箱.....2.14  
手排 / 自排模式.....2.15  
強迫降檔.....2.15  
換檔撥片.....2.17  
檔位.....2.14

## 燈

燈泡更換.....6.22  
燈 - 側.....1.37

## 環

環景攝影機.....2.12  
環 - 拖車.....6.11

## 產

產品 - 保養.....7.10

## 監

監控感知器 - 車內.....1.20

## 盤

盤 - 方向  
手動調整.....1.27  
電動調整.....1.27

## 節

節能起動 / 熄火系統.....2.08

## 簡

簡介.....2  
概覽.....4.04  
已儲存的資料.....5

## 組

組裝警示三角架.....6.10

## 緊

緊急加油漏斗.....6.11  
緊急警報.....1.40  
緊急模式.....2.09  
緊急裝置  
保養蓋鬆開工具.....6.11  
手動車門釋放鑰匙架.....6.12  
緊急裝置安全性.....6.09  
緊急裝置安全性.....6.09

# 索引

## 聲

聲音設定.....4.11

## 腳

腳煞車.....2.07

## 蓋

蓋 - 保養.....1.08, 1.09

安裝.....1.09, 1.10

拆卸.....1.08, 1.09

## 術

術語 - 技術.....7.13

## 補

補胎劑 - 輪胎.....6.10

## 規

規格.....7.04

規格 - 引擎機油.....7.10

## 觸

觸媒轉化器.....2.10

  高溫.....2.10

觸發 - 氣囊.....1.32

## 訊

訊息.....3.07

## 設

設定

  概覽.....4.05

  設定 - 個人化解鎖.....1.06

## 語

語音辨識.....4.46

## 變

變速箱.....2.14

  手排 / 自排模式.....2.15

  強迫降檔.....2.15

  換檔撥片.....2.17

  機油添加.....6.04

  檔位.....2.14

## 資

資料

  概覽.....7.04

## 賽

賽道使用.....2.38

賽道行駛.....4

賽車座椅.....1.23

  調整.....1.23

## 車

車窗

  安全.....5.02

  防夾保護.....5.03

  微波車窗.....5.02

  開啟與關閉.....5.02

車窗除霧 - 空調控制.....5.06

車高調整.....1.43

  操作.....1.43

  降低.....1.44

  升高.....1.43

車身尺寸.....7.06

車速.....7.05

車速 - 各檔.....7.05

車速上限.....2.36, 2.36

  設定.....2.36, 2.36

車速限制.....4.18

車外照明.....1.36

# 索引

- 車外後視鏡.....1.34
    - 倒車角度下移.....1.35
    - 加熱.....1.35
    - 後視鏡收摺.....1.35
    - 後視鏡自動收摺.....1.35
    - 記憶.....1.25
  - 車罩.....6.36
  - 車重.....7.07
  - 車主文件.....5.13
  - 車內照明.....5.10
    - 周圍照明.....5.10
    - 禮賓燈.....5.10
  - 車內後視鏡.....1.34
  - 車內監控感知器.....1.20
  - 車庫門開啟裝置.....4.21, 4.44
    - 程式設定.....4.44
    - 概覽.....4.44
    - 清除已設定程式的車庫門開啟裝置.....4.45
    - 設定.....4.21
  - 車燈設定.....4.13
  - 車燈開關.....1.37
  - 車輛清潔.....6.35
  - 車輛使用.....2.37
  - 車輛修復.....6.38, 6.38
  - 車輛設定
    - Automatic door locking (自動車門上鎖).....4.16
    - Automatic mirror folding (後視鏡自動收摺).....4.16
    - Door unlock (車門解鎖).....4.17
    - Reverse mirror dip (倒車後視鏡角度下移).....4.15
    - Silent door lock (無聲車門上鎖).....4.17
    - Tyre type (輪胎類型).....4.17
    - Valet mode (代客泊車模式).....4.17
    - Wiper mode (雨刷模式).....4.18
    - Wiper sensitivity (雨刷靈敏度).....4.18
    - 性能換檔提示.....4.16
    - 自動警報.....4.16
    - 車速限制.....4.18
  - 車輛識別.....3.09
  - 車輛資訊.....3.07
    - 保養期限.....3.08
    - 機油狀態.....3.08
    - 車輛識別.....3.09
    - 輪胎偵測.....3.07
    - 錯誤訊息.....3.07
    - 電瓶狀態.....3.08
  - 車輛電源狀態.....2.02
  - 車輪尺寸.....7.08
  - 車輪和輪胎尺寸.....7.08
  - 車門
    - 上鎖.....1.04
    - 置物盒.....5.12
    - 自動上鎖.....1.08
    - 從車外開啟.....1.04
    - 從車外開啟 - 電瓶電力耗盡.....6.23
    - 從車內上鎖和解鎖.....1.06
    - 從車內手動開啟.....6.24
    - 從車內開啟.....1.07
    - 從車內開啟 - 電瓶電力耗盡.....6.24
    - 關閉.....1.07
  - 車門解鎖.....4.17
  - 車門置物盒.....5.12
  - 車門後視鏡加熱.....1.35
  - 車頂.....1.11
    - 使用遙控鑰匙開啟.....1.13
    - 使用遙控鑰匙關閉.....1.14
    - 開啟.....1.12
    - 關閉.....1.13
- ## 輔
- 輔助防護系統.....1.30
- ## 輪
- 輪胎
    - 冬季.....7.08
    - 胎壓.....7.09
    - 胎壓監測.....2.32
    - 夏季.....7.08
    - 修理工具箱.....6.34
    - 溫度監測.....2.32
    - 監測系統.....2.31
    - 補胎劑.....6.10
  - 輪胎偵測.....3.07
  - 輪胎類型.....4.17
- ## 輸
- 輸出功率.....7.04
  - 引擎.....7.04

# 索引

## 轉

轉速計.....	3.02
轉速錶.....	3.02

## 迴

迴轉直徑.....	7.09
-----------	------

## 進

進入照明.....	5.10
-----------	------

## 遙

遙控鑰匙.....	1.02
存放.....	1.03
進出.....	1.02
電池更換.....	6.27
電瓶電力耗盡.....	1.03
遙控鑰匙電池電力耗盡.....	6.27
解鎖.....	6.23
啟動引擎.....	6.24

## 遠

遠光燈.....	1.38
----------	------

## 錯

錯誤訊息.....	3.07
-----------	------

## 開

開啟 / 關閉空調.....	5.06
開啟敞篷蓋板.....	1.16
開啟一扇車門	
從車外.....	1.04
從車內.....	1.07
開啟後擋風玻璃.....	1.15
開啟與關閉出風口	
中央儀錶板出風口.....	5.08
儀錶板出風口.....	5.08
開啟車窗.....	5.02
開啟車頂.....	1.12
開啟點火開關.....	2.03
開關 - 照明.....	1.37

## 閱

閱讀燈.....	5.10
----------	------

## 關

關閉敞篷蓋板.....	1.17
關閉行李廂.....	1.11
關閉後擋風玻璃.....	1.15
關閉車窗.....	5.02

關閉車頂.....	1.13
-----------	------

## 離

離地高度.....	4
離開照明.....	5.11

## 電

電池更換 - 遙控鑰匙.....	6.27
電瓶.....	6.13
電瓶安全性.....	6.13
電瓶保險絲盒.....	6.20
保險絲.....	6.20
電瓶保養及維護	
電瓶充電.....	6.13
電瓶充電中.....	6.13
電瓶狀態.....	3.08
電瓶電力耗盡.....	1.03
電色車頂.....	5.11
電源狀態.....	2.02
電子版使用手冊.....	3
電子禁制啟動系統.....	1.19
電子式煞車預先增壓.....	2.26
電子穩定控制.....	2.26
重新啟用.....	2.27
動態模式.....	2.26
關閉.....	2.26
電子車窗	
安全.....	5.02
電動座椅.....	1.24

## 索引

高度調整.....	1.24
向前與向後調整.....	1.24
腰部支撐調整.....	1.25
椅背傾斜調整.....	1.24
電動座椅和後視鏡記憶.....	1.25
電話.....	3.09
Device pairing (裝置配對).....	4.22
概覽.....	4.22
接聽來電.....	4.26
通話中選項.....	4.26
撥打電話.....	4.24
結束通話.....	4.26
聯絡人.....	4.27

## 頂

頂起車輛.....	6.37
頂車點.....	6.37
頂車點 - 車輛.....	6.37

## 頭

頭燈.....	1.37
動態頭燈.....	1.38
遠光燈.....	1.38
閃光.....	1.38
頭燈近光燈.....	1.37

## 顯

顯示.....	3.16
---------	------

Sport (跑車)模式.....	3.16
Track (賽道)模式.....	3.16
操控和動力傳輸顯示幕.....	3.17
燃油油位.....	3.18
燃油續航里程.....	3.18
水溫.....	3.18
行車電腦.....	3.06
機油溫度.....	3.18
檔位指示燈.....	3.17
訊息.....	3.11
車輛資訊.....	3.07
電子穩定控制 (ESC) 顯示幕.....	3.17
顯示幕清潔.....	6.36
顯示訊息.....	3.11

## 風

風量分配 - 空調控制.....	5.08
風速 - 空調控制.....	5.08

## 飲

飲料架.....	5.13
----------	------

## 駐

駐車感知器.....	2.10
駐車煞車.....	2.06
駐車天數.....	2.02
駐車燈.....	1.40

## 駕

### 駕駛顯示幕

Navigation (導航).....	3.10
概覽.....	3.02
媒體.....	3.09
行車電腦.....	3.06
右側顯示幕概覽.....	2.05
左側顯示幕概覽.....	2.04
訊息.....	3.11
電話.....	3.09

## 點

點火開關 - 開啟.....	2.03
----------------	------

## 齒

齒比 - 各檔.....	7.05
--------------	------

